

# ELEMENTS URBANS

URBANÍSTICA IT 2018 + 2019



UNIVERSITAT POLITÈCNICA  
DE CATALUNYA  
BARCELONATECH

ETSAB

Escola Tècnica  
Superior d'Arquitectura  
de Barcelona

DUOT

Departament  
d'Urbanisme i  
Ordenació del  
Territori



iniciativa  
digital politècnica  
Publicacions Acadèmiques de la UPC



*Colecció:* Apunts DUOT

*Idea original de la col·lecció:* Eulàlia Gómez i Maria Rubert

*Edició:* Jordi Franquesa

*amb* Antonio Font, Àlex Gimenez, Anna Majoral, Antonio Moro i Montse Torras

*Disseny i producció:* Alba Baroja Fernández i Cristina Poza López

*Drets d'autor:*

*Exercicis:* Els seus autors

*Textos i imatges:* L'equip de producció i edició

*Impressor:* mediaACTIVE

L'objectiu d'aquest treball és merament acadèmic, sense fins lucratiu

ISBN digital: 978-84-9880-871-1

ISBN paper: 978-84-9880-870-4

DL: B 22107-2020

# ELEMENTS URBANS ●

URBANÍSTICA IT 2018 + 2019

Arnau Alberich Vilà, Elia Alejandro Romero, Alba Almansa Llamas, Julia Andrés Rodríguez, Raquel Andreu Rojo, Ambre Augier Boyer, Mar Ayala Casanovas, Marta Balea López, Alba Bardi Agüero, Ignacio Daniel, Barquero Rodríguez De Llauder, Agustin Basilotta, Biel Bayés Capdevila, Carol Viviana Bejarano Vigoya, Camelia Benchekroun , Elena Bosch Castañeda, Miquel Bravo Gómez, Lei Bu, Guillem Busquets Rey, Clara-Lucía Busquet Vinueza, Nicolas Caicoya Ros, Pere Cañellas Bisbal, Weiyi Cao, Raimon Carnicer Crous, Adria Castilla Pujol, Ignasi Castillo Figueras, Alvaro Cercós Palomar, Damaris Claros Crespo, David Cuadrada Fabián, Pol Cuartero Parreu, Pol Cuscó Vives, Hanae Daoumi Daoumi, Francisco De Borja De Arquer Comella, Alberto De Navasqüés Mañé, Daniel De Pérez-Cabrero Bassols, Carlos Santiago Dominguez Grullon, Silvia Duque Lapeira, Jefferson Romario Farez Marfetan, Sara Farran Colell, Yago Fernández Barriuso, Ignasi Ferran Plans, Sandra Ferré Tuset, Ariadna Figueres Panisello, María Alejandra Flórez Castillo, María Forniés Campos, Júlia Franch i Salvadó, David Fructuoso Trujillo, Aída Gallego Abad, Pere Galmés Lliteras, Juan García Palacios, Víctor García Ruiz, Pol García Vidal, Leslie Gloria Gerecz Del Águila, Isabel Gismero Torta, Marlene Betsabé González Brunner, Joan Graell Collell, Natàlia Ayelén Guaglianone Úbeda, Marlon Israel Guallichico Paez, Sandra Hermoso Martínez, HaneulHong, Greta Melanie Idrogo Mostacero, Natalia Juarez Esteban, Oriol Jutglar Lozano, Lluís Ladaría Gaya, Daniel Lascurain I Feliu, Emilio Latorre Salcedo, Siyuan Li, Wei Liu, Borja Lopez Regueira, Raquel López Ruíz, Albert López Suñé, María López Vidal, Elisa Luengo García De Gurtubay, Aina Macedo Coll, Fernando Marcuño Martins, Alex Marin Aguilera, Miquel Martín Escofet, Pol Martínez Amat, Meritxell Martínez Barril, Miguel Martínez Gómez, Meritxell Martinez Palomar, Gabriela Martin Vega, Matias Mas Lacasa, Jhon Carlos Maza Saca, Erick Jordy Merchán Preciado, Sergio Miñarro Hernandez, Xinmiao Mo , Marta Monros Rivera, Luis Felipe Mora Zarate, Sofia Moreira López, Pablo Mosquera Couñago, Emma Palem , Víctor Palomar Seijo, Adrià Panero Martínez, Julia Pardo Poch, Sergio Pena Rodriguez, Kelly Peralta Tabucol, Camila Pérez Humana, Laia Plana Robles, Diego Andrés Quirós Corrales, Andreu Ramirez López, Elia Ripoll Nalvarte, Pedro Robles Ruiz, Daniel Rodríguez Domènech, Javier Roig Iglesias, Gloria Rondón Pérez, Natalia Ros Rey, Àlex Roy Valero, Elena Rubio De La Corte, Ivan Ruiz Leal, Alex Samsudean, Guillermo Sánchez Redondo, Aniol Sancho Subiranas, Ainoa Sarrabayrouse Freytes, Claire Sayo, Sebastià Seguí Perelló, Teresa Sellés Marco, Oscar Serrano Ruiz, Marc Solà Sánchez, Laurelie Steen, Alvaro Suarez De La Fuente, Laura Tarazona Miravet, Dayra Gissela Toaquizza Chusin, Noa Turull Sorensen, Ane Txintxurreta Ballina, Ilia Verzakov , María Viaplana San Miguel, Marc Vidal Badia, Pau Vilches Bernaus, Luis Fernando Villamil Cadena, Kasparas Visockas, Yue Xu, Lina Yahya, Mey Inés Yamamoto Rivera, Tatsiana Yatsevich



Els dibuixos d'aquesta publicació són treballs del curs d'**Urbanística I-T** de l' Escola d'Arquitectura de Barcelona durant el quadrimestre de tardor de 2018/2019.

## ELEMENTS URBANS

# ÍNDIX

<b>12</b>	<b>PRESENTACIÓ</b>
<b>14</b>	<b>PROGRAMA DEL CURS</b>
<b>20</b>	<b>CLASSES TEÒRIQUES</b>
	<b>I. EL CARRER</b>
42	Visita de Camp
60	Treball del bloc: El carrer
	<b>II. LES PLACES</b>
86	Visita de Camp
112	Treball del bloc: L'espai públic
	<b>III. ELS EDIFICIS</b>
142	Visita de Camp
162	Treball del bloc: L'edificació
<b>192</b>	<b>CLOENDA</b>
<b>196</b>	<b>BIBLIOGRAFIA RECOMANADA</b>

VC1

E1

VC2

E2

VC3

E3

JORDI FRANQUESA

PRESENTACIÓ

PRE

La comprensió de la ciutat, la seva forma i els seus components és un dels objectius d'Urbanística I. Per tal de poder intervenir sobre la ciutat és imprescindible entendre els seus components essencials, i ser conscient de les seves complexitats i singularitats.

Aquest llibre recull les experiències i els treballs dels estudiants quan s'aproximen per primera vegada al fet urbà, mitjançant estudis i aprenentatges intencionats que busquen la seva implicació per entendre les seves dinàmiques i les seves transformacions.

Per tal d'abordar aquesta complexitat, es fa necessari mirar la ciutat des de els seus elements més essencials, i de manera sesgada, per mirar de comprendre les seves dinàmiques, les seves funcionalitats i la seva estructura. Per això, el curs se centra en el carrer, els espais oberts i l'edificació, com a tres elements fonamentals que la configuren.

El recull que aporta aquest llibre pretén reflectir amb exemples la metodologia de treball que s'ha emprat darrerament al nostre departament d'urbanisme per abordar aquest aprenentatge, necessari i imprescindible per poder intervenir en el context urbà i en els cursos que han de venir.

## ELEMENTS URBANS

*El primer curs d'urbanisme pretén introduir l'estudiant a la lectura de la ciutat, ja que només entenent el seu funcionament i la seva diversitat es pot intervenir en ella amb encert i rigor. Per fer-ho es proposa de reconèixer quins són els seus elements constituents, entendre les seves singularitats i característiques, així com les seves interrelacions.*

### CONTINGUTS

Al llarg del curs es discuteixen simultàniament diferents aspectes de la ciutat. Malgrat que el curs està organitzat en tres blocs clarament definits per sengles temàtiques, no són en realitat independents. En conjunt, i per resumir, els aspectes que es tracten al llarg de les setmanes és el següent:

- Les vies, els carrers, els bulevards, les avingudes i els passatges.
- El carrer com a suport de l'edificació, com a infraestructura i canal de fluxes.
- Els espais de la mobilitat.
- Secció i traçat.
- Cantonades, nodes, places, jardins: mesures, formes i caràcter.
- Els espais de l'activitat pública. L'espai de trobada.
- Els espais de la col·lectivitat. L'intercanvi social.
- Usos de la planta baixa i vincle amb l'espai públic.
- La divisió del sòl. Edificis i equipaments.
- Morfologia de la parcel·lació i l'estructura de l'ocupació del sòl.
- El sòl privat i el sòl públic.
- Edificació i tipologies. Organització de l'edificació residencial.
- Unitats d'agregació. Repeticions, singularitats, patrons.

## PROGRAMA DEL CURS

# PRG

En el següent organigrama podem veure com el curs d'Urbanística 1 s'articula al voltant del tres elements comentats, i que signifiquen la base de coneixement necessària per poder abordar l'estudi dels teixits que és el tema principal d'Urbanística 2.

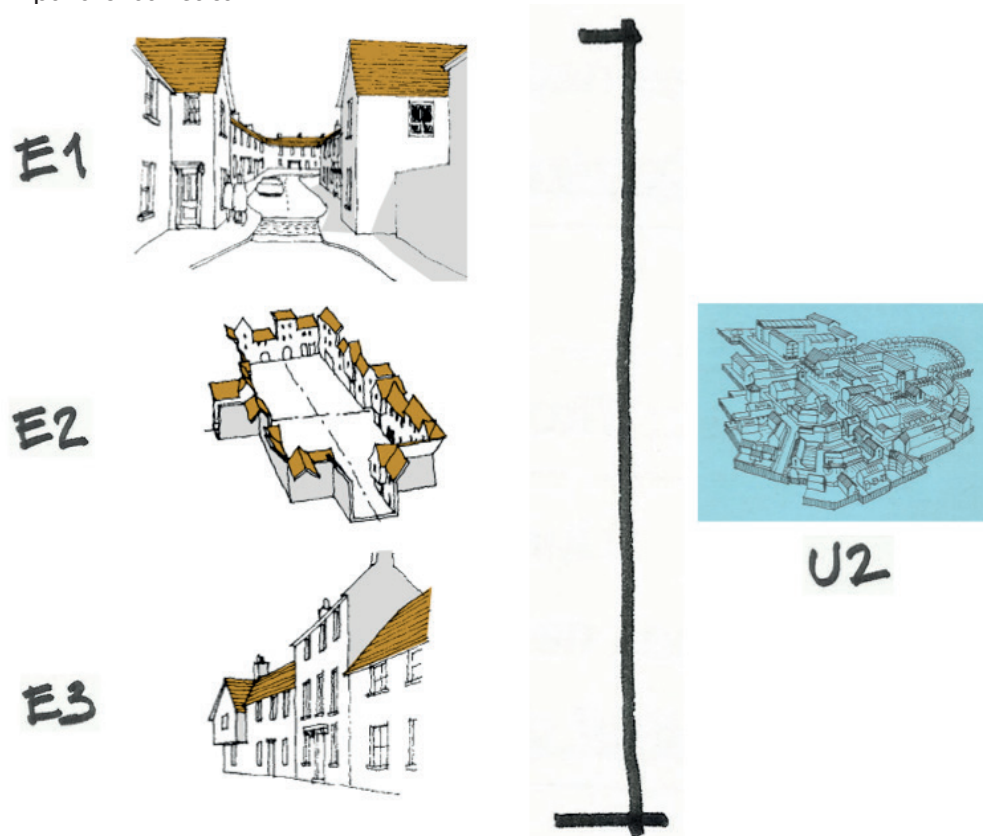

## ORGANITZACIÓ DEL CURS

El curs s'organitza en tres grans temes: els carrers, les places, i l'edificació, d'unes 4 setmanes de duració per a cada tema, més una darrera setmana de conclusió. Cada un d'aquests elements de la ciutat es materialitza en un exercici concret. A més, cada un dels tres blocs consta també d'una visita de camp.

## Les visites de camp

Les tres visites de camp programades es fan a Barcelona. En cada visita, els estudiants prenen apunts, notes i dibuixen intencionadament el que observen in situ, a partir de la seva percepció de la realitat urbana i de les explicacions que cada professor els pugui fer. Aquestes notes i dibuixos els han de permetre extreure algunes conclusions, que cal reendreçar degudament. Al final dels apunts també han d'escriure un breu paràgraf on tracten, al menys, aquestes qüestions: (1) Què he après de la visita?, (2) Quin tema m'ha interessat més?, i (3) Quins dubtes i inquietuds em plantejo a partir de la visita?

## Les classes teòriques

Al final de cada sessió teòrica es realitza una breu activitat que lliuren abans de sortir de la classe. Les sessions són les següents:

### A. Carrers

- T1 - La ciutat contemporànea
- T2 - El carrer i la ciutat
- T3 - El carrer i els seus elements

### B. Places

- T4 - La plaça
- T5 - El paper de l'espai lliure
- T6 - Elements de composició

### C. Edificis

- T7 - Les tipologies edificatòries
- T8 - Tipologies i paisatge urbà
- T9 - Equipaments

### Cloenda

- T10 - La capilaritat de les Rambles

## El treball

Cada un dels blocs implica la realització d'un treball per grups de 2 persones, que consisteix en l'anàlisi, valoració i discussió d'un o dos exemples d'elements urbans corresponents a cada temàtica. Aquest treball es tradueix en una entrega al final de cada bloc, que consisteix en tres fulls A3 d'anàlisi, més un A3 de conclusions. Es demana afegir, a més, en un últim A3, una fitxa d'aprenentatge, individual per a cada estudiant, on respon a tres preguntes:

1. Quin és l'argument principal que n'extreus del treball?
2. Quins aspectes creus que hauries de millorar?
3. Quines noves preguntes i inquietuds et genera aquest treball?

## El portafoli

A més de les tasques abans esmentades, l'estudiant elabora un portafoli o dossier sobre les sessions i activitats realitzades, per tal de que disposin al final de curs d'un document resum de l'assignatura.

## Tasques complementàries

A més de les activitats programades, l'estudiant pot presentar un portafoli més elaborat per tal de pujar la nota. Aquest portafoli ha d'incloure, a més del que s'ha comentat més amunt, unes reflexions pròpies sobre aquests continguts, a més d'aportacions personals, tenint en compte que aquestes reflexions pot significar arribar a un coneixement profund sobre la disciplina i els coneixements que van adquirint. Es facilita una plantilla per poder elaborar aquest document (<https://sites.google.com/site/u1tardesetsab>) on s'inclouen els criteris a tenir en compte per a la seva elaboració.

<b>Introducció a la Urbanística: l'anàlisi dels elements urbans</b> Urbanística I Tardes - Curs 2018/2019	
<b>1</b> 13/14 set	<b>Presentació</b>
	<b>Visita de Camp - Carrers</b>
Entrega <b>Visita de Camp Carrers</b> (dj 20 set a les 14:30)	
<b>2</b> 20/21 set	<b>Puzzle 1 - Carrers</b>
	<b>Correcció</b>
<b>3</b> 27/28 set	<b>T1 - El carrer i les ciutats (1/2)</b>
	<b>Taller</b>
<b>4</b> 4/5 oct	<b>T2 - El carrer i les ciutats (2/2)</b>
	<b>Taller</b>
<b>5</b> 11 oct	<b>Taller</b>
Entrega <b>E1</b> (dj 18 oct a les 14:30)	
<b>6</b> 18/19 oct	<b>Puzzle 2 - Places</b>
	<b>Visita de Camp - Places</b>
<b>7</b> 25/26 oct	<b>T3 - Places: un lloc on trobar-se</b>
	<b>Taller</b>
<b>8</b> 2 nov	<b>Taller</b>
<b>9</b> 8/9 nov	<b>T4 - Espais públics contemporanis</b>
	<b>Taller</b>
Entrega <b>Visita de Camp Places</b> (dj 15 nov a les 14:30)	
Entrega <b>E2</b> (dj 15 nov a les 14:30)	
<b>10</b> 15/16 nov	<b>Puzzle 3 - Edificació</b>
	<b>Visita de Camp - Edificació</b>
<b>11</b> 22/23 nov	<b>T5 - Tipologia i teixit</b>
	<b>Taller</b>
<b>12</b> 29/30 nov	<b>T6 - Tipologia i l'evolució de l'espai</b>
	<b>Taller</b>
<b>13</b> 5/7 des	<b>T7 - Equipaments</b>
	<b>Taller</b>
<b>14</b> 13/14 des	<b>T8 - Les Rambles: un espai asimètric construït des dels laterals</b>
	<b>Taller</b>
Entrega <b>Visita de Camp Edificació</b> (dj 20 des a les 14:30)	
Entrega <b>E3 + dossier/portfoli</b> (dj 20 des a les 14:30)	
<b>15</b> 20/21 des	<b>Activitat</b>
	<b>Cloenda</b>

Examen final / Lliurament exercicis refets **dv 11/01/2019 a les 14:30**

## CLASSES TEÒRIQUES

# TQS

T1 - La ciutat contemporànea

T2 - El carrer i la ciutat

T3 - El carrer i els seus elements

T4 - La plaça

T5 - El paper de l'espai lliure

T6 - Elements de composició

T7 - Les tipologies edificatòries

T8 - Tipologies i paisatge urbà

T9 - Equipaments

T10 - La capilaritat de les Rambles

# T1 - La ciutat contemporània



En la primera sessió s'introdueixen temàtiques genèriques de la ciutat contemporània per encaixar el seu paper en la nostra societat. S'aborden qüestions de mida, densitats, forma, ocupació, mobilitat, sociologia, patrimoni i espais lliures, entre d'altres. El missatge és entendre la complexitat i diversitat pròpia de les ciutats.

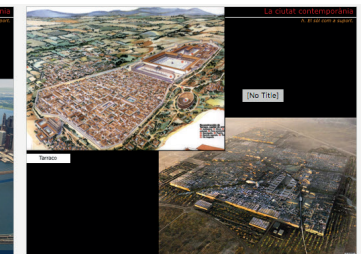
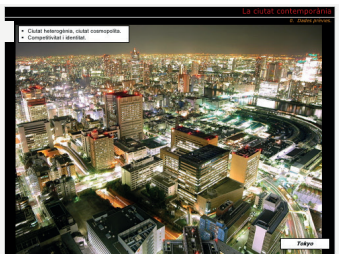
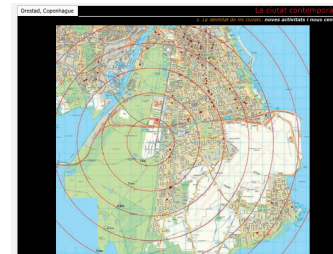
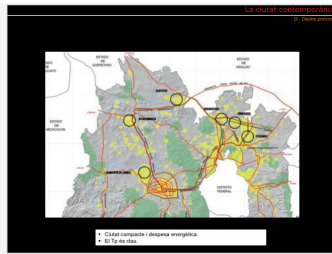
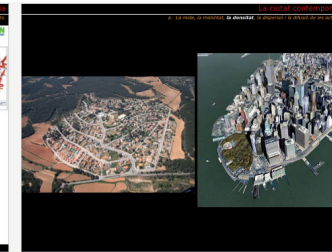
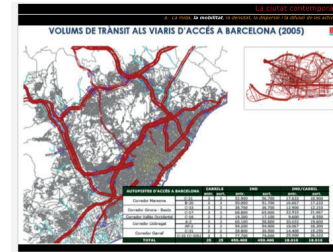
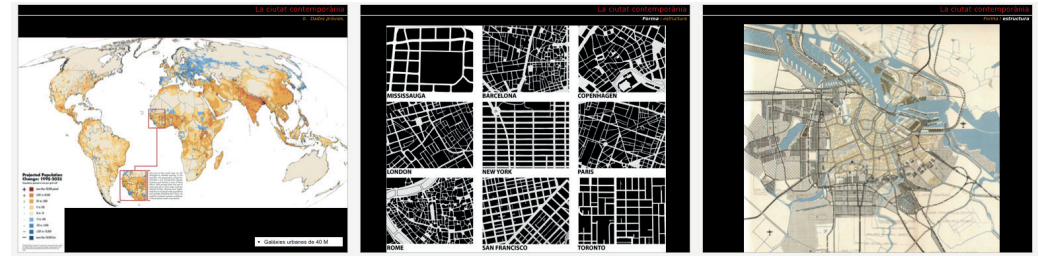

## T2 - El carrer i la ciutat



La temàtica del carrer s'aborda des del seu paper com a eix de mobilitat, però també com a espai lliure i d'activitats. Es mostren i expliquen els orígens i el seu paper estructural en la ciutat, així com també traçats projectats i no projectats de carrers, tant els contemporanis com els referents històrics.

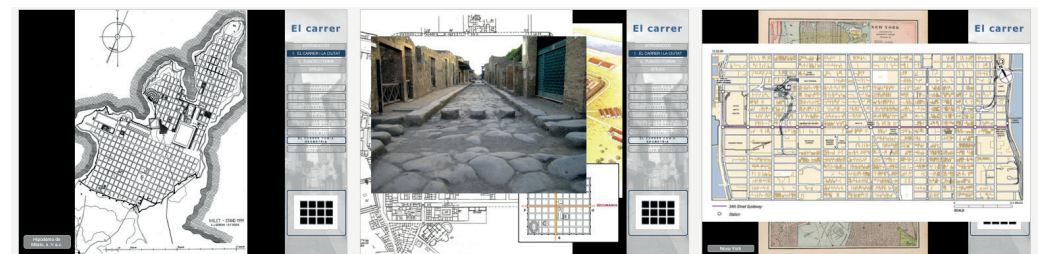
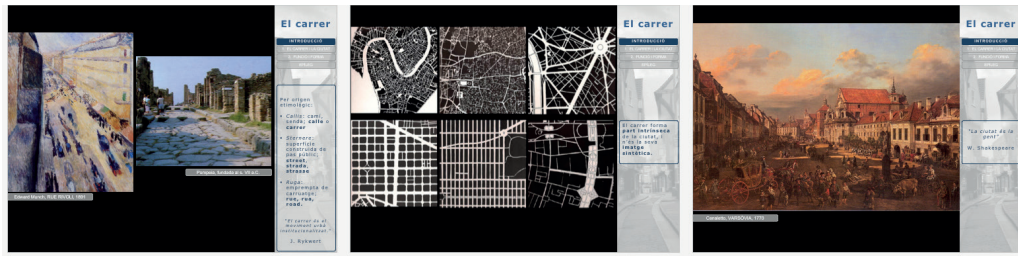
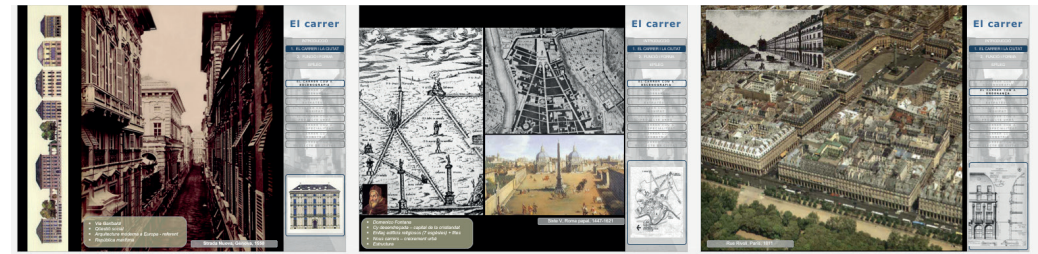

# T3 - El carrer i els seus elements



Aquesta sessió té un paper molt més instrumental, en la mesura que es parla principalment de la seva funció i de la seva forma. S'expliquen aspectes tals com la separació entre el privat i el públic, el subsòl, els pendents, la caixa viària, el mobiliari urbà, així com també els usos i els elements vegetals.

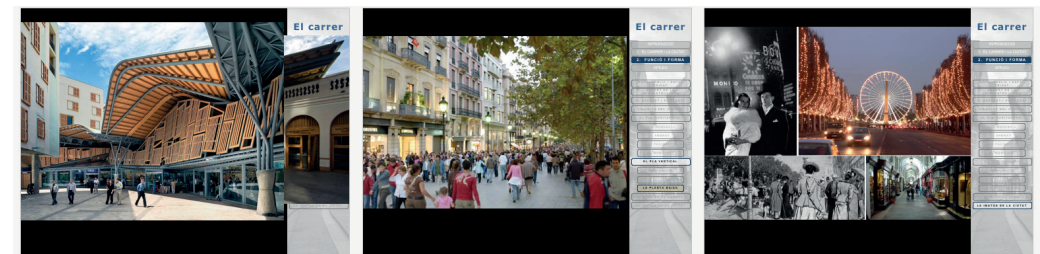
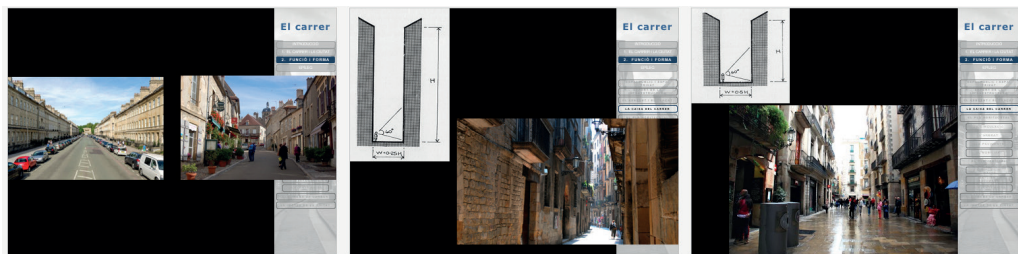
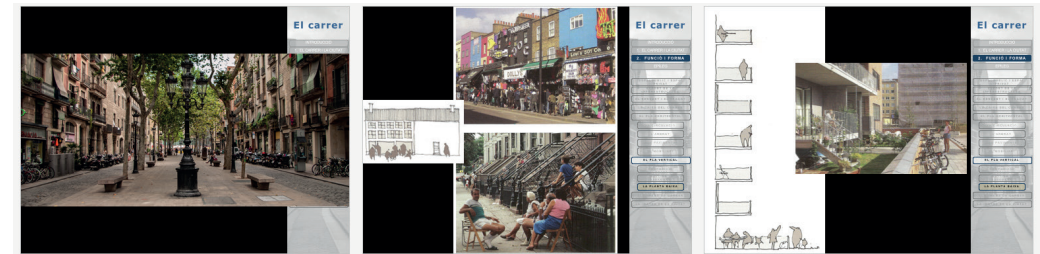
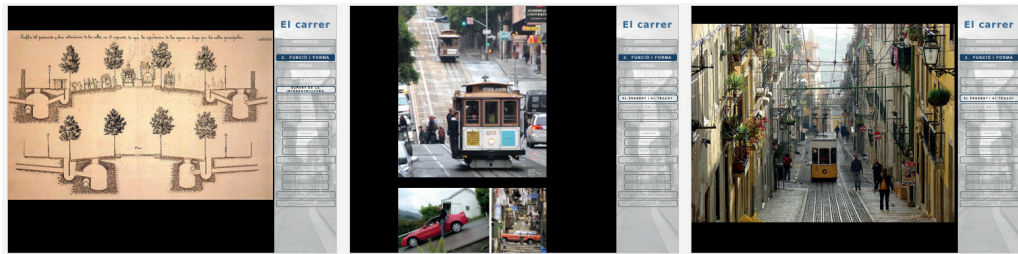
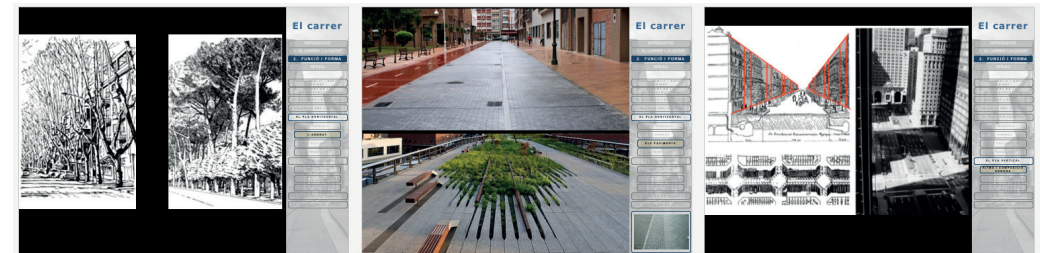
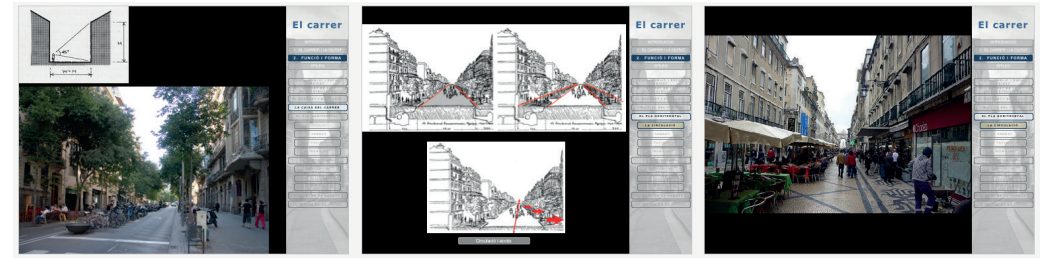

# T4 - La plaça



El paper de la plaça i les seves funcions centren els objectius d'aquesta sessió. Es descriuen diferents exemples significatius per la seva mida, per la seva forma i per la seva funcionalitat. S'aborden temes d'escala, d'estructura i també d'urbanització, incidint especialment en els usos de la planta baixa que hi donen front.

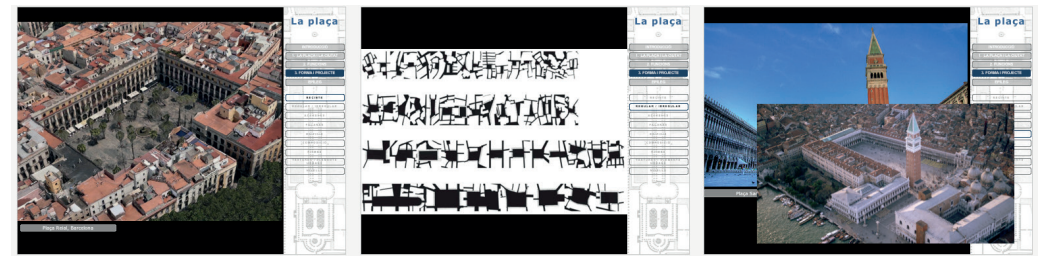
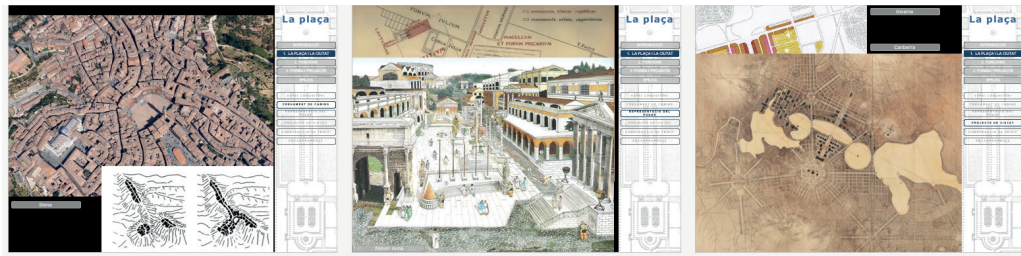
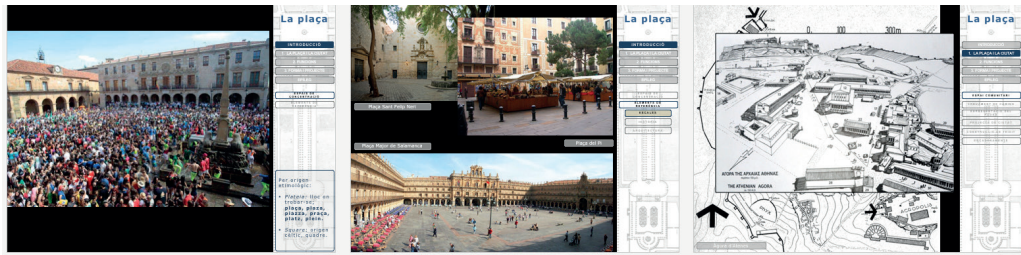

# T5 - El paper de l'espai lliure



En aquesta sessió es tracta principalment del paper dels espais oberts en la configuració del sistema d'espais lliures. Les lectures i el tractament d'aquests espais en la ciutat tradicional i en la ciutat moderna centren la discussió, i s'exemplifiquen les seves virtuds i mancances en cada cas.

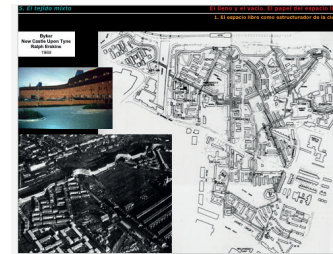
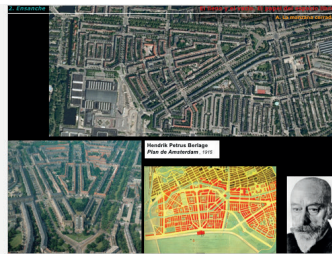
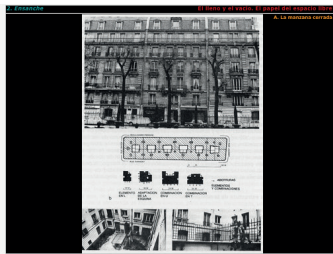
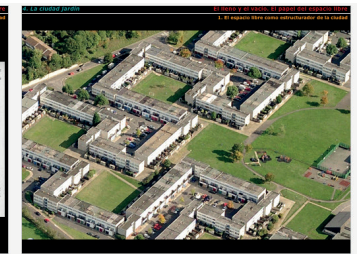
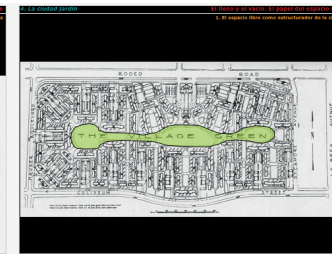
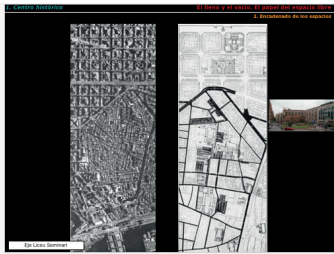
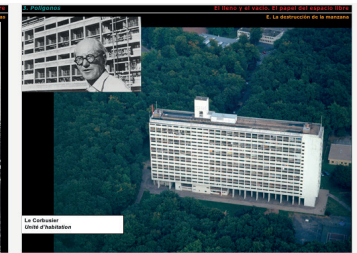
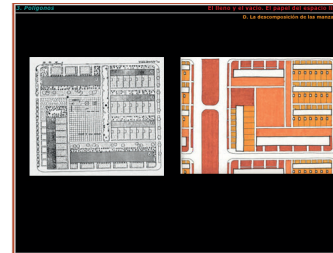
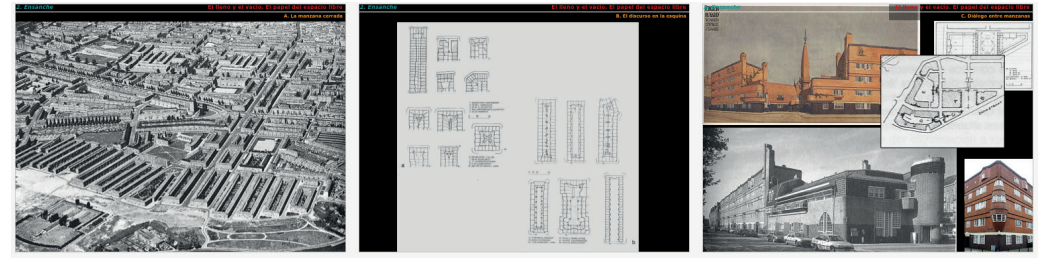

# T6 - Elements de composició

ELS INVARIANTS DE PROJECTE  
I ELS  
ELEMENTS DE COMPOSICIÓ URBANA

NUCLI URBÀ TRADICIONAL VS NUCLI URBÀ MODERN



L'objectiu d'aquesta sessió és debatre sobre la relació entre l'espai lliure i les tipologies edificatòries, com a preàmbul del proper treball, que se centrarà en l'edificació. Així, s'introdueixen aspectes vinculats a la composició urbana i a la disposició edificatòria, abordant temes com els ritmes, les fites o els fronts continus.

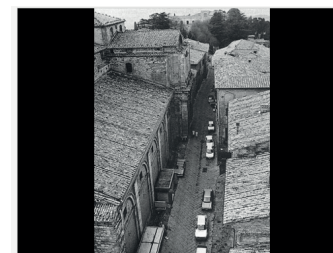
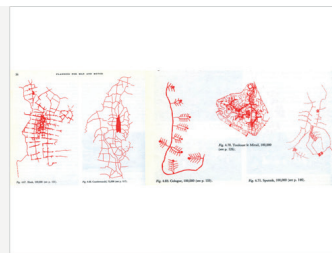
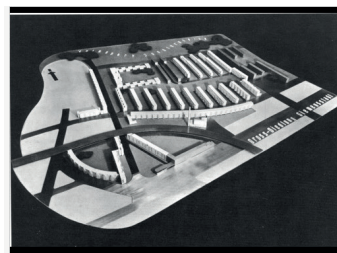
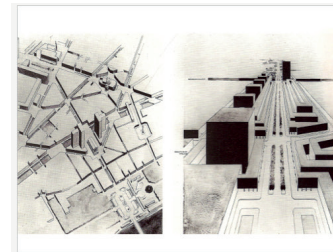
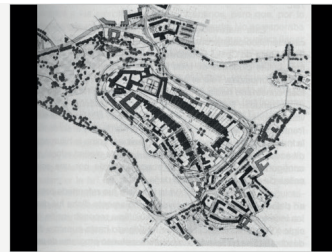
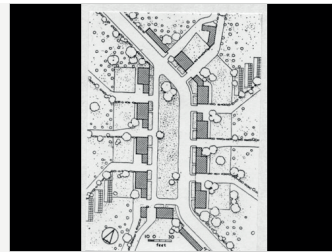
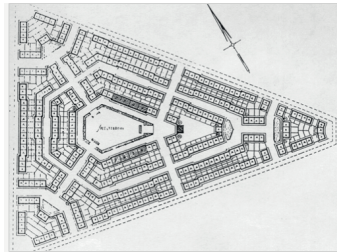
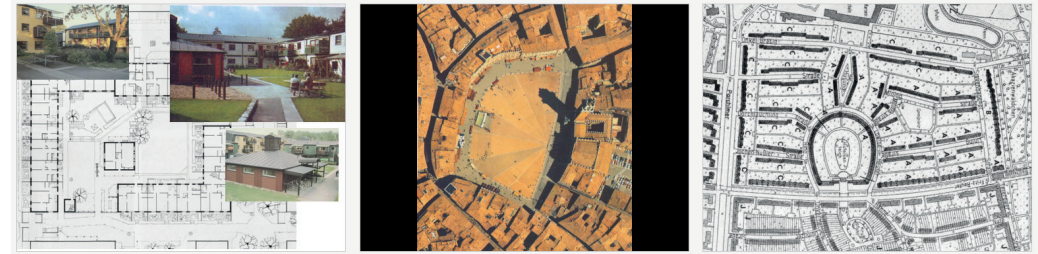

# T7 - Les tipologies edificatòries



S'introdueix en aquesta lliçó a les tipologies edificatòries que conformen les nostres ciutats, des dels habitatges unifamiliars, els bifamiliars, les cases pati o les cases en filera, fins arribar als edificis plurifamiliars. S'exposen així diferents exemples de com aquestes tipologies poden agregar-se i conformar teixits urbans.

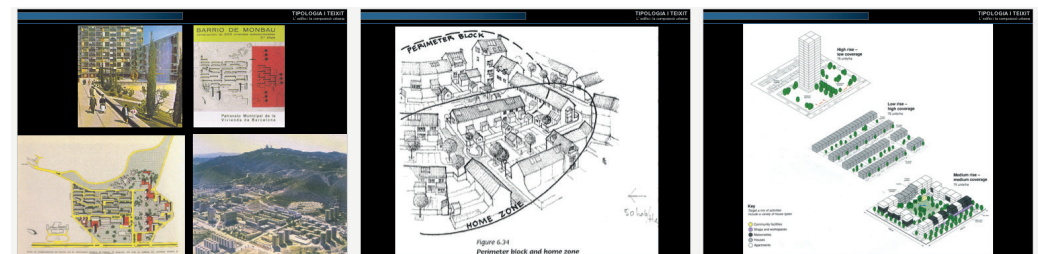
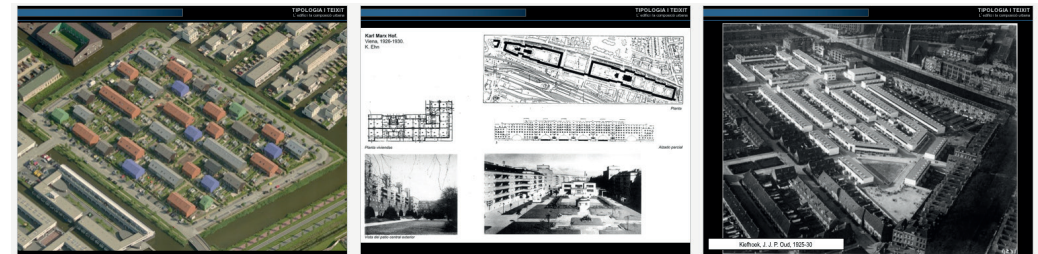
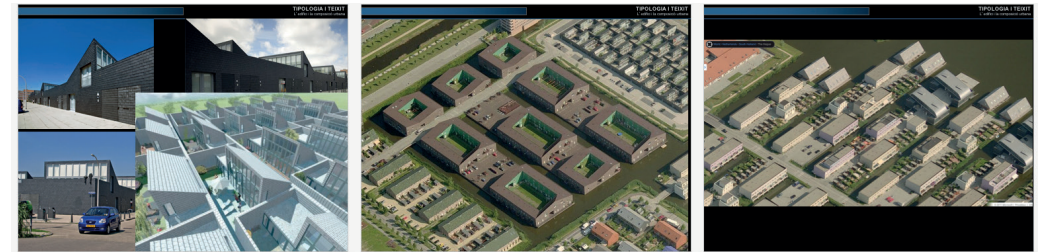
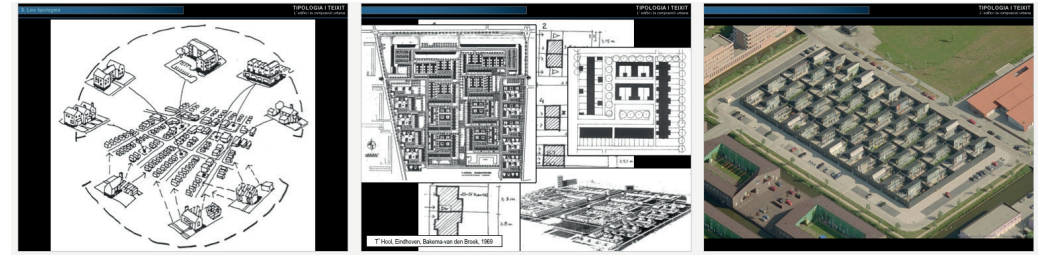
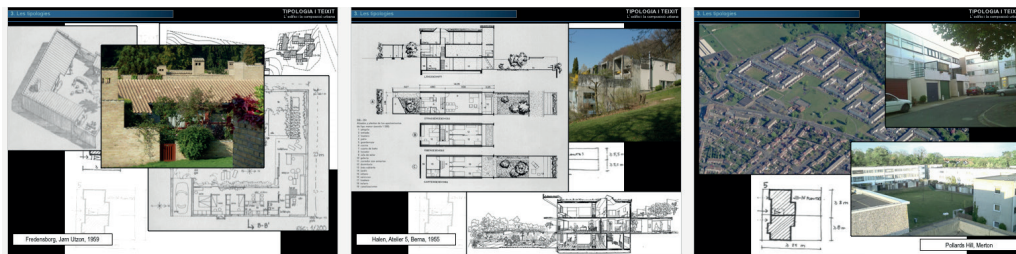
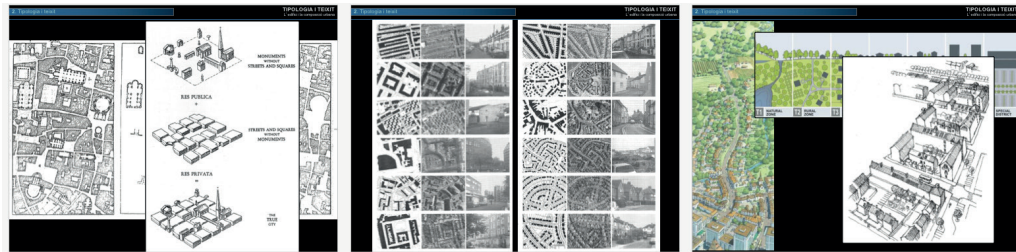

# T8 - Tipologies i paisatge urbà

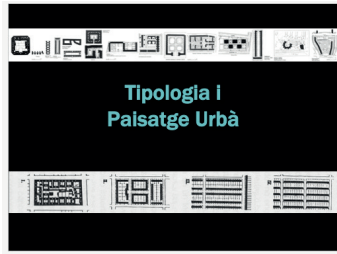

La configuració i disposició de les tipologies edificatòries, en funció de la seva agregació, conformen espais específics. Es discuteix en aquesta sessió la manera com es disposen per conformar illes edificatòries, i es discuteix com diferents propostes han anat desconstruint aquesta illa fins a exemples d'ordenació oberta.

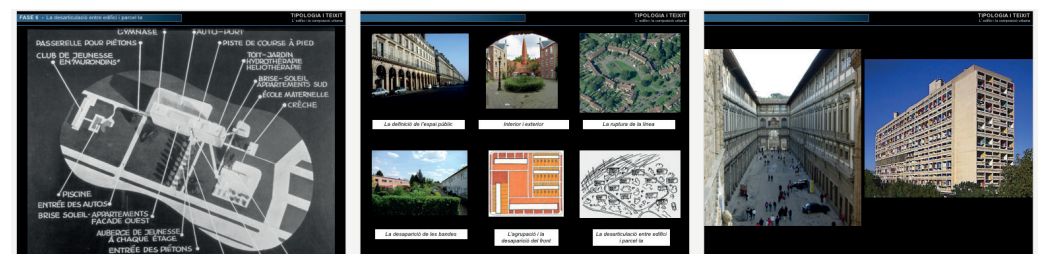
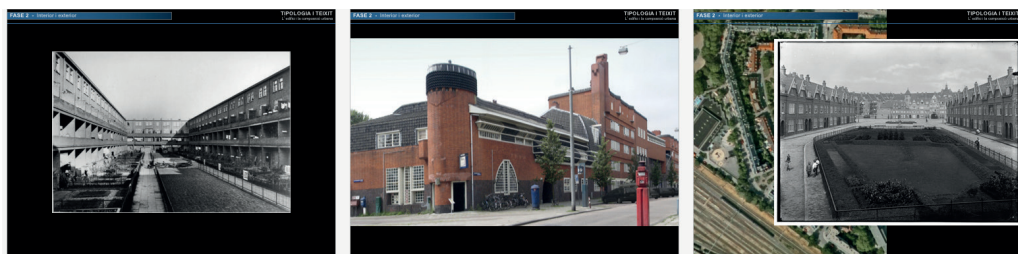
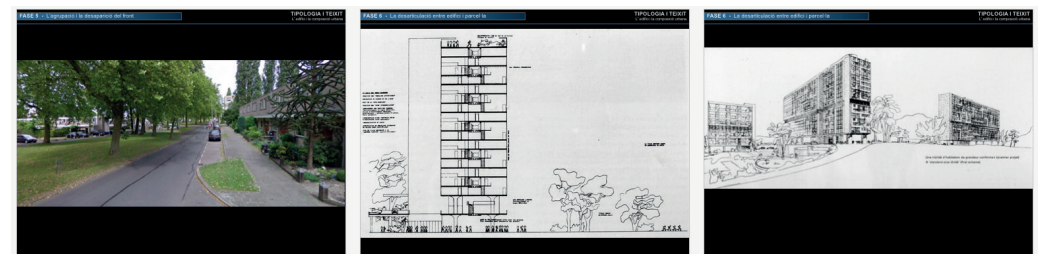
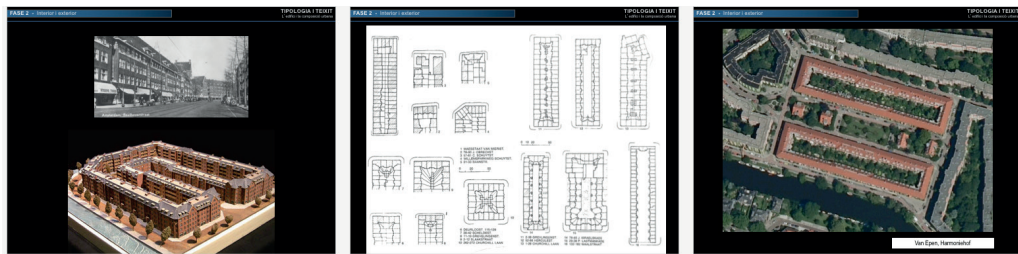
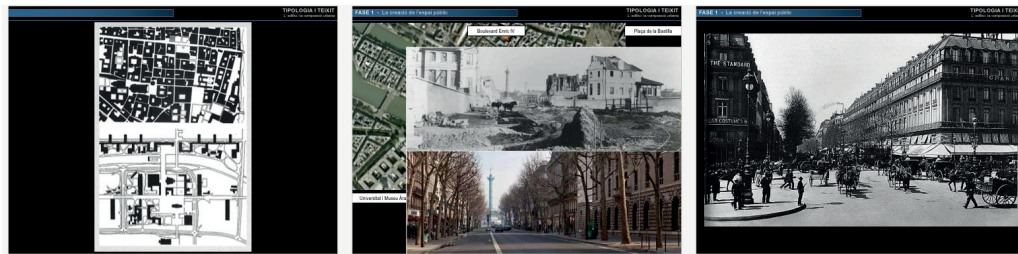

# T9 - Equipaments



En aquesta sessió es discuteix sobre el paper dels equipaments, entesos com edificacions singulars que parlen també de l'estructura de la ciutat. Es discuteixen els seus diferents usos, la seva disposició i agrupació, i les possibilitats que ofereixen per construir la ciutat en funció dels seus emplaçaments.

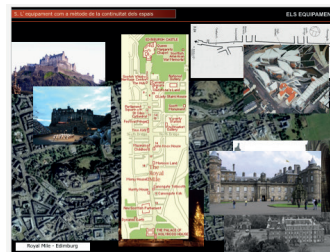
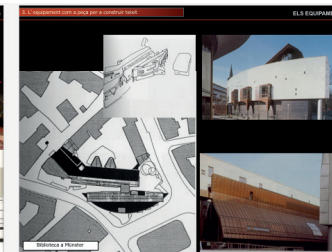
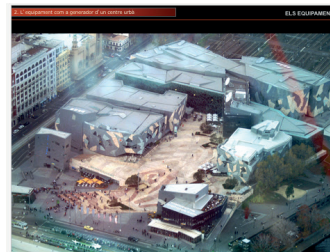
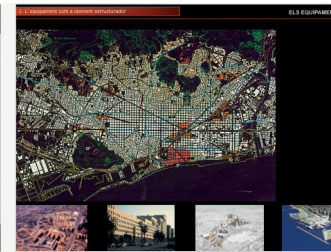
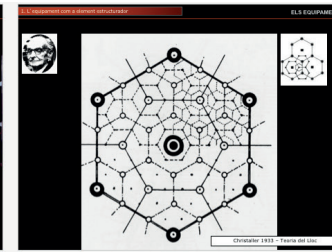
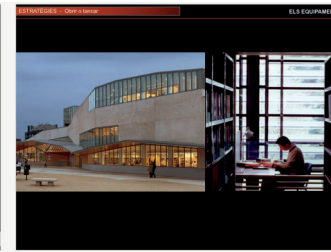
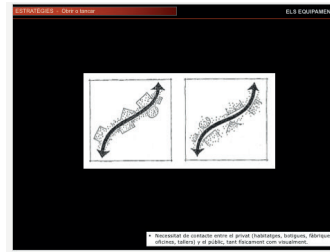
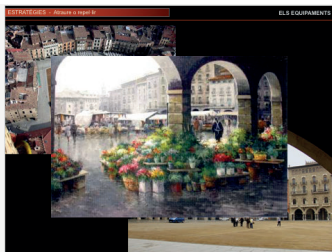
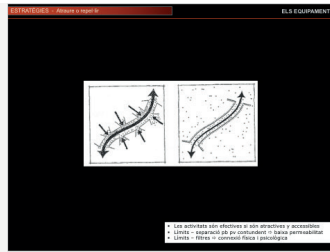
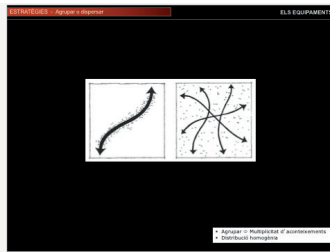
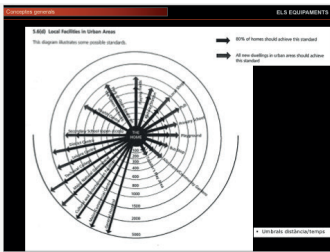
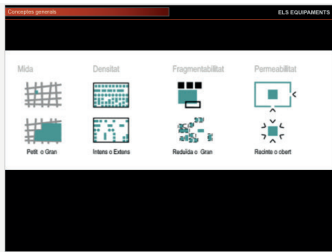

# T10 - La capilaritat de les Rambles



Aquesta darrera sessió intenta fer un resum global dels elements urbans tractats al llarg del curs (els carrers, els espais lliures i les edificacions) a través de l'exemple de les Rambles de Barcelona, que permet posar aquests tres elements en relació i discutir sobre les seves relacions a partir d'una mirada genèrica.

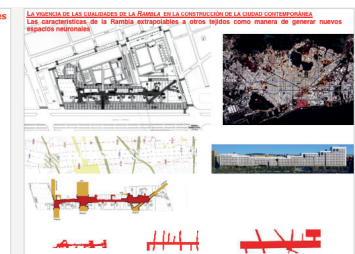
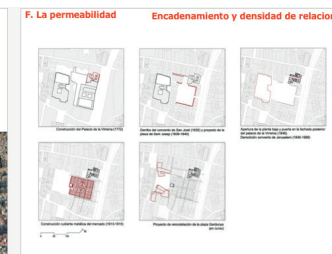
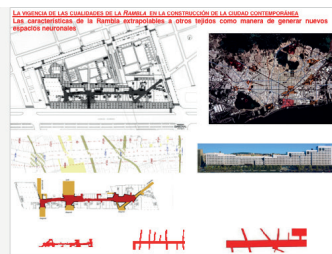
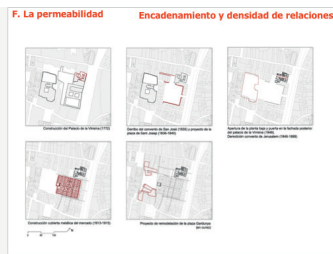
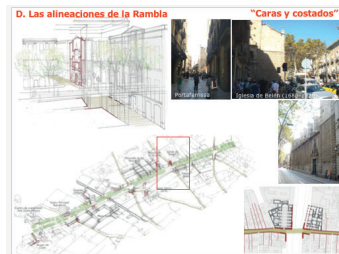

Al llarg del recorregut per ciutat vella, els alumnes prenen notes i dibuixen intencionadament el que observen in situ, a partir de la seva percepció de la realitat urbana i de les explicacions fetes pel professor. El recorregut comença a la plaça George Orwell on observen estratègies per generar nous espais lliures dins del teixit dens de ciutat vella i acaba al passeig Picasso, un nou creixement projectat que sorgeix a partir de la reconsideració de les fortificacions obsoletes. Entremig espais tan interessants com el carrer Avinyó, el Passeig Colom, Via Laietana, el carrer Princesa o el carrer Montcada.

## VISITA DE CAMP 1

# VC1

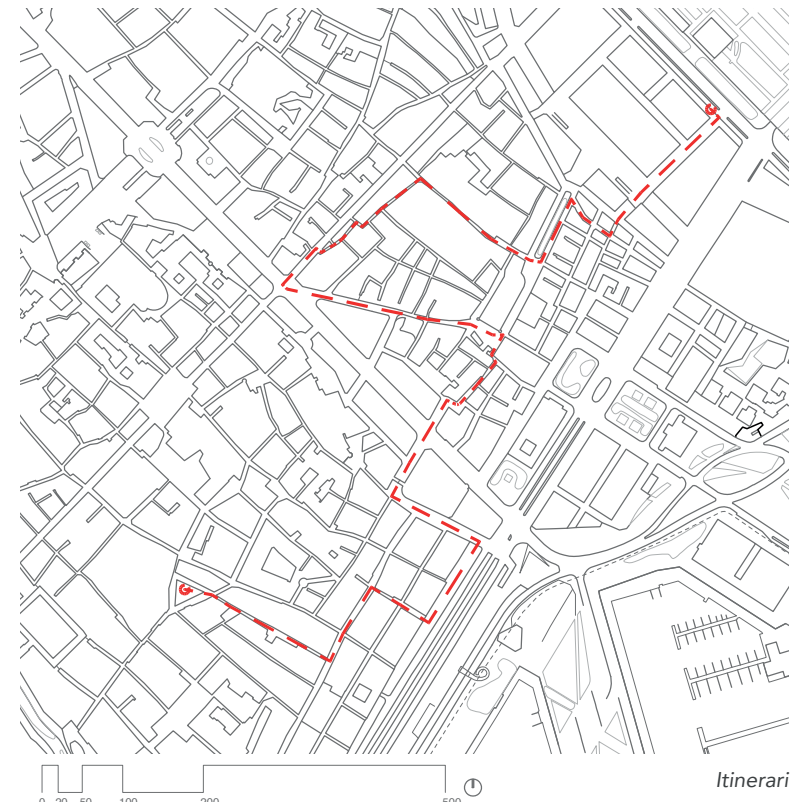

Marta Balea

---

Aquest treball exemplifica amb encert els objectius principals de la visita de camp, introduint interpretacions personals al mateix temps que informació externa per explicar els aprenentatges de la visita.

VISITA DE CAMP 1

VC1

Recorregut de la visita

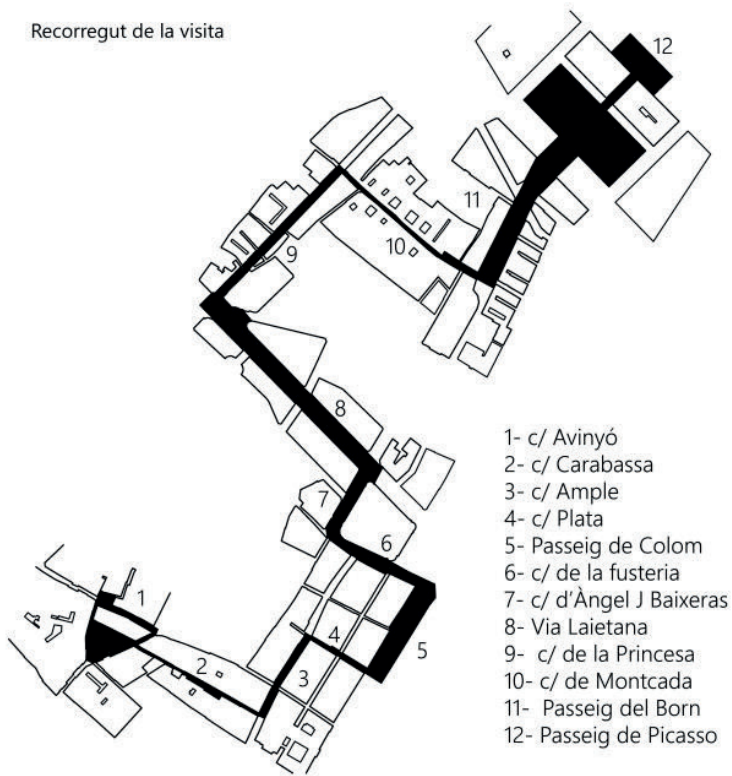

- 1- c/ Avinyó
- 2- c/ Carabassa
- 3- c/ Ample
- 4- c/ Plata
- 5- Passeig de Colom
- 6- c/ de la fusteria
- 7- c/ d'Àngel J Baixeras
- 8- Via Laietana
- 9- c/ de la Princesa
- 10- c/ de Montcada
- 11- Passeig del Born
- 12- Passeig de Picasso

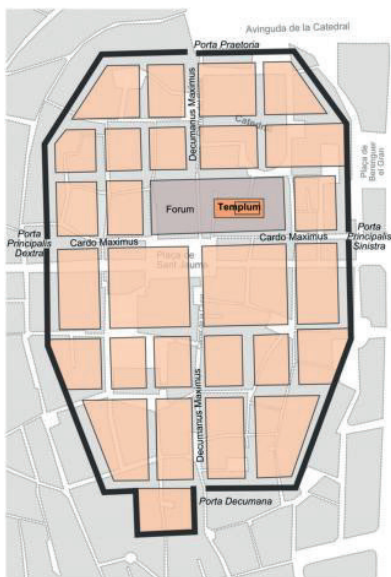

Barcino, anteriorment era una colònia, la qual poc a poc es va anar convertint en una ciutat. La ciutat de Barcino tenia dos carrers principals, el Cardus Maximus que anava de Nord a Sud i el Decumanus Maximus que anava de Est a Oest, actualment, el Cardus, correspondria amb el Carrer del Cal i Carrer de la Llibreteria, i el Decumanus amb el Carrer de la Ciutat i Carrer del Bisbe. Tots dos es creuen en una gran plaça, el Fòrum, la qual avui a dia és la plaça Sant Jaume, aquesta plaça té una posició estratègica, és a dir, està més elevat que el terreny que l'envolta.

Barcino, estava protegida per una muralla amb 4 portes, corresponien als extrems dels dos carrer principals, tenia una forma ovalada i contenia dos fluxos d'aigua que utilitzaven de clavegueram. Actualment no podem observar la muralla d'aquella època, però si ens hi fixem bé, per exemple ens col·loquem al c/ Avinyó, podem apreciar que per allà passava la muralla, per la curvatura del carrer, concretament passava per darrera les cases actualment construïdes.

En el Carrer de la Carabassa podem trobar cases que es connecten mitjançant ponts amb el jardí.



c/ d'Avinyó



c/ de la Carabassa

Marta Balea - Urbanística I - Ana Majoral

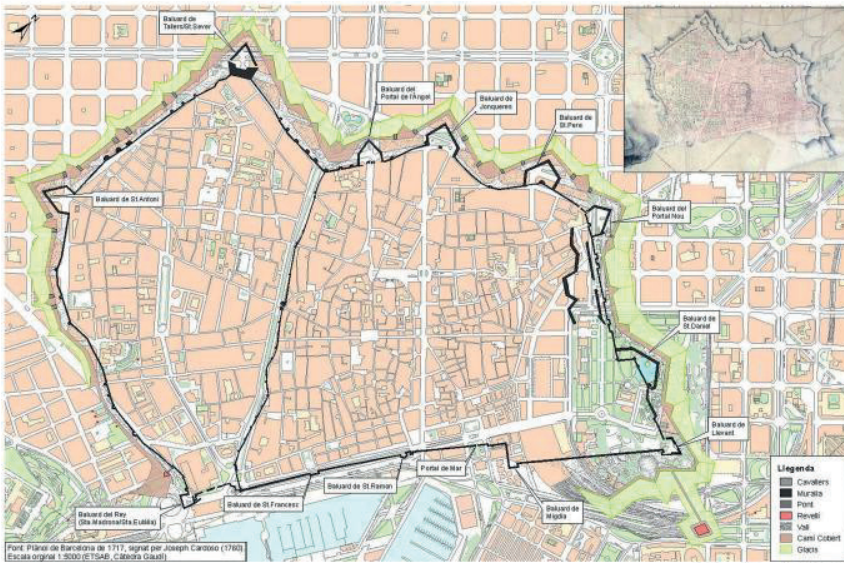

Muralla s. XII-XIII



Dibuix de Pla de Palau - Domingo Benito

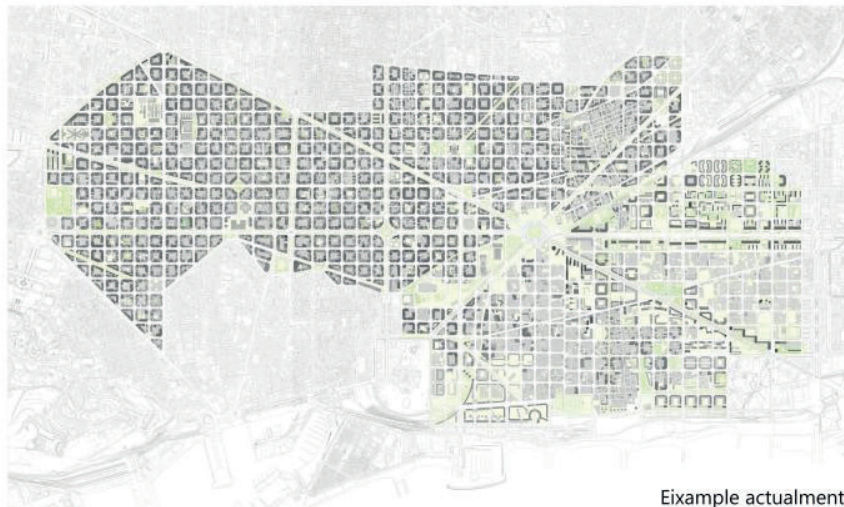

Eixample actualment

Marta Balea - Urbanística I - Ana Majoral

Entre els segles XII – XIII, es construeix una nova muralla que baixa per la rambla. La muralla no es construeix per la part del mar, això fa que per exemple El passeig de Colom tingui una secció asimètrica, ja que a un costat té el mar.

Durant els segles XIV – XV es construeix una nova muralla que envolta el raval. El 1854 s'accepta enderrocar les muralles. La muralla de mar no es va acabar fins 1858, l'espai obert contigu a la muralla va ser empedrat i il·luminat fins esdevenir un autèntic passeig. La barrera de pedres que componia la muralla va ser eliminada entre els anys 1873 i 1881 per donar pas uns anys després al passeig de Colom.

Intenten que Pla de Palau sigui el segon centre de la ciutat de Barcelona, però no acabar de funcionar, perquè els nous centres acaben sent on estan les estacions, per la quantitat de gent que utilitzava el tren per desplaçar-se.

Va haver un gran canvi amb les Olimpíades de 1992, ja que es construeixen les rondes (litoral). El passeig de Colom va haver de pujar perquè les rondes estan sota nivell freàtic.

El 1959, Sardà fa una reforma de la ciutat existent, l'eixample, per millorar-la higiènicament.

La ciutat vella es compon d'un carrer horitzontal i dos de verticals que connecten l'eixample amb el port. L'últim edifici es va acabar el 1962.



Secció Passeig de Colom



Fotografia aèria del Passeig de Colom

Greta Idrogo

---

És destacable en aquest exercici l'esforç per realitzar dibuixos i estudis in situ sobre fragments de la visita, emprant diferents recursos gràfics que van des del dibuix en planta, les seccions o les perspectives.

VISITA DE CAMP 1

VC1

**VISITA DE CAMP 01**

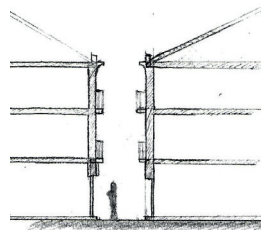

SECCIÓN CARRER DE LA BARRA DE FERRO

-Calles estrechas con diversidad de comercios en la planta baja. Comercios pequeños.

-Alturas de tres o cuatro plantas , con secciones variables.

-Pequeños balcones que sobresalen de las fachadas , normalmente ensombrecidas por la estrechez de la calle .

-Ausencia de elementos de uso publico, poca iluminación a lo largo de las calles.

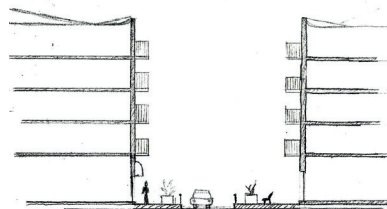

SECCIÓN CALLE DE LA PRINCESA

- Calles mas anchas con aceras a ambos lados de la calle permitiendo una mayor circulación de viandantes.

- Plantas bajas con grandes alturas permiten comercios de mayor tamaño, no locales como en las calles del entramado medieval.

-Fachadas con balcones de mayor tamaño con gran iluminación. Alturas de los edificios en ocasiones superan las 4 plantas.

-Debido a la amplitud de la calle existe circulación de vehículos aunque en una sola dirección . Así también la existencia de vegetación (en macetas) , bancos donde poder descansar y farolas con las que se permite una buena iluminación al anochecer.

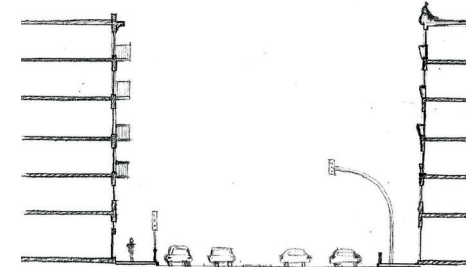

SECCIÓN VIA LAIETANA

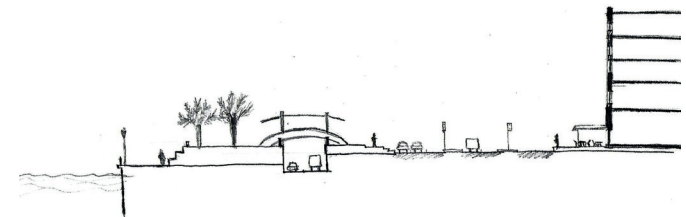

SECCIÓN PASSEIG DE COLOM

A lo largo de la visita he podido comprobar la diferencia entre diferentes tipos de calles a través de la historia de barcelona , como el cambio de pasar de unas calles estrechas de estilo medieval en las que apenas hay circulación y luminosidad a calles con una gran actividad como la via laietana donde convergen diferentes actividades de la ciudad. La diferencia también en cuanto al uso como puede ser de comercios mas locales a lo largo de las estrechas calles y la existencia de grandes establecimientos en la inmensidad de la via Laietana. También cabe destacar el propio uso de la calle , en cuanto a espacio publico , debido a que las calles estrechas solo proporcionan un lugar de paso y en cambio a medida que se agrandan sus aceras da lugar a sitios en los que poder descansar y admirar el lugar.

Ariadna Figueres

---

La mirada de l'estudiant es centra en el redibuixat de les seccions de diferents trams de la visita, combinant-los amb algunes imatges i textos que recullen les impressions i els aspectes més rellevants que ha reconegut en el trajecte.

VISITA DE CAMP 1

VC1

1\_PASSEIG PICASSO

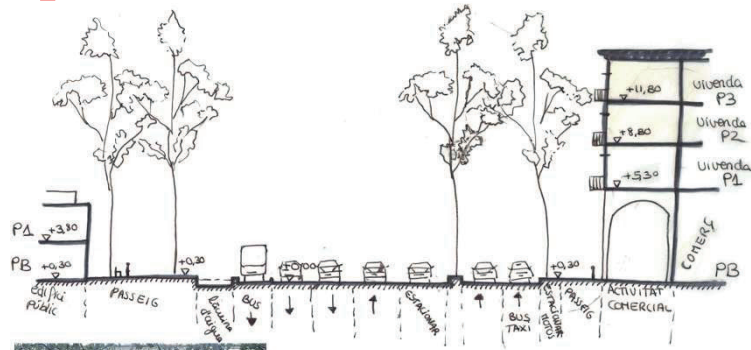

- AMPLADA APROXIMADA=50m
- RITME FAÇANA: MODUL MOLT MARCAT
- FAÇANA INTERROMPUDA PER DONAR LLOC AL MERCAT, CREA UN CARRER JUST A L'ENTRADA
- MOLTS CARRILS, MOLTA CIRUCLACIÓ VIAL
- ACTIVITAT COMERCIAL SOTA ELS PORXOS
- VEGETACIÓ QUE MARCA LA SEPARACIÓ ENTRE ELS VIANANTS I ELS VEHICLES
- L'ALTEURA DE ELS PLANTES DISMINUEIX EN LES PLAN-TES SUPERIORS (PROPI HISTÒRIC).

2\_CARRER RIBERA

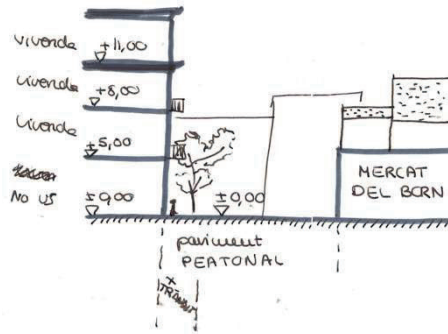

- AMPLADA APROXIMADA:14m
- ES VISUALITZA EL CASC ANTIC AL FONS, I AL FONS A LA DRETA LA PLAÇA PER ENTRAR AL MERCAT
- PASSEIG PEATONAL
- ARBRAT QUE DIFERENCIA ZONA DE PAS DE ZONA PER A L'EQUIPAMENT(MERCAT)
- CANVI DE CLASSE SOCIAL



3\_CARRER DEL REC

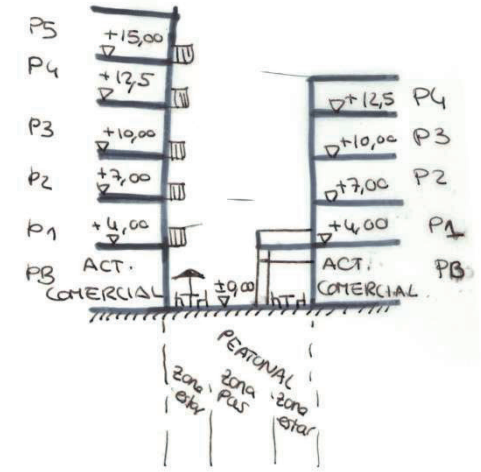

- AMPLADA APROXIMADA:6m
- CONTRAST D'EDIFICIS MEDIEVALS AMB ALTRES DE FINALS DEL SEGLE XIX
- MOLTS PORXOS JA QUEES CONSTRUEIX SOBRE LES MURALLES(AMB ACTIVITAT COMERCIAL ACTUAL)
- MOLTA DENSIFICACIÓ(LA GENT DE POBLE ANAVA A LES CIUTATS I HAVIA MOLTA DEMANDA DE VIVENDA)

4\_PASSEIG DEL BORN

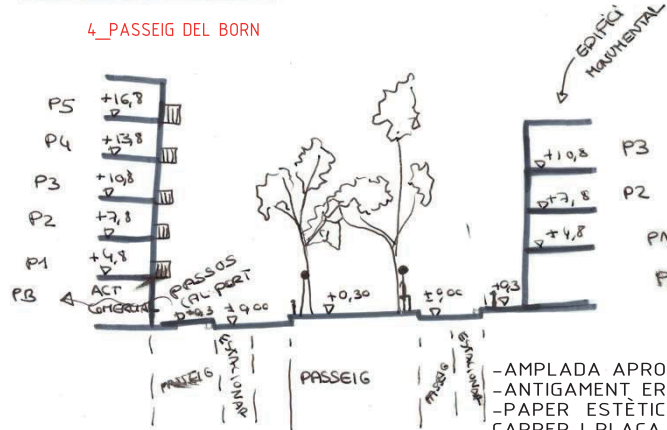

- AMPLADA APROXIMADA:22m
- ANTIGAMENT ERA EL NUCLI NEURÀLGIC
- PAPER ESTÈTIC QUE ES CONFON ENTRE CARRER I PLAÇA
- CONTRAPOSICIÓ DE FAÇANES:UNA MOLT OPACA, L'ALTRA MOLT PERMEABLE AMB PASOS EN PLANTA BAIXA(ANTIGAMENT CAP AL PORT)
- S'OBRE CAP AL MERCAT DEL BORN, AMB UN "HALL" EXTERIOR ABANS D'ENTRAR-HI
- COMBINACIÓ D'EDIFICIS MEDIEVALS AMB MÉS RECENTS
- ARBRAT I ELEMENTS LUMÍNICS AMB CERT RITME
- ELEMENTS MEDIEVALS: FONT

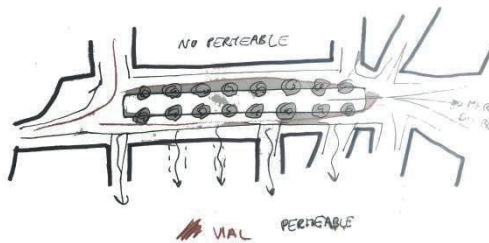

5\_CARRER MONTCADA

PALAU → MUSEU / ED. PÚBLIC  
DISGREGACIÓ EN COMERÇOS

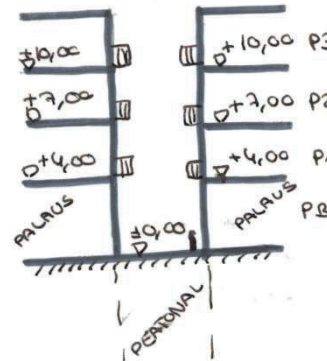

- AMPLADA APROXIMADA:4m
- PAVIMENT PEATONAL
- CONECTA ELS DOS NUCLIS COMERCIALS DE LA ÈPOCA(PESCA, LLANA)
- REPLET DE PALAUS AMB PATI CENTRAL(ACTUALMENT SÓN EDIF- CIS PÚBLICS O DISGREGIACIONS COMERCIALS)
- DIVERSITAT DE FAÇANES, JA QUE SÓN PALAUS DIFERENTS
- PARCEL·LES MOLTS GRANS

ESQUEMA RECORREGUT

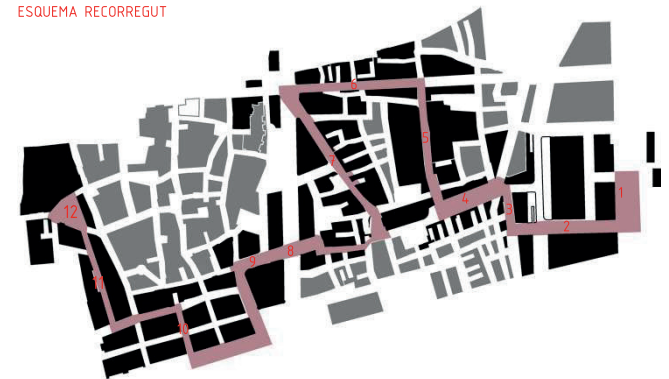

ARIADNA FIGUERES PANISELLO  
URBANÍSTICA I  
JORDI FRAQUESA

5\_CARRER PRINCESA

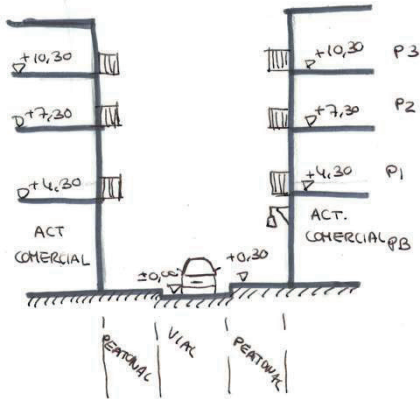

- AMPLADA APROXIMADA:8m
- MOLTA ACTIVITAT COMERCIAL A LES DOS PARTS
- INTERRUPCIÓ DEL CARRER MONTCAIDA, ELIMINANT ELS PALAUS DE BANDA I BANDA CORRESPONENTS
- PARAL·LEL AL MAR COM EL C/FERRAN
- FAÇANES AMB LLENGUATGE ARQUITECTONIC SEMBLANT

7\_CARRER DE L'ARGENTERIA

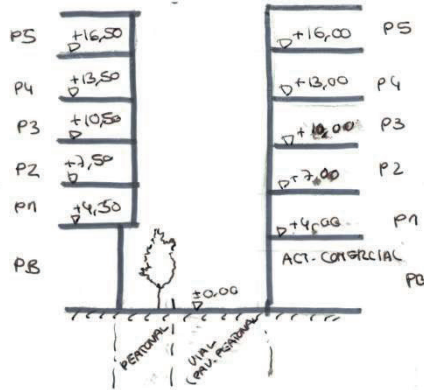

- AMPLADA APROXIMADA:12m
- DES DE LA PORTA D'ACCÉS A LA MURALLA ROMANA FINS LA CATEDRAL DE SANTA MARIA DEL MAR
- UNA FAÇANA AMB MOLTA VIDA, L'ALTRA SENSE ACTIVITAT
- APAREIX UNA PLAÇA ABANS DE L'EDIFICI TAN IMPORTANT

8\_VIA LAIETANA

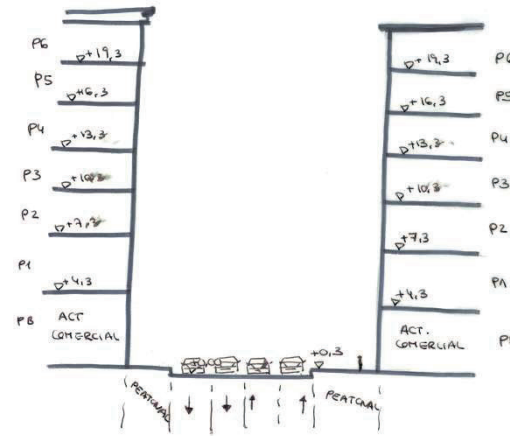

- AMPLADA APROXIMADA:20m
- POSA EN RELACIÓ L'EIXAMPLE AMB EL MAR
- MÉS DIMENSIO QUE ELS CARRERS DEL VOLTANT (JERARQUIA DE CARRERS)
- ADMET EDIFICIS MÉS ALTS QUE EN ELS CARRERS D'ALREDEDOR

9\_CARRER D'ÀNGEL I BIOIXERAS

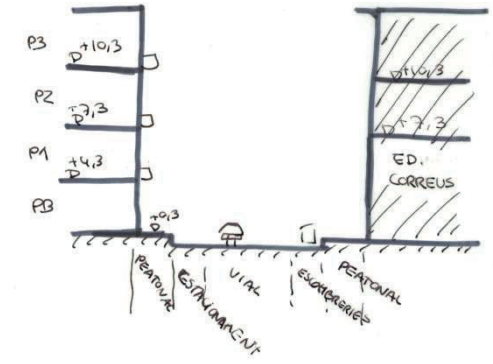

- AMPLADA APROXIMADA:15m
- POC CONFORTABLE
- MASSA ASFATIL PER A POC VORERA
- NO HI HA ACTIVITAT, PORTA DARRERA DE CORREUS
- CARRER DIFERENT

11\_CARRER CARBASSA

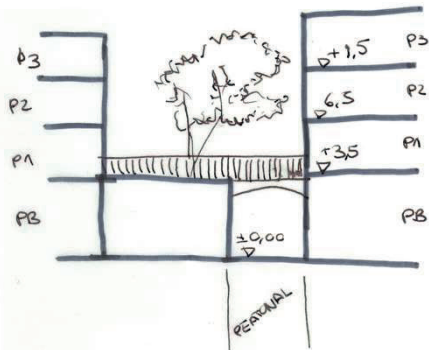

- AMPLADA APROXIMADA:4m
- PASOS CAP A SOLARS EN PLANTA BAIXA QUE CORRESPONEN A LES FINQUES DE L'ALTRA BANDA DE CARRER (EXPROPIACIÓ HISTÒRICA PER A QUE PASÉS EL CARRER)

5\_PLAÇA ORWELL

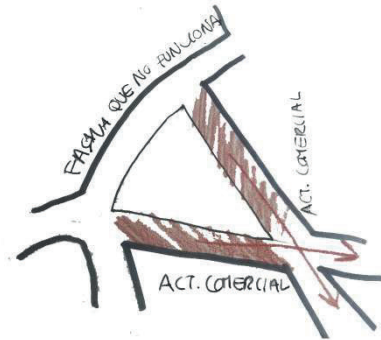

- FORMA TRIANGULAR
- DOS FAÇANES QUE FUNCIONEN AMB ACTIVITAT COMERCIAL JA QUE CONECTEN AMB DUES PORTES D'ACCÉS A DIFERENTS MURALLS
- UNA FAÇANA QUE NO FUNCIONA JA QUE ÉS UN CARRER QUE NO PORTA A CAP LLOC
- CONTRAST D'ACTIVITAT ENTRE DUES PARTS I LA TERCERA

10\_CARRER PLATA I PASSEIG COLOM

- AMPLADA APROXIMADA CARRER PLATA:7m
- EL PASSEIG COLOM CONSTA D'EDIFICIS SINGULARS AMB PORXOS QUE DONEN AL LÍMIT DEL CASC ANTIC
- RONDA LITORAL QUE ENS SEPARA EL PASSEIG COLOM DEL PASSEIG MARÍTIM: NO VA PODER SER CONSTRUÏDA MÉS SOTERRADA PEL NIVELL FREÀTIC.
- CARRER DE LA PLATA AMB CONTRAST DE PERMEABILITAT (UNA PART TOTALMENT VIDRIADA CAP UN RESTAURANT, L'ALTRA COMPLETAMENT OPAÇA).

REFLEXIÓ FINAL

QUÈ HE APRÈS? QUIN TEMA M'INTERESSA MÉS? QUINS DUBTES I INQUIETUDS EM PLANTEJO A PARTIR DE LA VISITA?

HE APRÈS QUE EL QUE DIFERENCIA ELS CARRERS ENTRE SI ÉS L'ATMÒSFERA QUE GENERA EN PER A LA GENT, COM AMB ASPECTES DE PERMEABILITAT, DENSITAT, ACTIVITAT COMERCIAL, PAVIMENT... PER A MI, EL QUE MÉS M'HA INTERESSAT ÉS COM TENIR CERTA HARMONIA EN UN CARRER, COM LES FAÇANES MOSTREN JOCS DE CONTINUITAT O CONTRAST I EN COM ET SENTS EN PASSEJAR PER UN CARRER AMB FAÇANES AMB CARACTERÍSTIQUES SIMILARS O COMPLETAMENT DIFERENTS. EM PLANTEJO EL DUBTE DE PER QUÈ SEMBLA MÉS ENCANTADOR VEURE CARRERS HISTÒRICS BEN CUIDATS QUE MÉS MODERNS, I A PARTIR D'AQUÍ, TAMBÉ M'INQUIETA EL FET QUE ON HI HA ELS CARRERS MÉS BONICS DE BARCELONA ÉS ON MÉS POR ES PASSA SOL I A LA NIT, PER QUÈ S'HA D'ESTAR INSEGUR EN ELS LES ZONES ON MÉS S'HAURIA DE GAUDIR DE LA TRANQUIL·LITAT QUE ENS APORTA LA BELLESA DELS CARRERS.

El traçat dels carrers conforma l'estructura bàsica de la ciutat: en determina la seva mobilitat, la seva geometria, estableix les connexions entre les seves parts, estableix la mida de les illes urbanes, i defineix bona part de la seva identitat. L'exercici consisteix a comparar dos carrers de la ciutat de Barcelona que tinguin el seu origen en fenòmens ben diferents i que se situïn en distints contextes. Per això es demana prestar molta atenció als aspectes formals i funcionals de cada carrer.

Fer-ne un comparatiu permet reconèixer amb més facilitat les seves singularitats, així com també els elements comuns, i ha d'ajudar a valorar el diferent paper que juga aquest element urbà en la construcció de la ciutat.

Aquest exercici planteja la reflexió sobre els valors del carrer en la ciutat actual. Lo particular i característic del carrer és que es percep, s'experimenta i utilitza de formes molt diverses. Es tracta d'analitzar i dissenyar un tram de l'eix cívic domèstic de Sant Boi de Llobregat. Un eix que travessa diferents barris i paisatges urbans, en una successió de trams lineal i places equipades al llarg de més d'un km de recorregut. El tram s'ha de treballar en relació al context urbà i a les seqüències que es configuren, atenent les activitats i a les diferents formes de mobilitat i accessibilitat que es presenten. Com a guió es proposen una sèrie de tòpics o mirades a desenvolupar. Al final de cada mirada analítica, cada grup de treball realitzarà en forma de diagnòstic, una reflexió propositiva de la nova configuració material proposada al tram adjudicat.

**1ª mirada.** El carrer com a traçat. El carrer fa ciutat. El traçat camina amb la ciutat. Geometria i geografia del traçat. De la traça al traçat, d'unir punts a construir lloc. Les funcions del traçat: circulació, fluxos, accés, públic-privat. Permanència i persistència de la traça.

**2ª mirada.** El carrer com lloc col·lectiu. Espai de relació, d'intercanvi i comunicació. Espai d'activitats obligatòries i activitats possibles. Continuïtats i continuïtats. Alineacions i ritmes.

**3ª mirada.** L'arquitectura del carrer. La caixa, la secció com a inventari, la cota oculta, la cota zero. El carrer com paisatge urbà, com escenari. El plànol horitzontal; circulació i accés. La profunditat del carrer.

## EXERCICI 1 - EL CARRER



### ANÀLISI COMPARATIU

L'exercici es realitza en grups de dos estudiants, i consisteix en comparar dos carrers distints quant al context i forma. S'aborden les següents qüestions:

**1.El traçat.** La seva configuració en planta, on es defineix el parcel·lari i les singularitats i característiques principals del carrer, així com la tipologia edificatòria de cada exemple.

**2.La Secció.** Indicació de les seves distàncies i mesures, a E:1/200, indicant la relació entre les alçades i les amplades, la delimitació física de l'espai i els elements urbans que el caracteritzen (mobiliari urbà, arbrat, paviments).

**3.Interseccions i alçats.** Mitjançant axonometries i/o alçats a E:1/1.000 s'expliquen les seves interseccions, prestant atenció als inicis i finals del carrer, i a les seves singularitats arquitectòniques i/o espaials, els ritmes, les fites, i les proporcions entre les plantes baixes i les superiors.

**4.Fluxes i usos.** Es realitzen esquemes funcionals explicant la circulació rodada i peatonal, així com els usos en planta baixa, posant-los en relació amb el context urbà del carrer.

En una quarta làmina s'exposen les conclusions que s'extreuen de l'anàlisi anterior. En aquesta làmina, s'incideix sobre alguns dels aspectes treballats que es consideren més rellevants, tot creuant informació de l'anàlisi previ. Sovint es el discurs emprant alguna imatge representativa o utilitzant altres recursos.

L'exercici consisteix a comparar dos carrers de la ciutat de Barcelona que tinguin el seu origen en fenòmens ben diferents i que se situïn en distints contextos, en aquest cas Gran de Gràcia i el carrer Còrsega.

L'Àlex Samsudean i la Júlia Pardo titulen aquesta comparativa com a "mòdul i intersecció". Intersecció perquè ambdós carrers es creuen a la plaça del Cinc d'Oros -un com a antic camí de sortida cap a Sant Cugat i l'altre com a carrer projectat per Ildefons Cerdà en el seu projecte de Reforma i Eixample de Barcelona (1859)-. I mòdul perquè de l'anàlisi n'extreuen uns paràmetres característics i generadors de la forma urbana d'aquets carrers. En el cas de Gran de Gràcia, el mòdul parcel·lari de 6, 9 i 12 metres que configura el ritme de les edificacions del barri. I a l'eixample, la malla ortogonal de carrers cada 133 metres (vies de 20 metres i mansanes de 113).

En la comparativa presten atenció als aspectes formals i funcionals de cada carrer i en reconeixen les seves singularitats i elements comuns, per tal de valorar el diferent paper que juga cada carrer en la construcció de la ciutat.

## EXERCICI 1 - EL CARRER

# E1

# MÒDUL I INTERSECCIÓ

## GRÀCIA

Creixement fora de muralles i necessitat de comunicar-se Barcelona amb l'exterior. Prolongació del cardus convertint-se en el C/Gran de Gràcia, camí que unia la ciutat amb Sant Cugat del Vallès. Construcció de les primeres cases d'aquest camí el 1806 i evolució de la parcel·lació al llarg de les dècades. Es forma un petit poble que posteriorment s'afegeix a Barcelona com el barri de Gràcia. El 1936 hi passava el tramvia i ara hi passa el metro per sotaterra. Gran de Gràcia té el seu inici a la Diagonal, ja que de la Diagonal cap al sud s'anomena Passeig de Gràcia tot i sent el mateix camí antic, i al nord acaba a Sant Cugat. Al ser un camí antic no ha estat projectat, el teixit del barri és irregular i una mica caòtic.

## EIXAMPLE

Nova necessitat d'ampliar la ciutat a gran escala, aquest cop d'una manera pensada i projectada. El 1859 Eixample de Barcelona dins del Pla Cerdà. Ciutat plena d'illes poligonals, esqueixades per les cantonades formant els xamfrans, punts singulars que marquen l'encreuament angular entre carrers que marca el ritme principal de gran part de la ciutat, fan que respirin i alhora donen lloc a activitats diferents a les de la resta de carrer.

Barris projectats des d'una quadrícula perpendicular molt marcada que podria ser infinita mitjançant la seva repetició. Projecte pensat per a poder creuar bé la ciutat d'una punta a l'altra i executat amb total funcionalitat. Es tenen en compte les diagonals de la ciutat, com l'Avinguda Diagonal o La Meridiana situada al districte veí. Són dels carrers més llargs de la ciutat i la travessen sencera. El C/Còrsega, clar exemple dins de l'Eixample, és perpendicular a Gran de Gràcia, creua amb l'Avinguda Diagonal i alhora delimita els dos barris. Inici a l'est al barri de Camp de l'Arpa, districte de Sant Martí, i final a l'oest a l'Escola Industrial de Barcelona, un campus que ocupa 4 illes format per edificis modernistes.

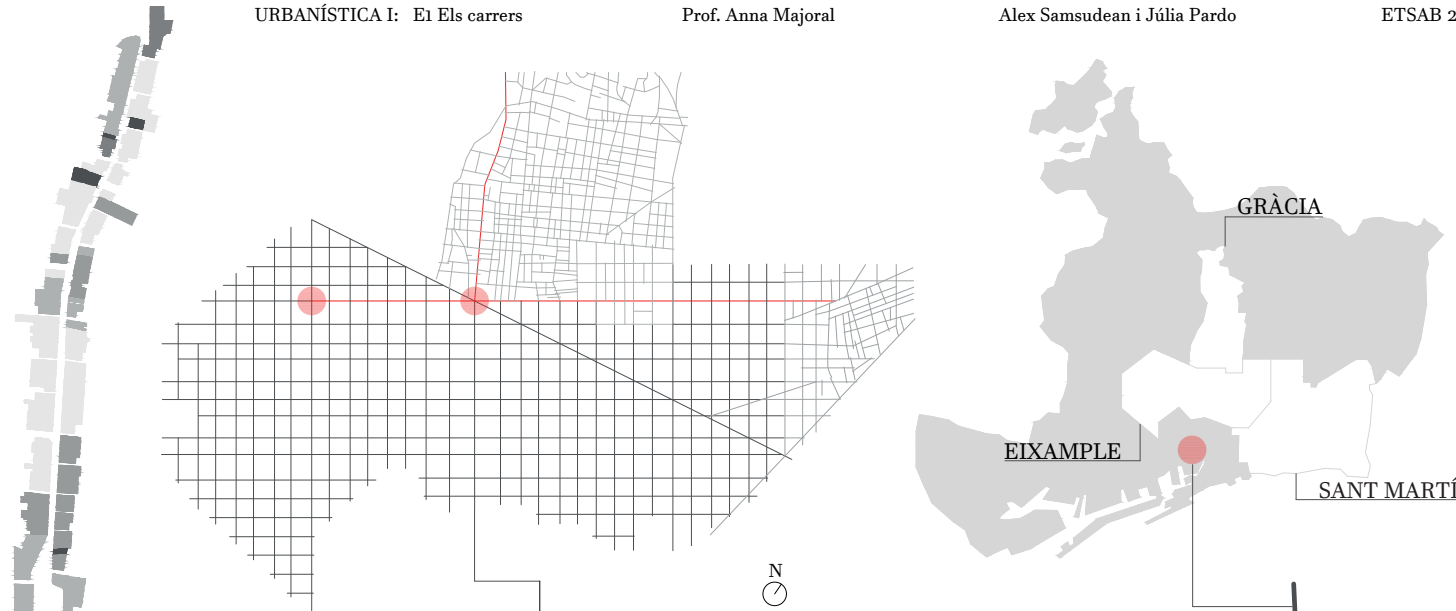

PLANTA EVOLUCIÓ E: 1/12000

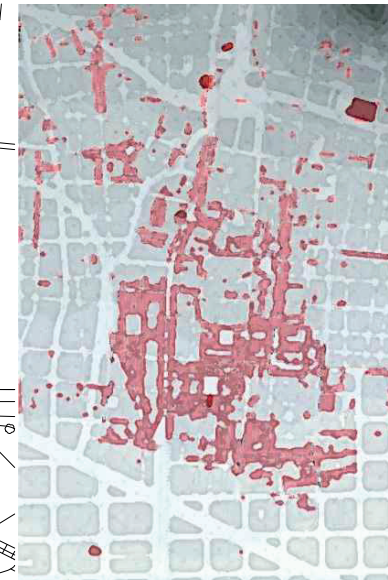
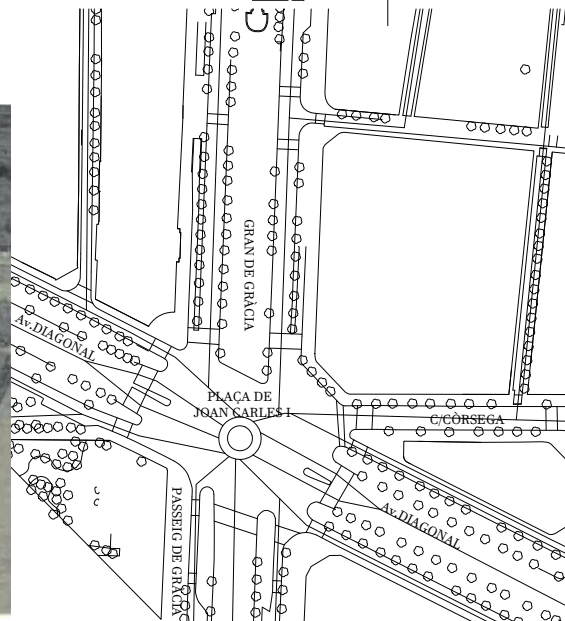

Plànol actual en gris, plànol 1840 en vermell

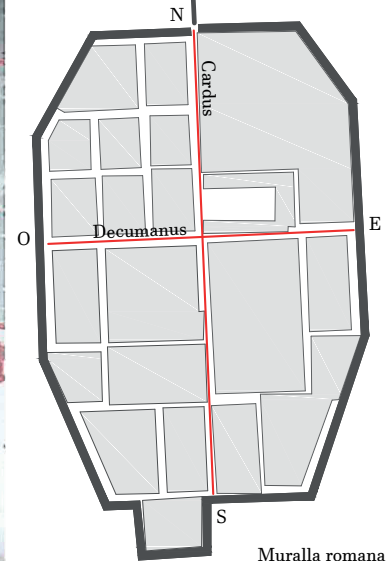

Muralla romana

# MÒDUL I INTERSECCIÓ

C/ Gran de Gràcia

Amplada variable en tota la seva longitud amb secció normalment asimètrica. Disposició irregular dels mòduls però tots segueixen un ritme en façana molt marcat, seguint un patró que dona amplades de 6, 9, 12 metres on totes les parcel·les són llargues i estretes. Façanes no alineades formant un dibuix dentat en planta. Les edificacions enretrades són les més modernes. Les edificacions enderrocades i tornades a construir han de seguir una nova llei que permeti fer la vorera més ampla de l'actual, aproximadament 20m, per a que el carrer sigui còmode ja que té molt de flux tant de vianants com de vehicles. Té pendent perquè puja cap a la muntanya. Al llarg del carrer es poden trobar petites places que fan que el carrer respiri. Les alçades dels edificis no són homogènies, hi ha molta diversitat de plantes. Els edificis més moderns també són els més alts, al enretirar la façana els metres quadrats que es perden en planta es guanyen en alçada. Els edificis mantenen la mateixa estètica antiga sense gran impacte visual en els moderns. L'escocell dels arbres està tapat ja que el carrer és estret i evitem que algú hi pugui caure. L'alçada de la vorera és més alta que al C/Còrsega per diferenciar millor els paviments. El carrer és d'un sol sentit amb un carril per a vehicles rodats i un altre pel carril bus, no disposa de carril bici. Hi ha poc mobiliari urbà per tal de deixar lliure l'estreta vorera. El carrer és reconegut principalment per la seva abundància de grans comerços en planta baixa.

C/ Còrsega

Amplada constant de 20 m en tota la seva longitud amb secció normalment simètrica. Tot i la uniformitat que presenten les illes no té regularitat en l'amplada de la façana ja que dintre del mòdul existeixen diversos models de parcel·lació. Acostuma a estar construït només el perímetre deixant lliure el centre de la illa com a pati. És transitat en la seva gran majoria tant per vehicles com per vianants, tot i que hi ha una zona exclusivament peatonal. Consta de 2 carrils per a vehicles en un únic sentit i aparcament a banda i banda sense carril bus ni bici. Els xamfrans també proporcionen zones d'aparcament per als habitatges plurifamiliars del carrer. També és on s'acumulen els restaurants i els bars fent que sigui un punt de trobada. No hi ha cap plaça i l'ocupació en planta baixa solen ser petits comerços molt variats. Les alçades són homogènies, només oscil·len d'un o dos pisos. Els edificis de per sí són més nous que els de G. de Gràcia però també n'hi ha de molt moderns que trenquen amb l'estètica general. La façana està alineada i és el límit entre l'espai públic del privat. El carrer no té pendent i les parcel·les tallen a 45 graus en les cantonades.

C/ CÒRSEGA

Av. DIAGONAL

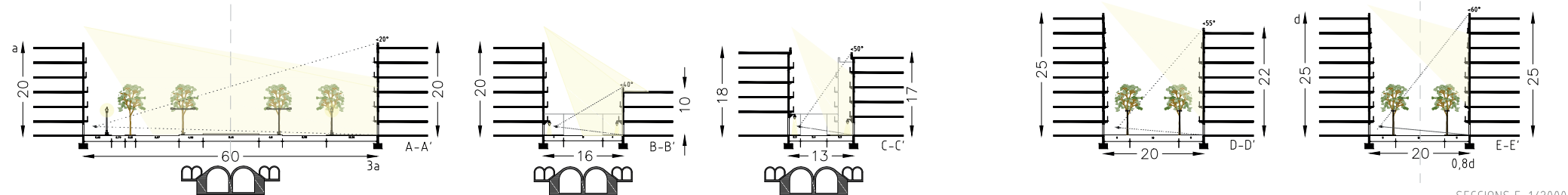

TIPOLOGIA DE FAÇANES C/ CÒRSEGA



SECCIONS E: 1/2000



Materialitat dels carrers

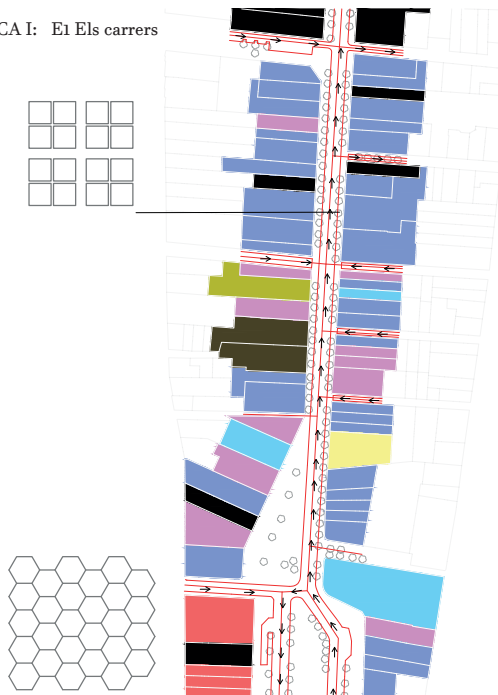

## PLÀNOL DE FLUX I OCUPACIÓ EN PLANTA BAIXA

- RESTAURACIÓ
- SUPERMERCATS
- COMERÇOS
- HOTEL
- BANCS
- SERVEIS PÚBLICS
- ALTRES LOCALS
- ZONA VERDA
- ZONA PEATONAL
- SENTIT DE CIRCULACIÓ VEHICLES
- SENTIT DE CIRCULACIÓ BUS

L'ocupació en planta baixa dels dos carrers és molt diversa.

A Gran de Gràcia trobem tots els locals en planta baixa ocupats per grans comerços tot i ser un carrer no gaire ample, fent així que el barri tingui una gran afluència de gent constantment. Pel que fa als habitatges són blocs de pisos no gaire grans en comparació amb la resta de ciutat, per tant podríem dir que és un carrer totalment comercial.

Per contra, el C/Còrsega és un carrer d'habitatges plurifamiliars, i per tant, la gent no hi sol anar expressament més enllà dels veïns del barri. En planta baixa té petits negocis però més variació.

En aquest carrer abunden molt els restaurants i bars amb terrasses a les cantonades de manera que al estar en un lloc ampli no disturba el pas dels vianants per la vorera i podem tenir diferents espais a la vegada que funcionen alhora. En aquestes terrasses és característic trobar-hi toldos o marquesines per tal de crear un espai resguardat que alhora sigui interior i exterior.

El barri de Gran de Gràcia en canvi és més de pas i no convida tant a seure i prendre algo, per tant no abunden tant els bars i els restaurants.

Els dos carrers tenen en comú la presència de balcons en les seves façanes tot i que les de Gran de Gràcia són molt més ornamentades.

Degut a la gran secció que té Còrsega veiem que el flux en aquest carrer és molt més còmode tant per a vianants com per als vehicles.

Tot i així és útil tenir dos carrers de característiques tan diverses tant a prop, ja que llavors tens totes les comoditats de cadascun a l'abast.



PLANTA E: 1/6000

E1

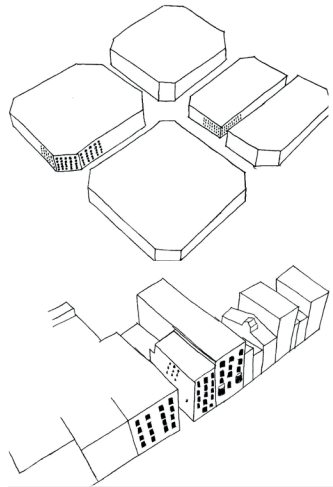

### CANTONADES

Les cantonades és una de les coses en la qual ens hem fixat d'aquests dos carrers, ja que expliquen diferències entre ells:

- Per una banda, a Gran de Gràcia, la façana que dona al carrer tenen gran obertures, però a la cantonada, als carrers més estrets, les façanes són pràcticament cegues, sense cap obertura.
- Per l'altra banda, a Còrsega, sense importar quina façana és, les obertures tenen la mateixa importància. Tan a la façana que dona a este carrer o al carrer perpendicular a ell, té les mateixes obertures.

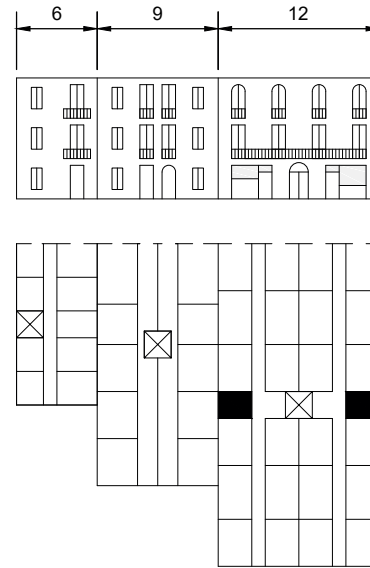
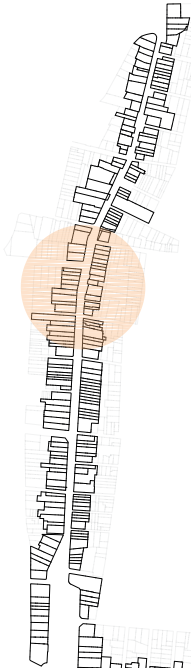

### REGULARITAT

El Barri de Gràcia s'ha format a partir de construcció de cases al llarg dels anys, per tant va ser un barri no projectat, no pensat.

El fet de saber que no estava pensat i ha anat creixent de manera descontrolada i sense cap criteri aparent, ens fa pensar que tot el barri és irregular que no segueix cap ordre; no obstant, l'amplada de les façanes segueixen un clar patró. Totes les façanes tenen una amplada de 6, 9 o 12 metres.

La distribució interior també segueix un ordre:

- Les cases de 6 metres són un pis per planta amb el passadís a una banda i les habitacions a una banda.
- Les cases de 9 metres són dos pisos per planta amb el passadís al mig i les habitacions a una banda.
- Les cases de 12 metres són dos pisos per planta amb el passadís al mig i habitacions a les dos bandes.

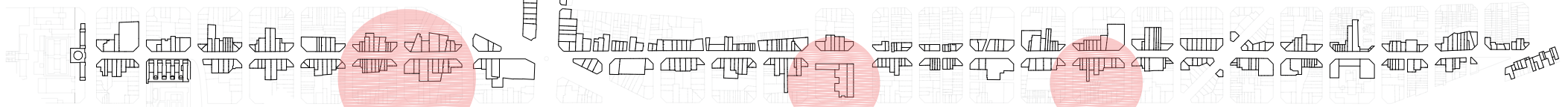

Escala 1/12.000

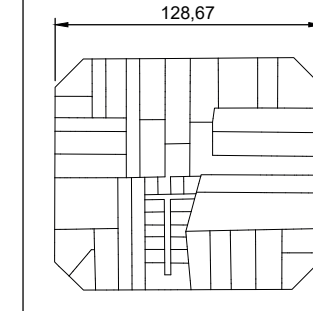
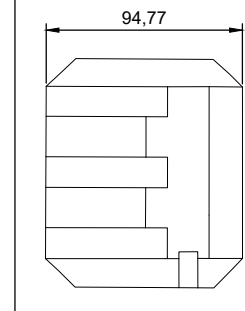
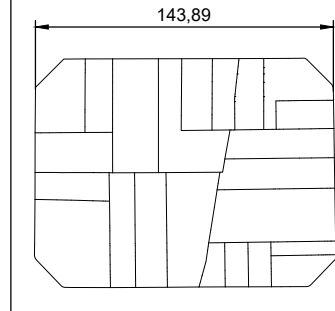
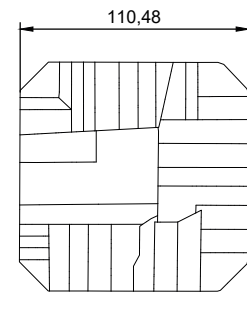

### IRREGULARITAT

L'Eixample és un barri projectat, no ha crescut de manera aleatòria, amb una forma i un teixit descontrolat, sinó que ha crescut de manera controlada i molt pautada.

La idea de Cerdà era fer un eixample a partir una retícula, un eixample format per parcel·les iguals, no obstant, el resultat final no ha estat així.

Dins de la regularitat es troben irregularitats. les parcel·les que en un principi havien de mesurar aproximadament 110 metres d'ample, oscil·len entre 95 i 145 metres.

El treball és suggerent per les lectures gràfiques i escrites que s'exposen. Des de mirades específiques sobre el skyline de les edificacions a les posicions relatives dels carrers respecte el teixit, passant per la valoració dels usos i les seccions, així com també dels processos de consolidació dels carrers.

## EXERCICI 1 - EL CARRER

# E1

Planta

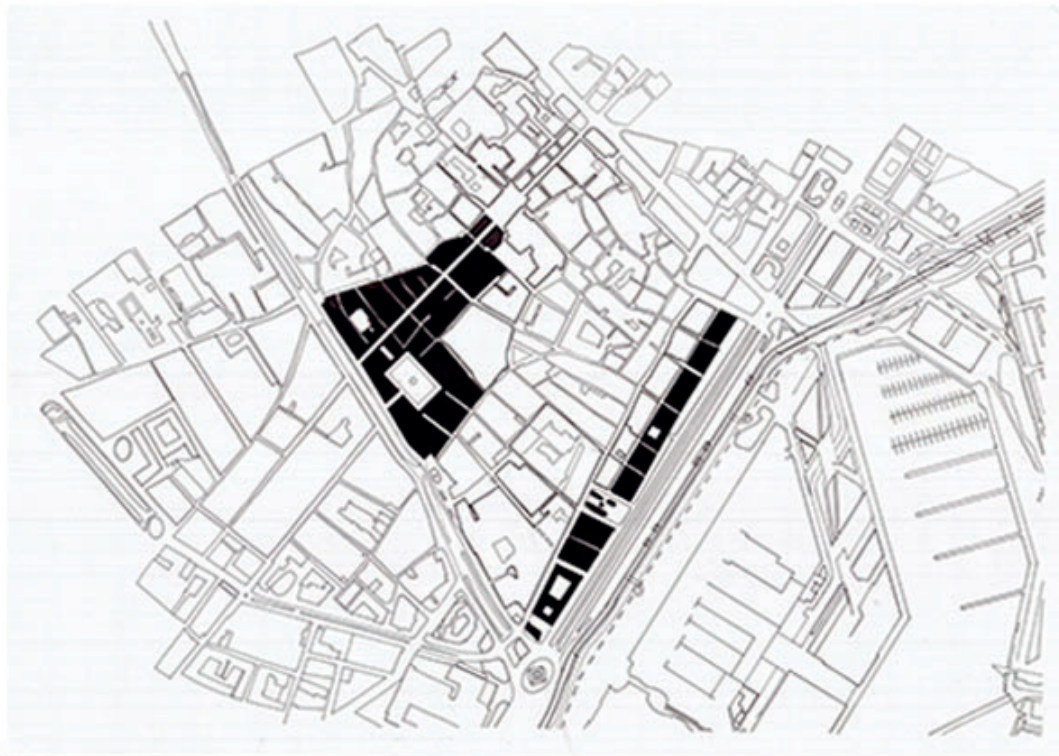

Esc: 1:800

Alçats

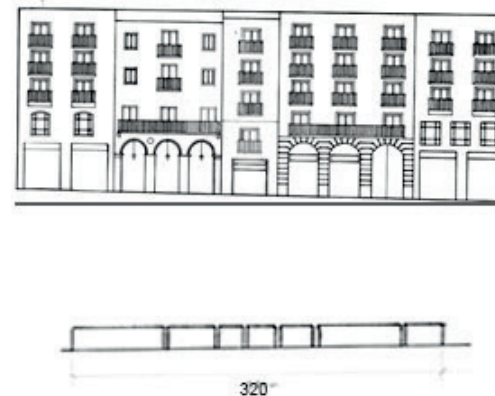
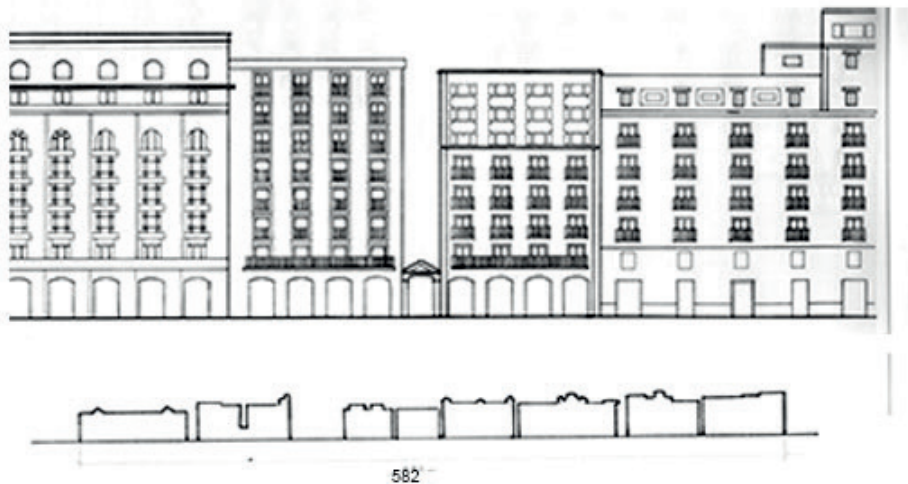

El Passeig de Colom, situat al districte de Ciutat Vella, connecta la plaça d'Antoni López, sent una prolongació del Passeig d'Isabel II, amb la plaça de Portal de la Pau, on es troba el Monument a Colom. Es tracta d'un dels límits de la ciutat, ja que, a una banda del carrer es troba els edificis i la resta de la ciutat, i en canvi, a l'altra, el port i el mar.

El Carrer Ferran és una via d'enllaç entre la Rambla i la plaça de Sant Jaume. En el seu trajecte, també s'hi troba un accés a un punt amb molta importància dins la ciutat barcelonina: la Plaça Reial.

El carrer Ferran, va estar pensat per a un urbanisme i per això té un skyline continu. En canvi, els balcons no tenen una continuïtat.

El passeig Colom, té un skyline discontinu amb els balcons desalineats.

# El carrer

## Moll de la Fusta i Carrer Ferran

### Circulació

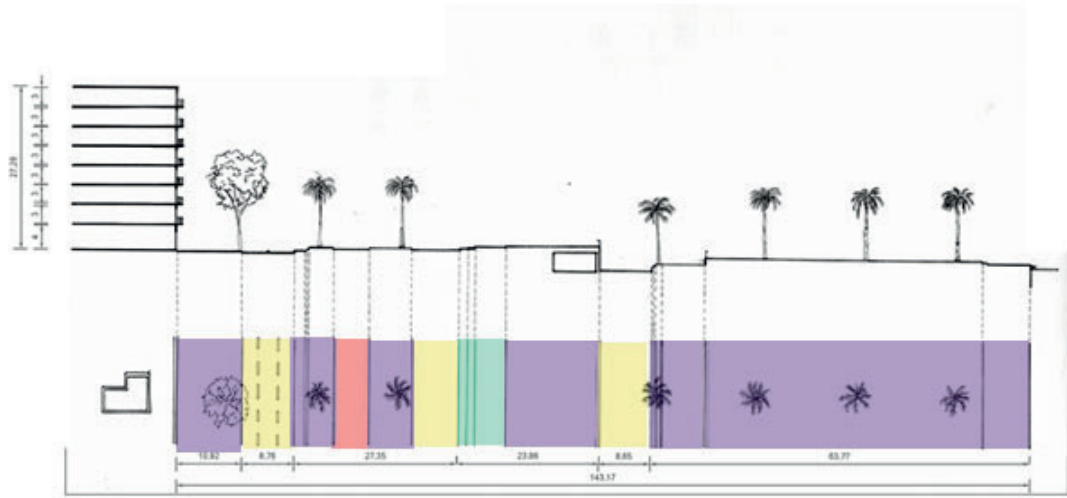

Moll de la Fusta

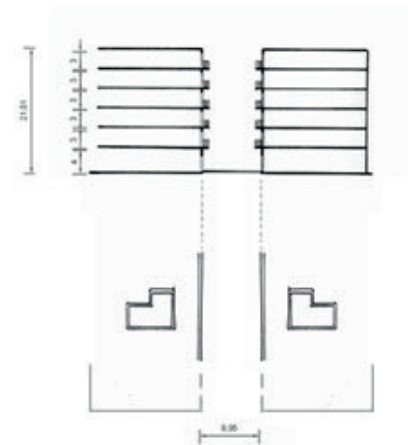

Carrer Ferran

### Usos en planta baixa

- vianants
- Transport privat
- Bicicletes
- Transport públic

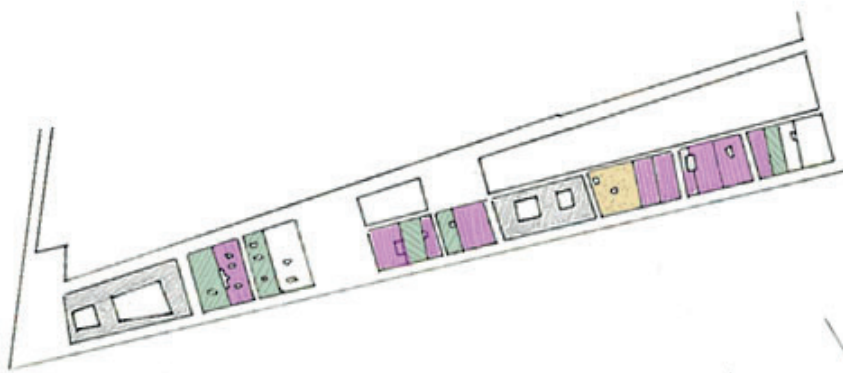

Hosteleria  
Comerç  
Restauració



Hosteleria  
Comerç  
Restauració

La circulació en el Moll de la Fusta i Passeig Colom està configurada de tal manera que tant vianants com transport públic i privat, poden transitar pel seu propi espai ja establert.

Es tracta d'una via amb doble sentit de circulació, on hi ha dos espais per als vehicles privats, separats entre ells per una via de transport públic i una altra per a vianants.

Un fet a tenir en compte amb la composició d'aquesta via és que La Ronda Litoral hi passa paral·lelament al seu traçat situada parcialment soterrada.

En en Carrer Ferran, la circulació es troba lligada en relació als usos i comerços de la seva planta baixa. Es tracta d'una circulació majoritàriament destinada als vianants. El carrer Ferran comunica dues zones molt transitades de la ciutat: les Rambles i la Plaça Jaume I, i això fa que el mateix carrer també ho sigui de transitat.

El Carrer Ferran es tracta d'una via amb un caire més per a vianants, ja que és una zona de pas. Per això, els usos que hi predominen són majoritàriament la restauració en la part més propera a les Rambles i els comerços de proximitat.

El Moll de la Fusta, al tractar-se d'una via amb tipologia completament diferent, els usos a la seva planta baixa difereixen amb els del Carrer Ferran. Es tracta d'una planta baixa on hi predominen els restaurants i cafeteries. Això és degut en part a la seva situació al davant del mar. Es tracta d'una via asimètrica on, a una banda hi ha edificis i, a l'altra, el port.

# El carrer

## Passeig Colón i Carrer Ferran

### Transformació Històrica



El carrer Ferran fou un projecte de principis del segle XIX que pretenia unir la Rambla amb la fortalesa de la Ciutadella juntament el carrer de la Princesa i la Plaça Jaume I. També pretenia ser una obertura que descongestionés l'antiga zona de la Ciutat Vella, caracteritzada per un teixit urbà molt atapeït.

En els seus inicis, el passeig Colón, estava en relació amb el port, a causa de la descoberta de les amèriques, les activitats portuàries es desplaçen. Amb motiu de l'Exposició Universal de Barcelona l'any 1888, l'antic passeig on es trobava la muralla de Mar es va urbanitzar i s'hi inaugurà el Passeig de Colom.

El treball té cura de posar en relació els dibuixos de cada carrer per temàtiques conceptuals. Es tracta d'un exercici molt complet quant als seus continguts, així com per la qualitat del material gràfic. Les seccions, les plantes i els alçats apareixen dibuixats amb molta cura, i permeten extreure'n conclusions interessants al creuar aquesta informació amb altres estudis, com els usos o les posicions relatives dels carrers.

## EXERCICI 1 - EL CARRER

# E1

RELACIÓ DEL CARRER AMB L'ENTORN

CARRER BALMES

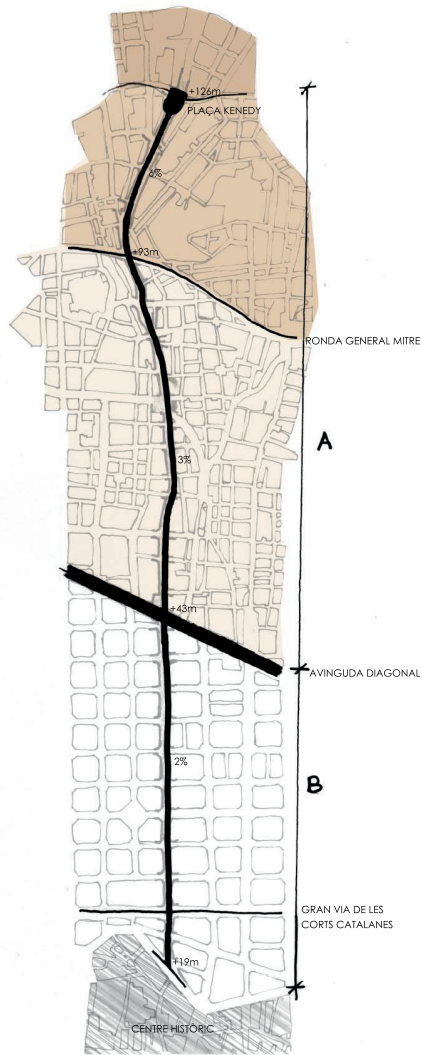

INTRODUCCIÓ

El carrer **Balmes** és un carrer estructurant de la ciutat de Barcelona, no planejat. Aquest comença a la Plaça Kenedy (montanya) i mor en el carrer Pelai, donant lloc al centre històric de la ciutat. Juntament amb el Carrer Muntaner, és la via més llarga al·lecció mar-montanya.

Just en el centre històric, en el Barri Gòtic, es troba el carrer **Ferran**, un carrer local que va ser planejat en el 1822 i es comença l'any 1826, per travessar el centre històric d'extrem a extrem juntament amb el carrer Princesa (eix Ferran-Princesa; des de la Ciutadella fins les Rambles). El tall d'aquest carrer va saber incorporar el caràcter festiu i confortable del carrer com espai públic burguès per excel·lència. Amb els seus 9 metres d'amplada, era en la època de construcció el carrer major.

TRAÇAT

En el projecte del Carrer **Balmes** es diferencien dos trams: el primer al barri de Sant Gervasi, on apareix seguint l'orografia de l'antiga riera de Sant Gervasi. El segon apareix a partir del tall que ocasiona l'Avinguda Diagonal, on ens trobem un carrer Balmes de traçat rectilini perpendicular al mar, travessant l'Eixample.

El traçat del Carrer **Ferran**, en canvi, és rectilini en la seva totalitat, paral·lel al mar (el primer de Barcelona amb aquesta peculiaritat). No hi ha cap tall en tot el carrer, però hi ha una relació en planta baixa amb la Plaça Reial, que es construeix unida al projecte del carrer, on es pot accedir directament travessant un dels porxos de la façana "continua" a tot el carrer.

AMBIENT

El carrer **Balmes** és un carrer molt transitat, tres carrils d'un únic sentit i un d'estacionament) però amb voreres estretes, ja que té la mateixa dimensió que les de l'Eixample, però l'espai reservat per als cotxes és més gran.

El carrer **Ferran** permet el tràfic amb un camí de vial però generalment és peatonal, molt freqüentat per vianants, donat que hi ha molta restauració i comerç. A més, el paviment es continua en les voreres com en el vial (molt poc transitat), afinant els límits entre aquests dos àmbits. La façana és "continua" ja que es respecta sempre el

EMPLAÇAMENT

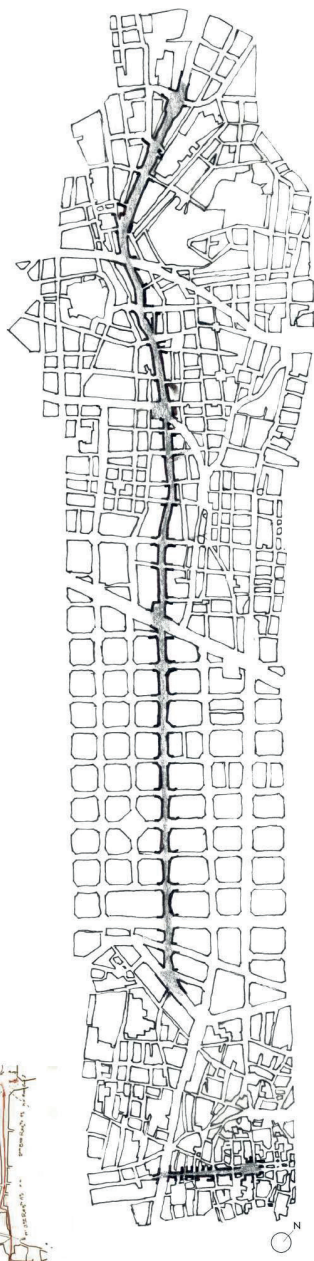

SECCIONS e/1:500  
CARRER BALMES

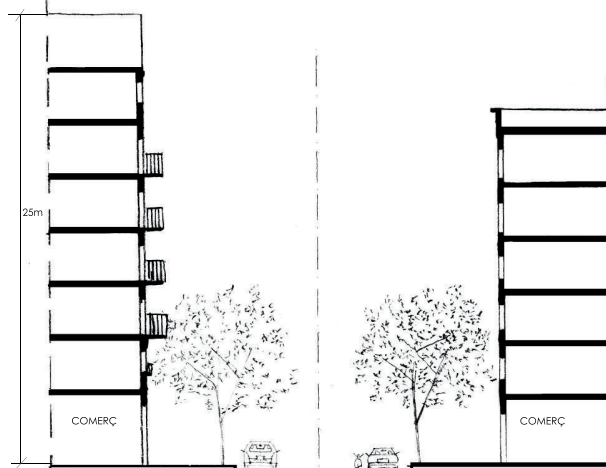

PLANTES E/1:500

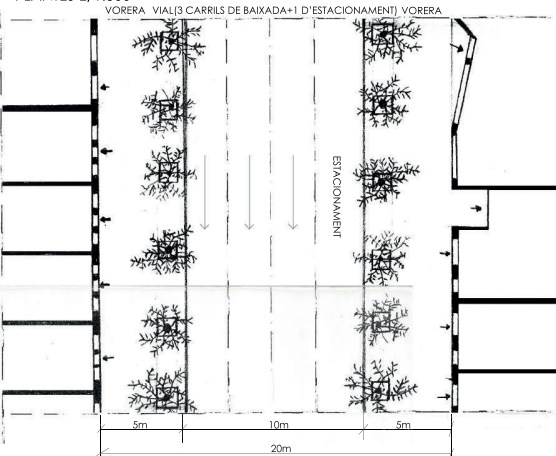

ALCATS E/1:500  
ALÇAT TIPUS C/BALMES



CARRER FERRAN

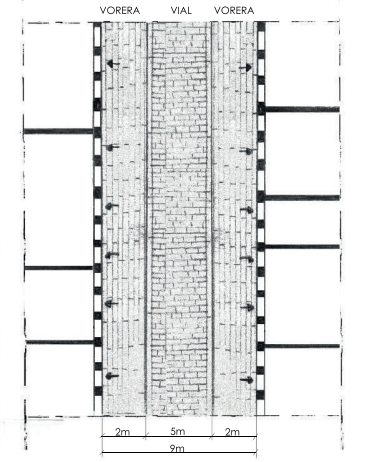
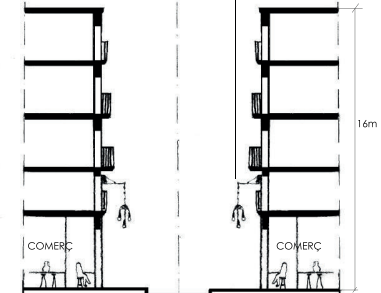

ALÇAT TIPUS C/FERRAN

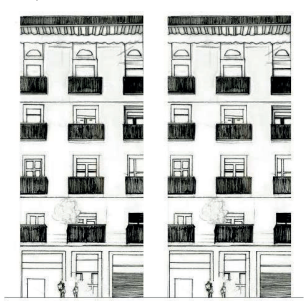

CARRER FERRAN

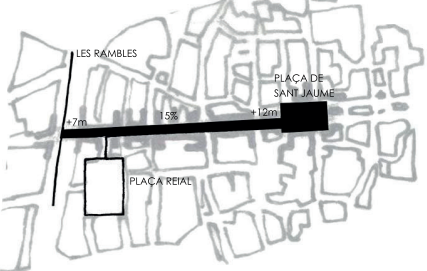

Ex.01\_CARRER BALMES/CARRER FERRAN  
URBANÍSTICA L. Taller Jordi Franquesa  
Ariadna Figueres Panisello  
Hanee Daoumi Daoumi

Ex.01\_CARRER BALMES/CARRER FERRAN  
URBANÍSTICA L. Taller Jordi Franquesa  
Ariadna Figueres Panisello  
Hanee Daoumi Daoumi

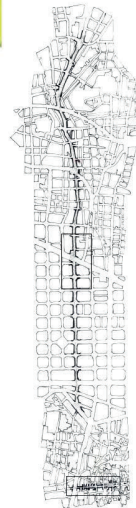
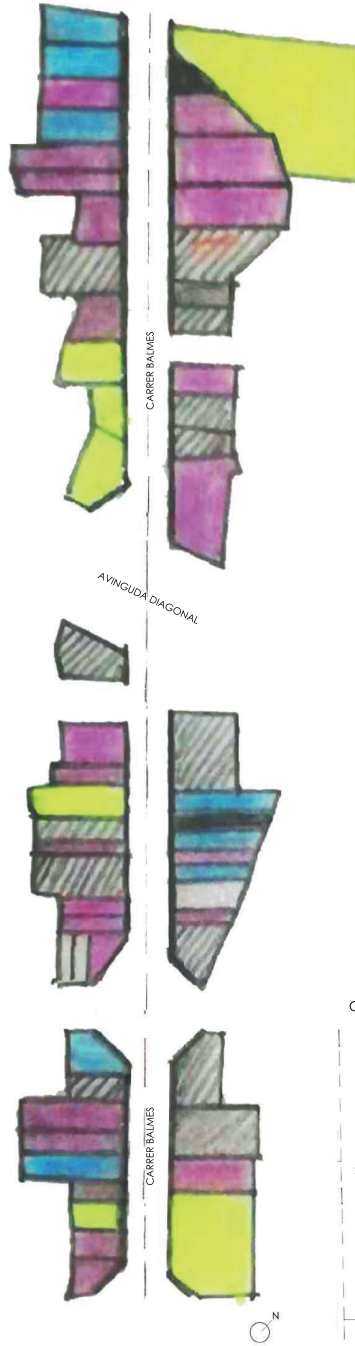

Parcel·lacions més petites en el Carrer Ferran, on predomina la restauració i el comerç, donant vida a un carrer dels més emblemàtics de Barcelona.

Parcel·lacions més grans i amb més diversitat d'usos en el Carrer Balmes, ja que és un eix important de la ciutat.

USOS EN PLANTA BAIXA

- RESTAURACIÓ
- COMERÇ
- OFICINES
- BANCs
- ALTRES
- EQUIPAMENTS



PLACA SANTI JAUME

COMPARACIÓ PARCEL·LA TIPUS

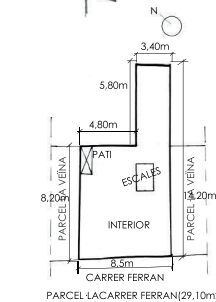
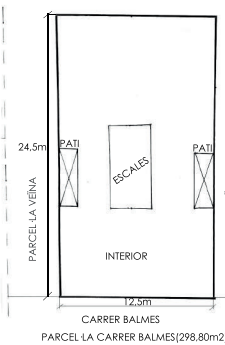

Ex.01\_CARRER BALMES/CARRER FERRAN  
URBANÍSTICA | Taller Jordi Franquesa  
Aitadna Figueras Pariseillo  
Hanee Daoumi Daoumi

CONCLUSIONS

COMPARACIÓ PROPORCIÓNS AL·TURA-AMPLADA  
CARRER BALMES

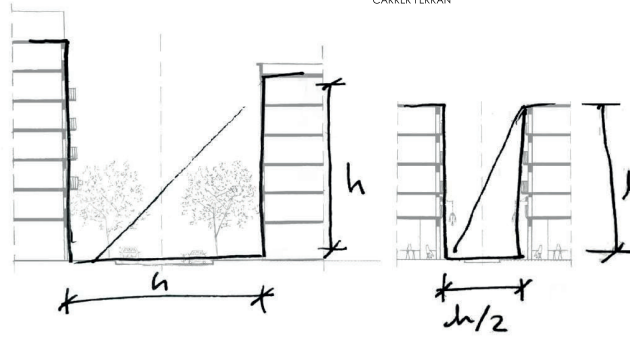

RELACIÓ AL·TURA-AMPLADA

Observem que en el Carrer Balmes la relació d'amplada i altura és pràcticament a 1, ja que en algun tram és quasi igual a la longitud d'amplada amb la d'altura dels edificis, per tant, és pot tenir una visió més ampla dels alçats. En canvi, en el carrer Ferran pràcticament la relació és de 0,5. Ens dona la sensació que els edificis són el doble d'alts que l'amplada del carrer, així doncs sempre tenim una perspectiva més forçada dels alçats, ja que tenim un camp de visió més forçat.

RELACIÓNS DELS CARRERS

El Carrer Balmes podem apreciar que relaciona el que es troba als seus extrems d'una forma més directa. El seu recorregut perpendicular al mar fa que al recorrel cap al mar baixéssim la pendent, i a l'inversa la pujàssim. El Carrer Ferran es caracteritza per ser molt permeable ne planta baixa. l relaciona l'entorn directe en el seu recorregut. És molt més fàcil creuar d'una banda a l'altra del carrer que no pas en el Carrer Balmes.

LONGITUD DELS CARRERS

El carrer Balmes és molt més llarg que el carrer Ferran ja que és un carrer estructurant que creua la ciutat de Barcelona en sentit perpendicular al mar. En canvi, el carrer Ferran és molt més curt, donat que és un carrer local situat al centre històric de Barcelona i té un principi i un final molt marcats.

RELACIÓ DELS CARRERS RESPECTE LA CIUTAT



LONGITUD C/BALMES  
(3,8km=3.800m)

LONGITUD C/FERRAN  
(0,33km=330m)

COMPARACIÓ RELACIÓNS: ALS EXTREMS DEL CARRER(CARRER BALMES)  
PARAL·LELAMENT AL CARRER(CARRER FERRAN)

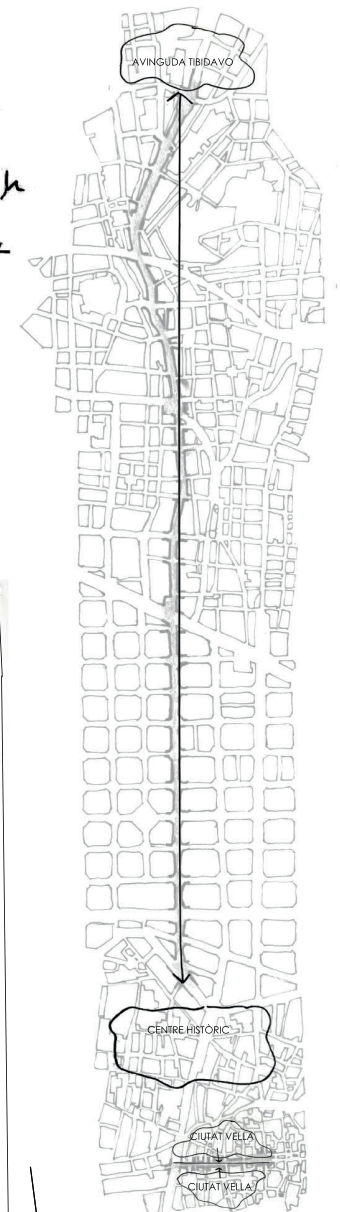

Ex.01\_CARRER BALMES/CARRER FERRAN  
URBANÍSTICA | Taller Jordi Franquesa  
Aitadna Figueras Pariseillo  
Hanee Daoumi Daoumi



Meritxell Martínez

---

El treball demostra la importància del dibuix in situ, i també de la importància del recurs de la mà alçada i del domini del llapis a l'hora d'explicar les singularitats i la rellevància de diferents aspectes dels espais lliures visitats. Es combina amb habilitat els dibuixos de les plantes, dels alçats i les perspectives per explicar els diferents arguments.

VISITA DE CAMP 2

VC2

## ● PLAÇA DE LA VILA DE GRÀCIA

Accessos: des de les cantonades.

Facemes contínues que con figurem un espai característic.

Pronacions similars

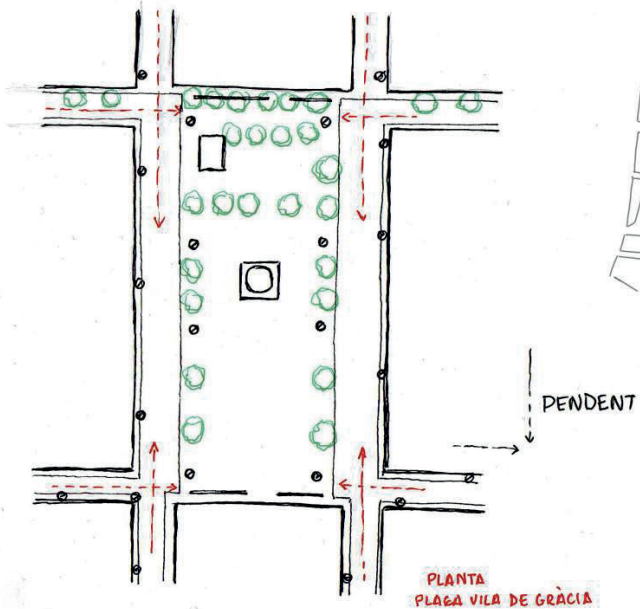

- ESTRUCTURA → Malla. Una de les peces d'aquesta malla es buida i es va fer una plaça.

↳ Propietaris finques: dividien terreny en malla viària → PLAÇA

URB. ACTUAL: Any 90



- Usos PB \*
  - Posició relativa
  - Proximitat metro
- } diferents activitats s'hi duen a terme.

\* PLANTA BAIXA --> bon funcionament. Bars i restaurants amb llenguatge similar → TOLDOS.

### IMPORTÀNCIA RELLOTGE

→ Aspecte rellevant/identificatiu d'aquesta plaça.



## ● PLAÇA DE LA REVOLUCIÓ

- ACCESSOS: accés pel centre

- PAVIMENT:

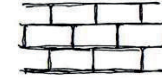

No és simètrica.

- A una banda entrada d'aparcament
- A l'altra banda, botigues i terrasses de cafeteries.

\* +PERMEABILITAT → facemes

Tot i haver-hi l'entrada del pàrquing, els usos en planta baixa no s'han

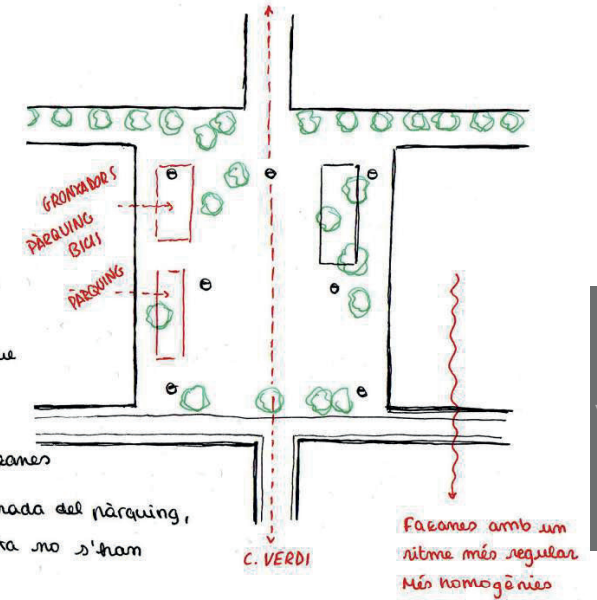

### CIRCULACIÓ

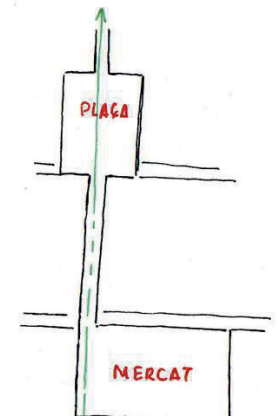

## ● PLAÇA DEL DIAMANT

- No hi han elements destacables.
- Passa més desapercebuda.

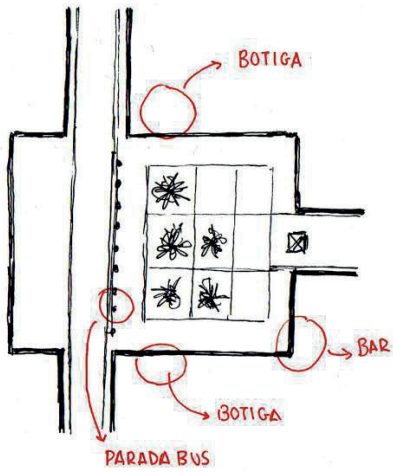

Plaça a cavall entre un carrer a escala més local → C. Gran de Gràcia (més gran)  
 • Comerç → més selecte.  
 Frontissa: funció.



## ● PLAÇA DEL SOL

- Desnivell resol't en plataforma → resolució desnivell amb escales.
- Pàrquing: entrada fractura entre la planta baixa de façana amb planta.
- Façanes: volumètricament irregulars
- VEGETACIÓ: diferent.
- IL·LUMINACIÓ: S - O - L  
↳ dibuix (decoració)
- PAVIMENT: més amable. convida a asseure's al terra.



## ● PLAÇA DE LA VIRREINA

- Accessos: dissimètrics
- Pavimentat: similar a Plaça del Sol.
- Edificis: més volumètrics  
més bonics  
amb menys secció i amb més volum.  
Més detall.
- Cantenades: tribunes → amb voluntat de posicionar-se dins la plaça.

\* Trànsit → Rodat  
↳ Peatonal



## PLAÇA LESSEPS

No té límits definites.

Punt sensible: hi passen moltes coses.

Mobilitat molt complexa.

Ronda General Mitre → talla el barri de Gràcia

↳ Rda. del Mig → molta mobilitat.

Anteriorment: passava tot el trànsit pel voltant de la plaça.

### LÒGICA DE LA PLAÇA

- Recuperar el trànsit nel mig de la plaça (mitjançant el trànsit soterrani trav. de dalt)
- Més relació entre edificis i l'ús de la plaça.
- Accés evident a la plaça.
- Desnivell: entrada del metro.
- Es tracta d'un sumatori (conjunt) de places.
- Biblioteca. → Diàleg entre dins i zona exterior.
- Arbrat i vegetació irregular.
- Caràcter diferent de la plaça.

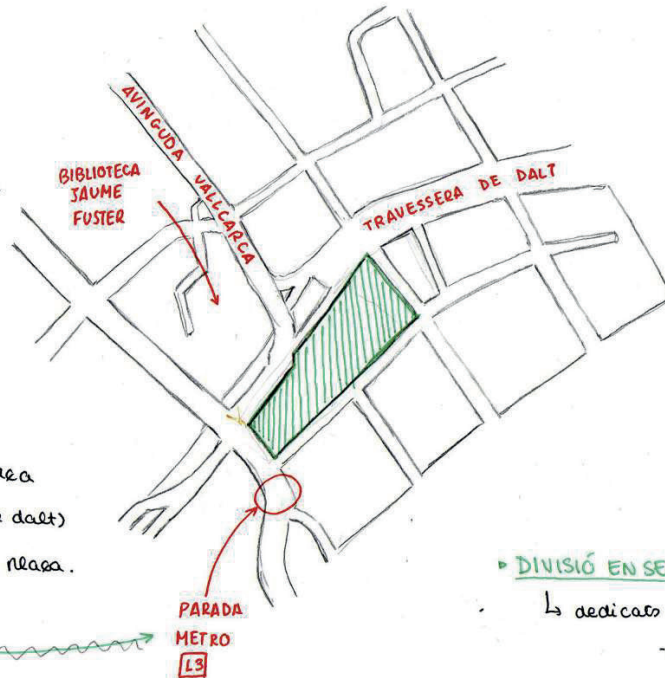

### ► DIVISIÓ EN SECTORS

↳ dedicats a:

- Transport públic
- Usos en Planta Baixa
- Circulació
- General Mitre
- Vies de circulació
- Vies PB.

VISITA DE CAMP 2

# VC2

El treball de camp de Noa Turull aporta una visió intuïtiva però alhora rigorosa del recorregut que vam fer per les places de Gràcia. L'estudiant analitza cinc places, les tres primeres mitjançant quatre imatges, plànol parcel·lari, plànol de situació, foto i esbós a mà alçada. Les dos darreres places s'analitzen només amb dos imatges, el plànol parcel·lari i seccions acotades. No és doncs un anàlisi sistemàtic i sens dubte li falta coherència al document com a conjunt, però es valora la utilització de diferents instruments, la comprensió de la parcel·lació que està en l'origen d'aquestes places i la qualitat gràfica resultant.

Els esbossos a mà alçada van més enllà de la fotografia, capten la impressió que s'emporta el vianant en aquestes places: espai buit amb elements metàl·lics a plaça Lesseps, l'ombra de les palmeres que aixopluguen com un sostre a la plaça Trilla i l'ambient domèstic rodejat per cases de veïns de la major part de les places de Gràcia.

# PLAÇA LESSEPS



Planta a 1:1000

- No és una plaça plana, té el pendent del terreny
- No té vegetació, perquè passa el cinturó per sota seu
- Els elements escultòrics que hi han, van ser criticats per la comunitat de veïns, la qual reclamava més quantitat de vegetació.

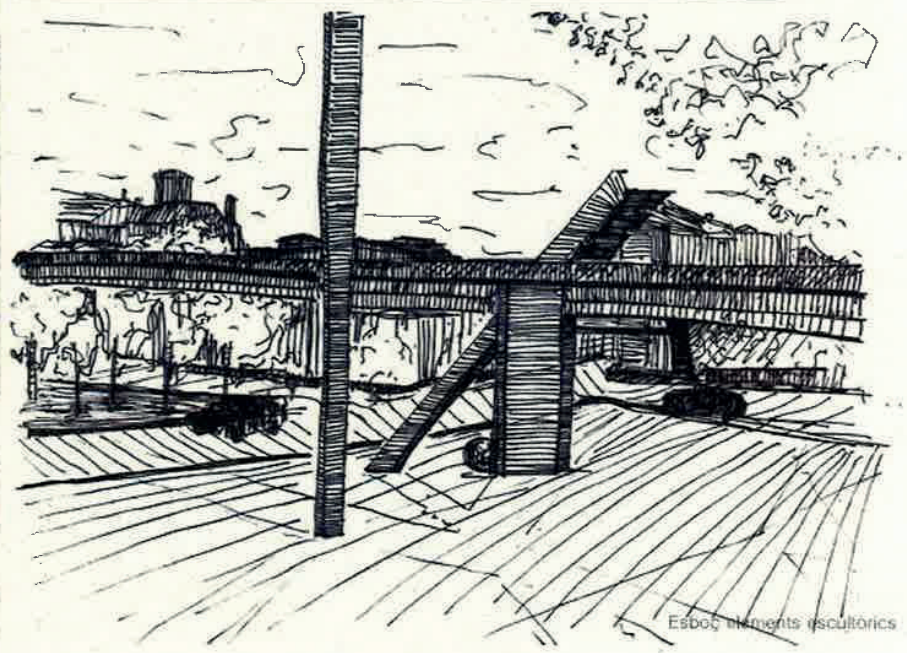

Esboç elements escultòrics

PLAÇA DE LA VIRREINA



- Plaça presidida per l'església.
- Es una plaça "de qualitat", els edificis que l'envolten són edificis de qualitat (torres entre ells).

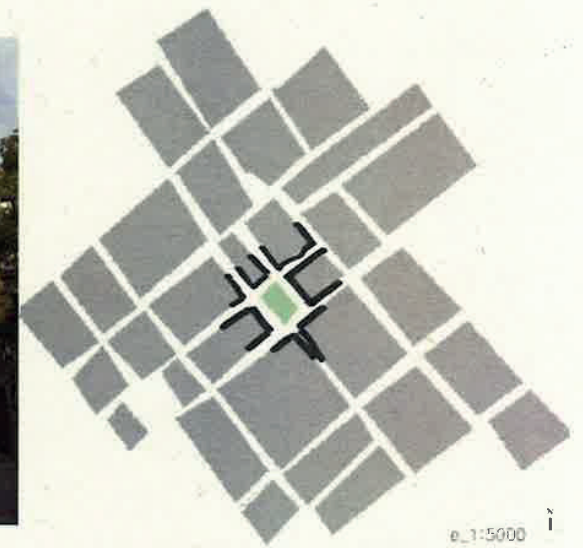

VC2

## PLAÇA DE TRILLA

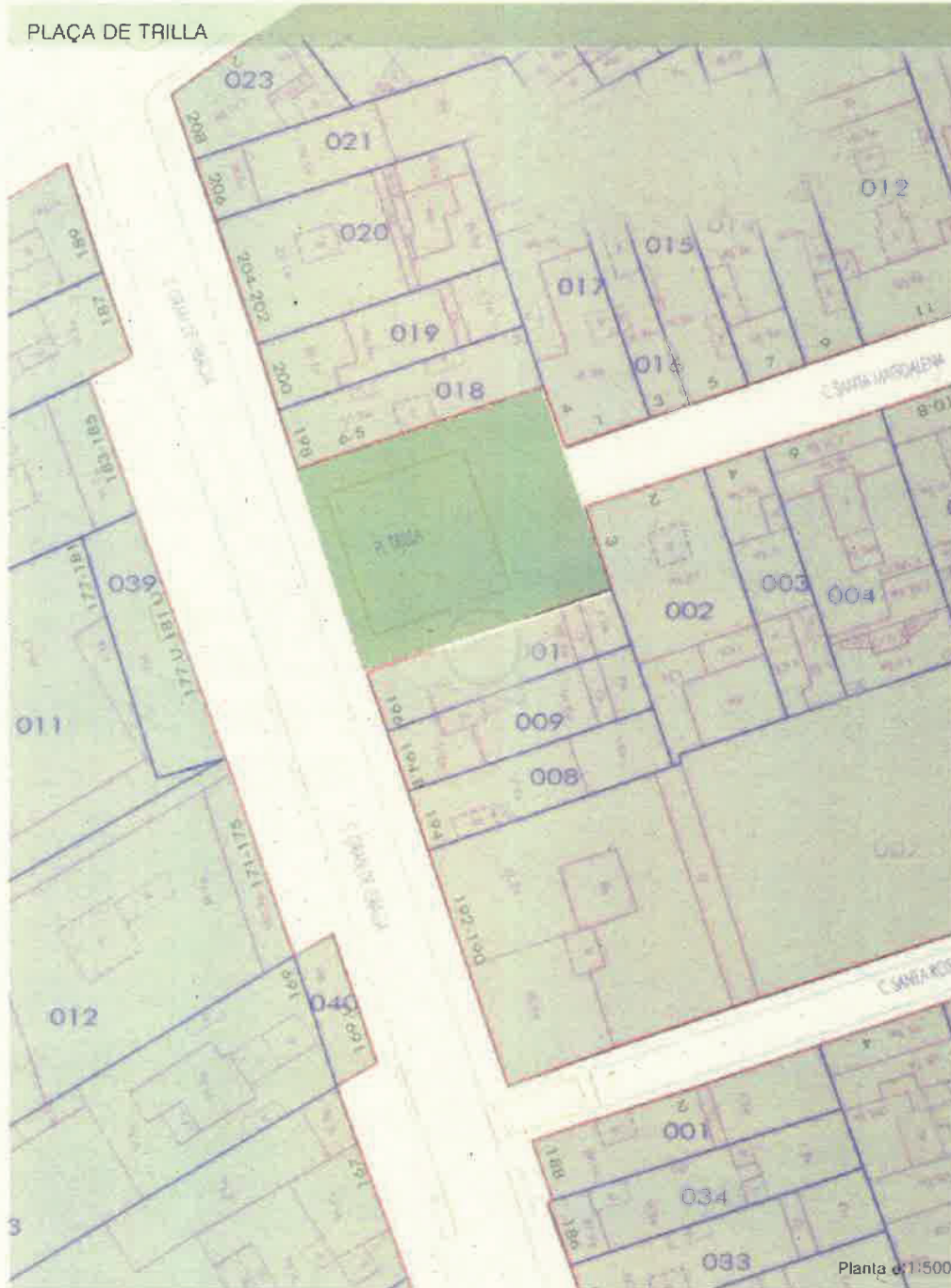

- Aquesta plaça simula un oasi, un espai de calma entre tanta edificació i moviment de l'entorn.
- Aquesta escenificació la podem veure clarament representada per les palmeres (sensació tropical) i també amb la diferenciació del paviment del terra.
- També es pot apreciar en aquesta plaça, un típic exemple de la utilització de les parcel·les antigament, col·locant un hort i final d'aquesta.

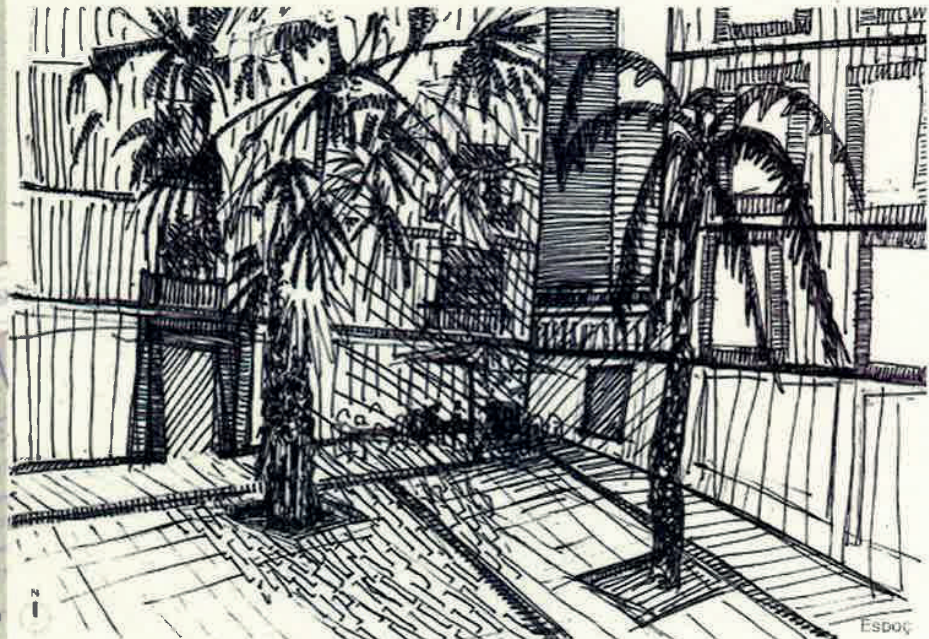

PLAÇA DEL DIAMANT

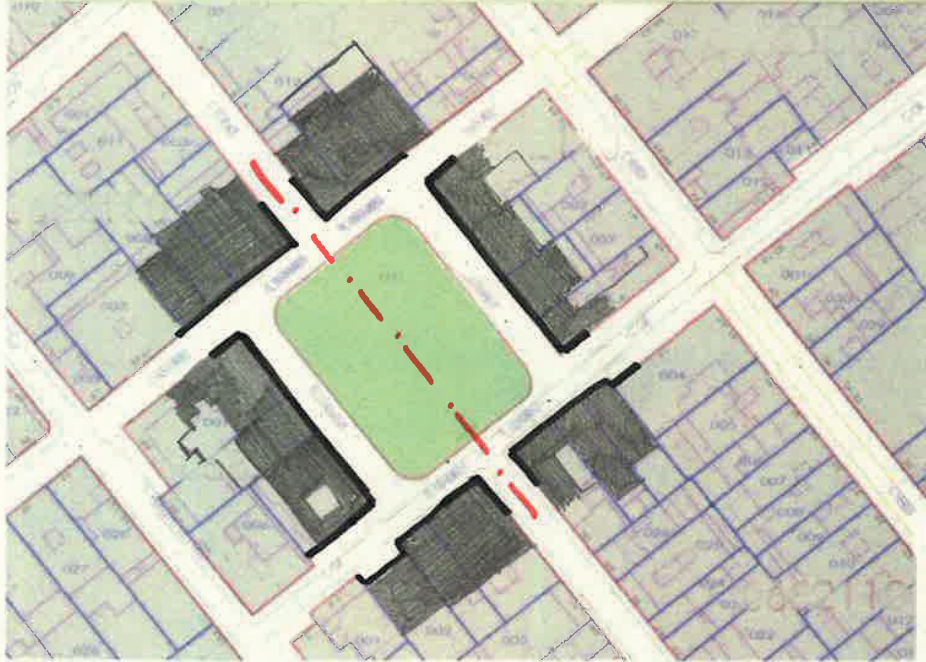

Planta parcelaria e\_1/1000

PLAÇA DEL SOL

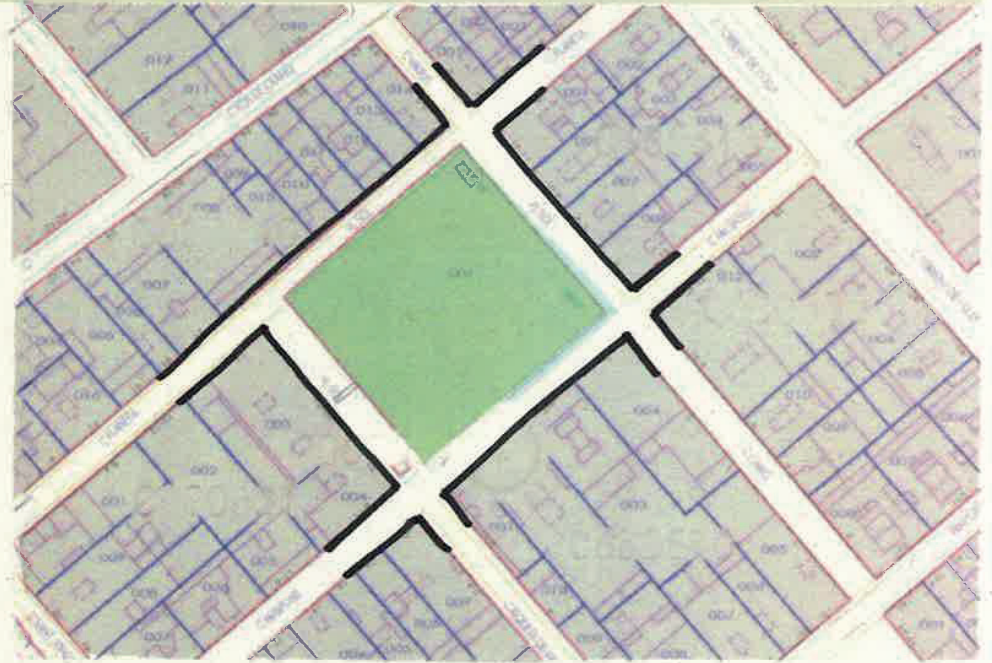

Planta parcelaria e\_1/1000

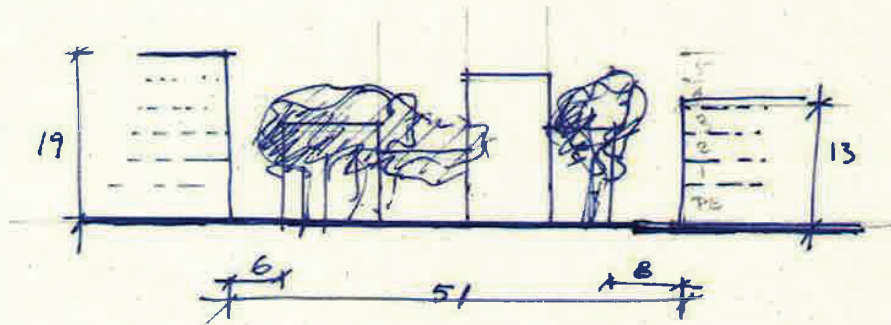

Sección e\_1/500

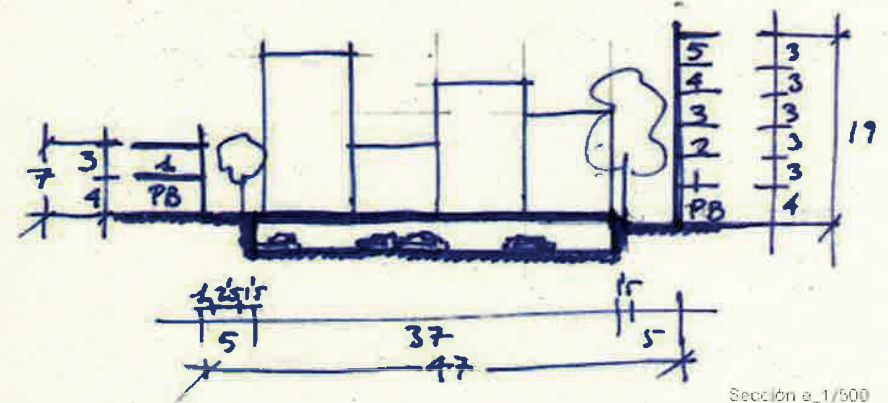

Sección e\_1/500

María Forniés

---

Malgrat que el treball no recull específicament dibuixos in situ, és rellevant l'esforç per recollir informació de cada una de les places que s'han visitat, posant-les a la mateixa escala, analitzant els usos dels edificis que les configuren en planta baixa, i reflexionant sobre les seves proporcions i del seu paper dins el teixit on estan emplaçades.

VISITA DE CAMP 2

VC2

## USOS EN PLANTA BAJA Y PARCELAS TIPO

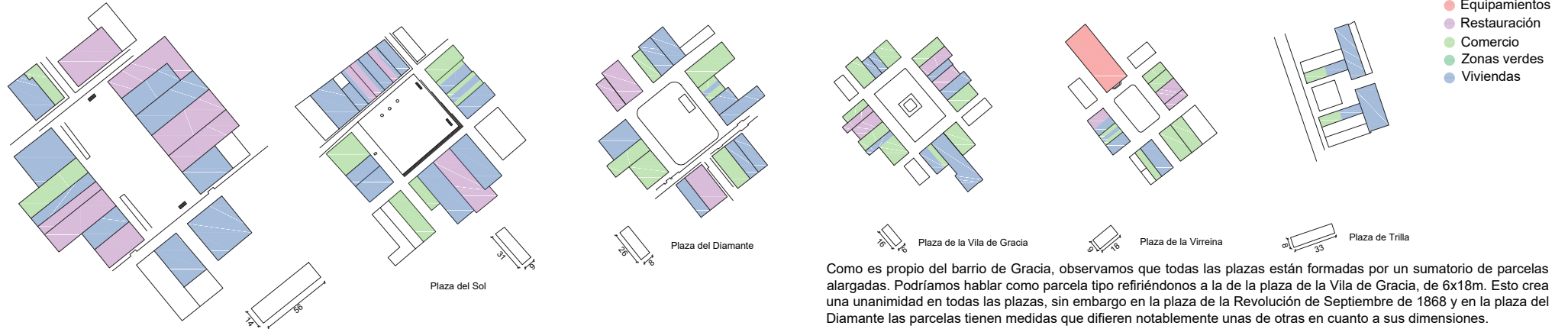

Como es propio del barrio de Gracia, observamos que todas las plazas están formadas por un sumatorio de parcelas alargadas. Podríamos hablar como parcela tipo refiriéndonos a la de la plaza de la Vila de Gracia, de 6x18m. Esto crea una unanimidad en todas las plazas, sin embargo en la plaza de la Revolución de Septiembre de 1868 y en la plaza del Diamante las parcelas tienen medidas que difieren notablemente unas de otras en cuanto a sus dimensiones.

Plaza de la Revolución de Septiembre de 1868

## DISPOSICIÓN DE LA VEGETACIÓN



Plaza de la Revolución de Septiembre de 1868

En cuanto a la disposición de la vegetación: en la plaza de la Revolución abarca un lateral de la plaza ya que en el otro se encuentran las entradas a un parking subterráneo de forma que esta nos marca una dirección dejando libre el centro que es donde se encuentran los accesos; en la plaza del Sol se colocan los árboles de forma que el centro de la plaza acaba creando un eje de simetría. En la plaza del Diamante, en la Vila de Gracia y en la Virreina no sigue un patrón claro, sin embargo en la última solo está libre de vegetación la parte en la que se encuentra la fachada de la iglesia. En la plaza de Trilla encontramos palmeras, atípicas en esta zona de la ciudad dando a la plaza un carácter único. Si nos referimos a Lesseps, la vegetación está dispuesta en distintos lugares dividiendo la plaza en distintas zonas ya que se trata de un ámbito muy amplio y sin límites definidos

## CIRCULACIÓN

Rodada —  
Peatonal —

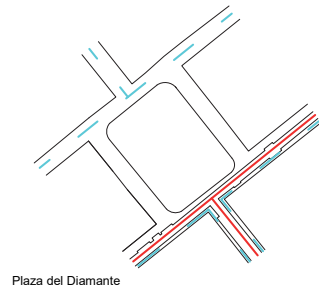

Plaza del Diamante

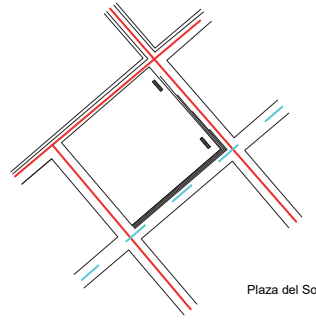

Plaza del Sol

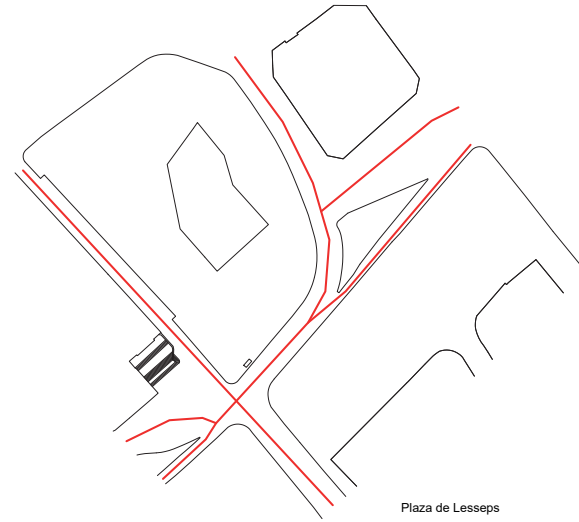

Plaza de Lesseps

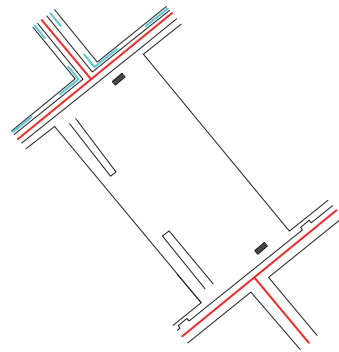

Plaza de la Revolución de Septiembre de 1868

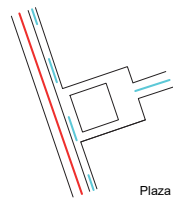

Plaza de Trilla

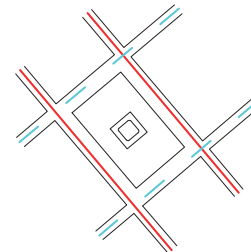

Plaza de la Vila de Gracia

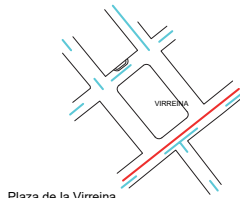

Plaza de la Virreina

¿Qué he aprendido de la visita?

Que cada plaza funciona de una manera distinta debido a la disposición de cada uno de sus elementos.

¿Qué tema me ha interesado más?

Que la circulación en todas las plazas se basa casi en su totalidad en la forma en la que están colocados sus accesos.

¿Qué dudas e inquietudes me planteo a partir de la visita?

La forma de vida de los individuos en función de los espacios abiertos que nos rodean.

## SKYLINE

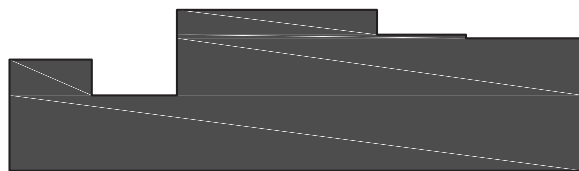

Plaza de la Revolución de Septiembre de 1868

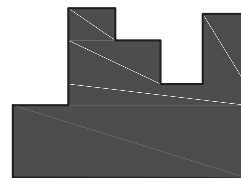

Plaza del Sol

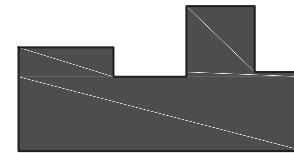

Plaza del Diamante

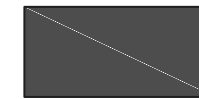

Plaza de la Vila de Gracia

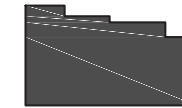

Plaza de la Virreina

Respecto al skyline de las plazas, la plaza de la Revolución, la del Sol y la del diamante tienen unas alturas bastante heterogéneas entre sus edificios al contrario de lo que ocurre en la plaza de la Vila de Gracia y la de la Virreina que son muy homogéneas. La plaza de Trilla tiene un skyline prácticamente idéntico en sus tres límites edificados; sin embargo en plaza de Lesseps al ser un espacio abierto y no definido por sus edificios tiene alturas completamente distintas debido también a la variedad de usos que albergan sus edificios como son viviendas y equipamientos sobre todo.

En les places es concentren sovint les activitats més emblemàtiques de les ciutats. Tenen generalment ben definits els seus límits, i esdevenen llocs d'intercanvi, d'estada, i venen a ser l'espai més representatiu de la comunitat. Abasten múltiples usos, establint suggerents sinèrgies entre ells, i on a més dels usos residencials podem trobar-hi activitats vitals per la ciutat com les comercials, les lúdiques, les polítiques o les culturals.

## EXERCICI 2 - L'ESPAI PÚBLIC

# E2

### ANÀLISI

L'exercici consisteix en l'estudi de dues places, en grups de dos estudiants. S'aborden les següents qüestions:

**1.El context.** Es busca el procés de construcció de la plaça, el seu origen i formació, per conèixer en la mesura del possible el seu recorregut històric.

**2.La forma.** Es dibuixa la seva configuració en planta, on es defineix el parcel·lari i les singularitats i característiques principals de la plaça, així com la seva tipologia edificatòria. També els accessos principals.

**3.La Secció.** S'indiquen de les seves distàncies i mesures, a E:1/200, incidint en la relació entre les alçades i les amplades, la delimitació física de l'espai i els elements urbans que la caracteritzen. S'expliquen les relacions entre les plantes baixes i l'espai obert i els seus intercanvis.

**4.L'espai.** Mitjançant axonometries i vistes (aèrees o des del viant) s'explica la configuració de l'espai obert que genera, i es defineixen quins elements arquitectònics singulars prenen especial rellevància en la seva composició.

**5.Fluxes i usos.** Es fan esquemes funcionals explicant la circulació rodada i peatonal, així com els usos públics de les diferents zones que l'espai obert defineix i el seu vincle amb les plantes baixes edificatòries.

També s'inclou una quarta làmina on s'exposen les conclusions que s'hagin extret de l'anàlisi anterior.

Exercici: L'espai públic >

El treball de Ferré, Castilla i Villamil crec que assoleix brillantment els objectius fixats en el programa del curs per a aquest segon exercici, tant en els continguts com en la forma. El treball té un recorregut de major a menor escala, del plànol de situació al detall de la urbanització, aportant la informació adequada a cada escala. El context i els fluxos es treballen a la primera làmina, on s'afegeix un petit recorregut històric dels dos espais, la plaça Bonanova i la plaça Villa de Madrid. La segona làmina, ja a escala 1/1000, ens informa de la mida de les parcel·les del teixit urbà que envolta les dos places i els usos de les plantes baixes dels edificis que hi donen front. Es transmet la comprensió de com és una plaça en un teixit urbà compacte d'origen medieval o en un teixit fruit dels creixements residencials de la part alta de la ciutat, menys compacte, amb fronts de parcel·la més amples i algunes edificacions aïllades. La tercera làmina, magnífica, aprofundeix més en els aspectes formals de les dos places, amb uns dibuixos fets a mà de gran qualitat: les seccions fugades ens apropen a la visió que percep el vianant, les plantes a escala 1/500 ens informen dels paviments, jardineria i mobiliari urbà i finalment la perspectiva cenital ens aporta una imatge insòlita però de gran potència de cada un dels espais. Finalment remarcar que la darrera làmina, amb les reflexions sobre l'aprenentatge, s'allunya dels tòpics i en canvi, exposa conclusions i idees pròpies amb un llenguatge adient.

## EXERCICI 2 - L'ESPAI PÚBLIC

# E2

Análisis flujos y edificación e: 1.5000



Plaza Bonanova



Plaza de la Vila de Madrid



Se construye la primera capilla que servía para acoger a los fieles del pueblo de Sarrí.  
S.X.

Después de varias remodelaciones, la capilla aumenta de escala y se convierte en una iglesia románica que será nombrada parroquia en el año 1245.  
S.XIII.



La parroquia es saqueada a causa de la guerra de Sucesión.  
1714



Primera reforma, neoclásica, de la que se conocen datos, encargada al arquitecto Josep Rafols.  
1847



A causa de la Guerra civil es destruida y llevada a cenizas.  
1936

Inicio de la construcción del templo actual, encargada al arquitecto Josep Danes Torras, quien no verá la culminación de esta. Y además se inaugura el Paseo de la Bonanova.  
1942



Se termina la obra, Joaquim Porqueras es el encargado.  
1962

Reforma a cargo de José Villaseca.  
1876



Contexto Histórico

El solar es ocupado por el Convento de los carmelitas descalzas.



Bombardeo a causa de la guerra civil afecta el solar. Después de los destrozos, se decide remodelar la zona.  
1588

Se proclama plaza, decisión influenciada por el GATPAC



Durante la remodelación de uno de los edificios del perímetro, se descubrimiento de los restos del cementerio romano.



Se inaugura la nueva plaza, se integra la necrópolis a la plaza y se agrega la fuente de la Maja Madrileña.  
1938 1944 1954 1958



A raíz de los atentados en Madrid y la colaboración de los barceloneses, en agradecimiento por parte de la alcaldía madrileña, se coloca una inscripción conmemorando la ayuda y solidaridad del pueblo español.  
2004

**USOS EN PLANTA BAIXA**

- Comerços
- Alimentació
- Restaurants
- Serveis
- Equipaments
- Hotels
- Habitatges
- Oficines

**Urbanística I E2** Sandra Ferré  
Adrià Castilla  
Lluís Villamil

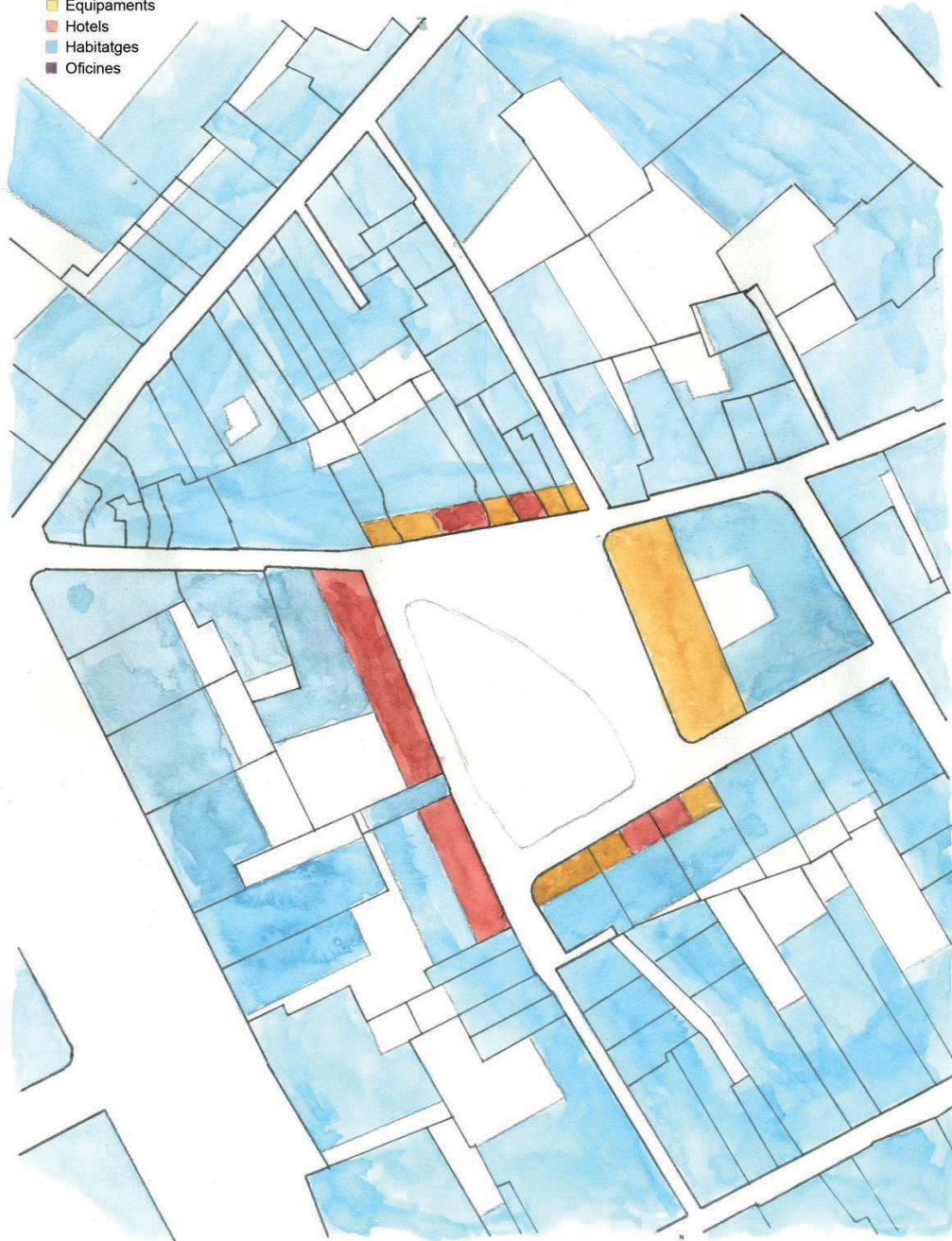

**E: 1.1000 Vila de Madrid**

Observem que en les dues places hi predominen clarament restaurants/cafeteries/bars i comerços. Si bé en la Plaça de la Vila de Madrid només trobem aquests dos tipus d'usos en planta baixa, en la Plaça Bonanova trobem algun ús més, com una església o un banc. En tot cas, queda clar que aquestes dues places tenen un ús recreatiu i d'esbarjo. Això es pot fer extensible a la majoria de places. Veiem un increment significatiu de bars i cafeteries, remarcant el caràcter que tenen les places com a lloc de trobada.

Observem que tant la parcel·lació com urbanització dels edificis perimetrals de la Plaça de la Vila de Madrid és molt més desordenada i caòtica que en el cas de la Plaça Bonanova. Això és degut al fet que es troba al centre de la ciutat, a Ciutat Vella, on anys de variacions individuals ha anat generant parcel·les irregulars. En canvi, en el cas de Bonanova, podem observar una parcel·lació molt més ordenada i clara, encara que tampoc podríem parlar d'una parcel·lació regular, fruit d'un projecte urbanístic. Això és degut al fet que s'incerta dins d'un teixit més recent que en el cas de la Vila de Madrid, però que també ha patit les seves transformacions, com a antic petit nucli dels afores de Barcelona. Voldríem destacar, com a fet anecdòtic, la presència de l'Ateneu Barcelonès en la Plaça de la Vila de Madrid. Espai cultural de la ciutat que compta amb un jardí interior.



**Bonanova E: 1.1000**

Vista cenital

Vila de Madrid

Bonanova

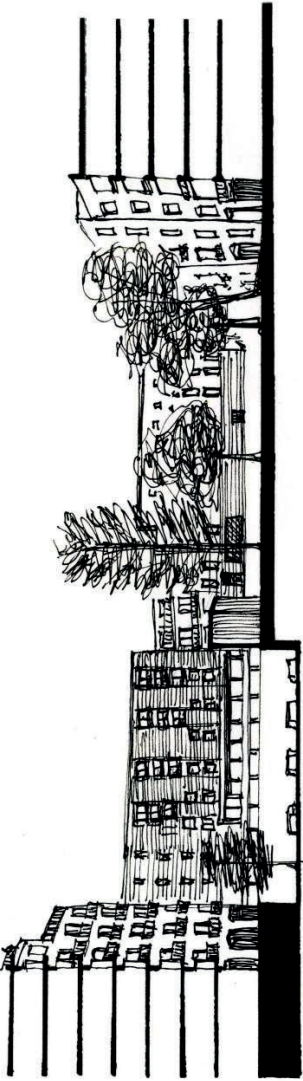
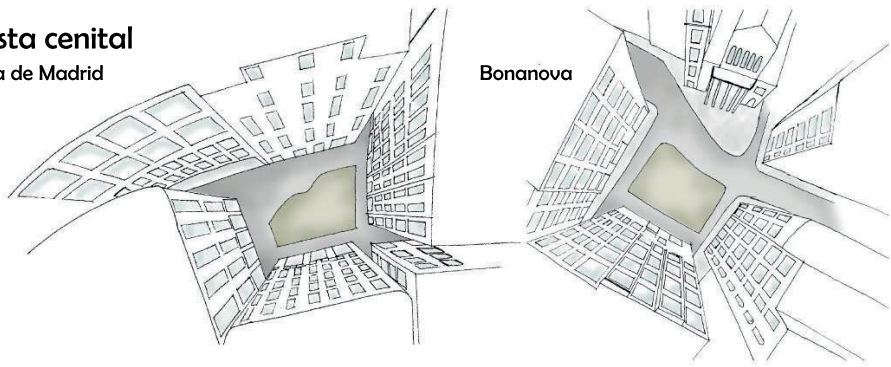

**Urbanística I E2** Places  
 Sandra Ferré  
 Adriá Castilla  
 Luis Villamil

E2

Aquest treball realitza un comparatiu entre la plaça Sant Jaume i la plaça Alfons Comín, dos espais radicalment diferents. Mentre la primera mostra un espai absolutament definit pels edificis que la configuren, la segona denota una clara mancança en la delimitació de l'espai. Els estudiants reconeixen aquesta situació, i entenen com aquestes consideracions van estretament vinculades a la posició relativa de les places, en tant que la primera es troba inserida en un teixit dens i d'escala definida, mentre que la segona s'ubica sobre un nus de circulació i es posiciona tangent als teixits colindants. Els dibuixos també posen en relleu aspectes vinculats a la composició urbana, als accessos i circulacions, o al disseny i urbanització de les dues places. A partir d'aquesta aproximació, comprenen altrament la singularitat dels usos i les activitats que s'hi desenvolupen, al marge d'entendre les seves formes i mides. Una mirada atenta sobre aquests i altres aspectes deriven en una darrera làmina conclusiva que, tot i ser esquemàtica, posa en relació els diferents temes i les diferents lectures que han realitzat en el treball per entendre les seves interrelacions, sinèrgies i complicitats, posant en evidència que moltes de les seves singularitats tenen efectivament la seva raó de ser.

## EXERCICI 2 - L'ESPAI PÚBLIC

# E2

# EJERCICIO 2: PLAZAS

## Plaza San Jaime - Plaza Alfonso Comín

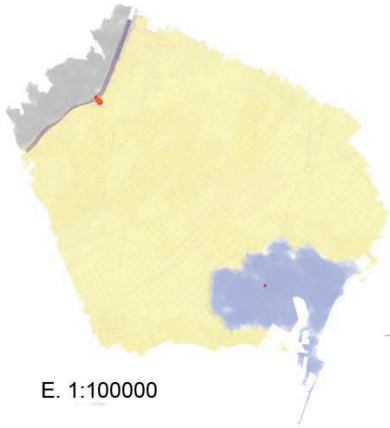

**Localización**

Plaza San Jaime en el centro de Barcelona, Plaza Alfonso Comín en la periferia.

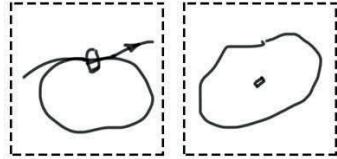

E. 1:100000

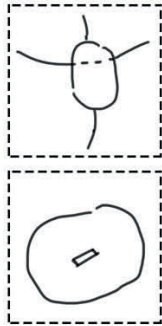

E. 1:2000

**Emplazamiento.** San Jaime está en el corazón del barrio Gótico mientras que la plaza Alfonso Comín tiene una función estructural y se sitúa en el medio de una carretera.



E. 1:5000

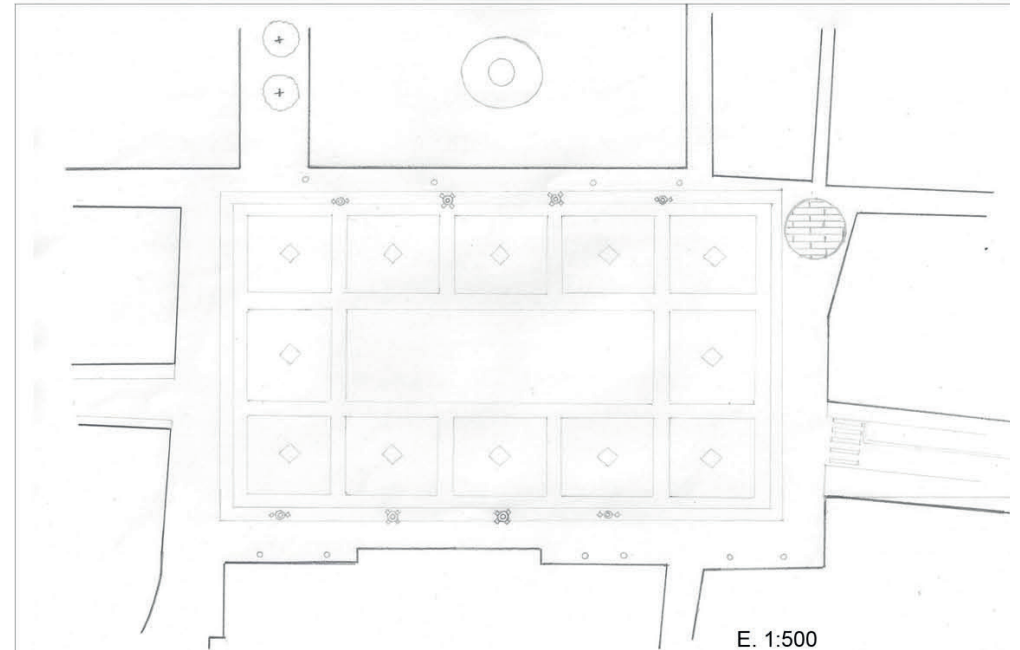

E. 1:500

**Planta. Plaza San Jaime**

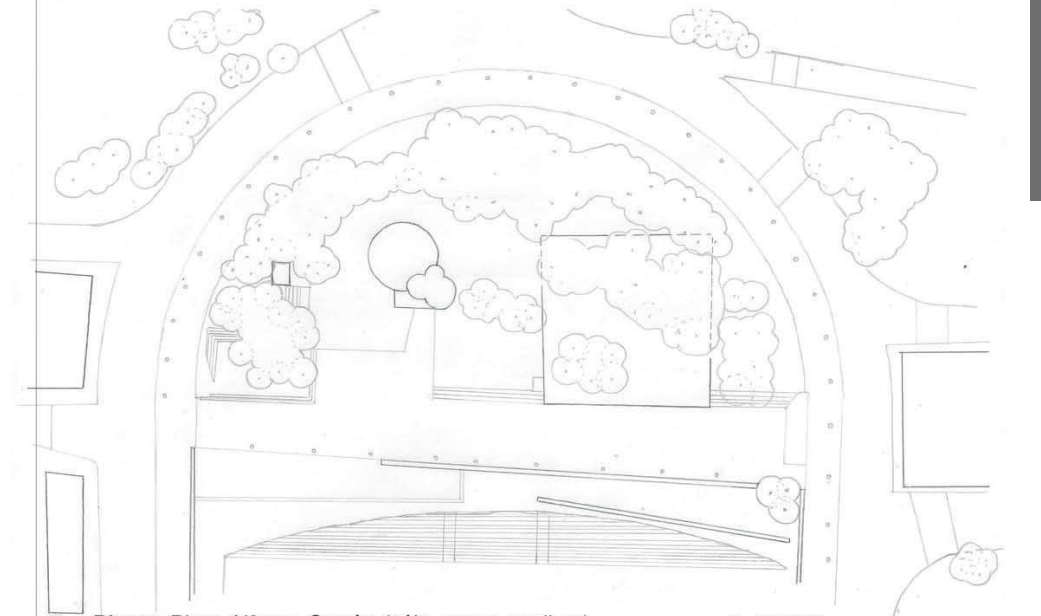

E. 1:2000

**Planta. Plaza Alfonso Comín (sólo zona a analizar)**

E2

### Volumetría.

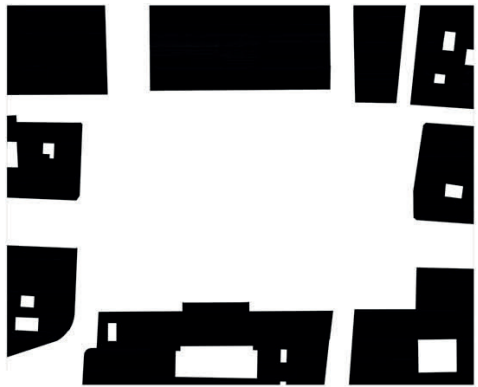

E. 1:1000

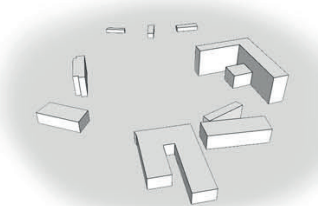
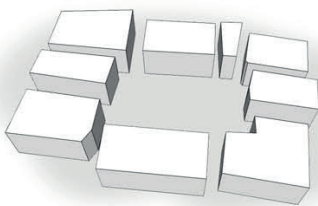

axonometría

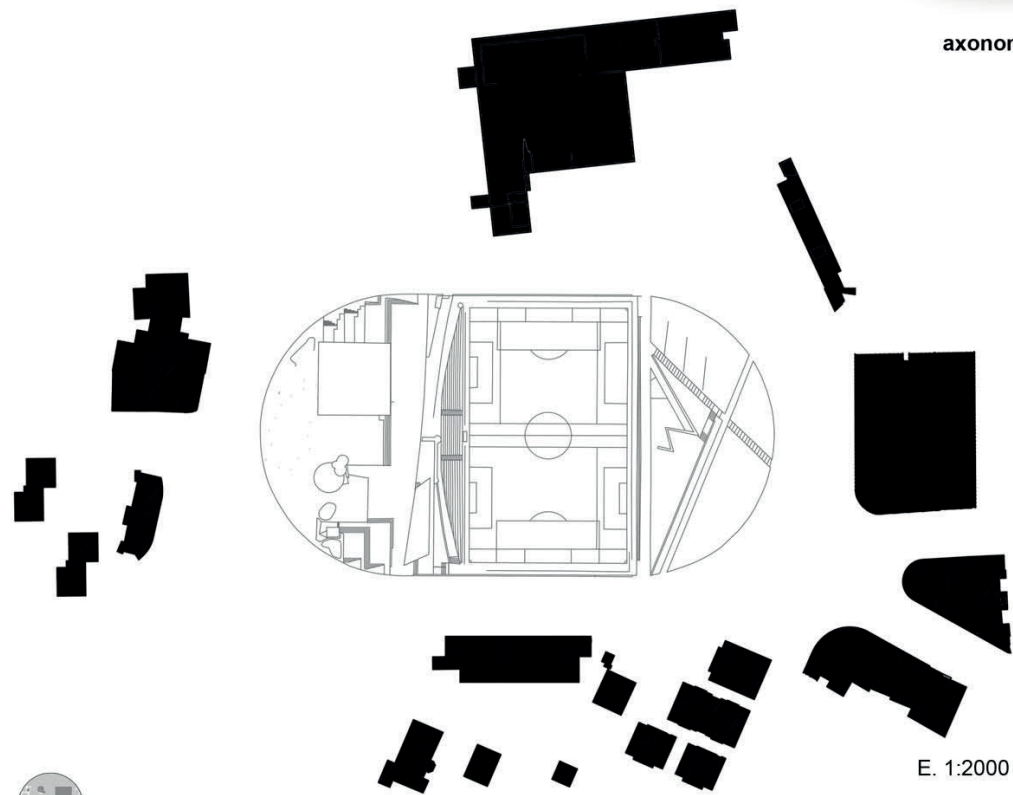

E. 1:2000

### Circulación

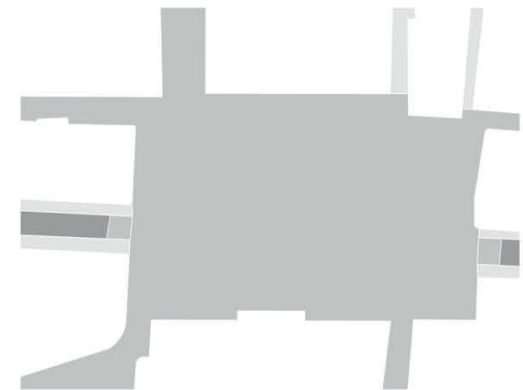

E. 1:100

E. 1:500  
Zona peatonal  
Zona vehículos  
Zona mixta

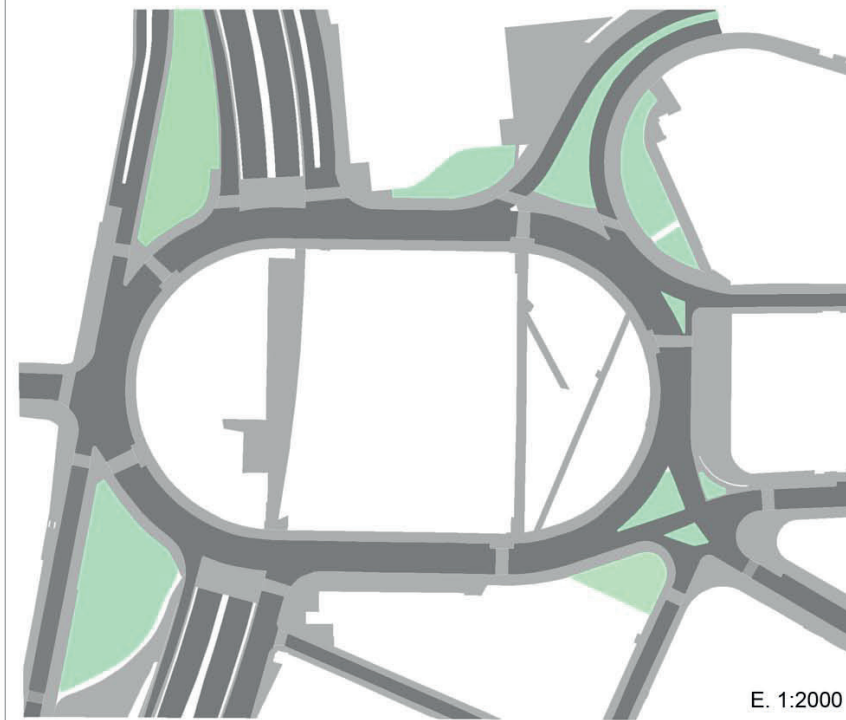

E. 1:2000

E2

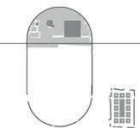

**Plaza San Jaime**

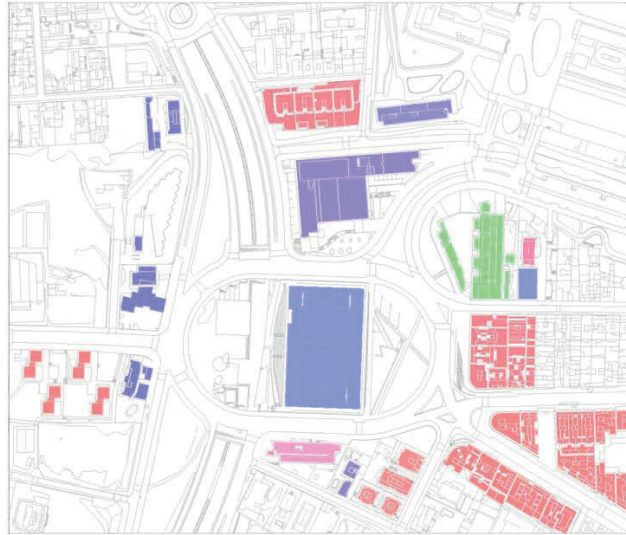

- servicios
- restauración
- comercio
- equipamiento
- vivienda
- escuela



E. 1:5000

**Plaza de Alfonso Comín**



- Vivienda historica
- restauración
- servicios
- Administración

E. 1:1000

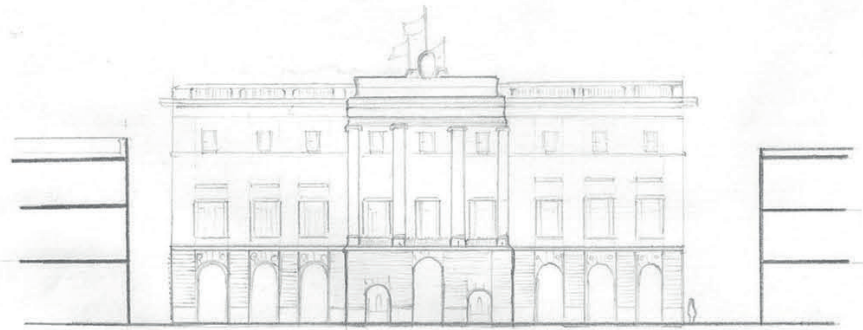

**Sección plaza San Jaime. Alzado del Ayuntamiento de Barcelona**



**Sección plaza de Alfonso Comín**



	1. Localización	2. Emplazamiento	3. Config. Espacio	5. Circulación	6. Escala	7. Volúmenes	8. Sección
Alfonso Comín							
S. Jaime							

**1 + 5:** En las zonas de la periferia hay más circulación rodada y dificulta el acceso

**6 + 8:** Las plazas con una escala menor suelen estar más acotadas y tener una sección más pequeña

**2 + 6:** Las plazas en un emplazamiento interior tienen una escala urbana menor

**3 + 7:** La volumetría es más uniforme en plazas con una configuración del espacio delimitadora

**7 + 8 + 3:** En plazas con volúmenes heterogéneos y una configuración espacial dispersa, la sección no está acotada

**5 + 6:** Cuanto mayor es el tráfico rodado la importancia de la plaza en escala urbana es mayor

Marc Solà i Raquel Andreu

---

Es tracta en aquest cas de dues places molt properes entre sí, però de papers molt diferents, que l'exercici ha sabut explicar mitjançant els redibuixats de les plantes i la interpretació dels usos en planta baixa de les edificacions que les configuren. L'exercici també inspecciona diferents seccions dels espais oberts, en funció dels seus atributs i singularitats, incloent estudis volumètrics. Finalment recull una sèrie de conclusions que deriven de diferents mirades intencionades d'aquests espais.

## EXERCICI 2 - L'ESPAI PÚBLIC

# E2

## E2. LA PLAÇA \_ PLAÇA UNIVERSITAT I PLAÇA DE CASTELLA

MARC SOLÀ I RAQUEL ANDREU - URBANISME I TARDES - EXERCICI 2

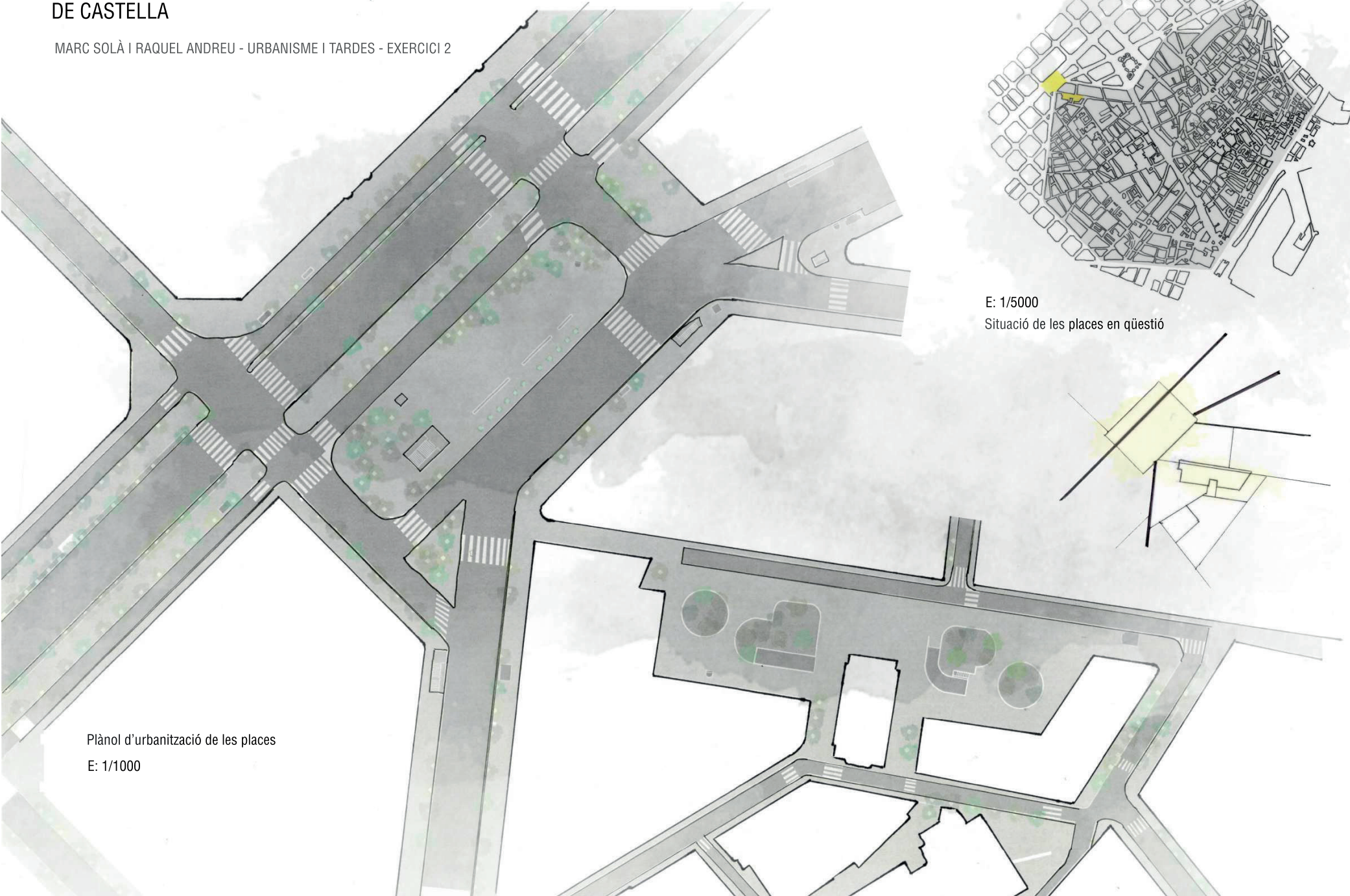

Plànol d'urbanització de les places

E: 1/1000

E: 1/5000

Situació de les places en qüestió

E2



Secció Longitudinal A Plaça Universitat



Secció Transversal B Plaça de Castella

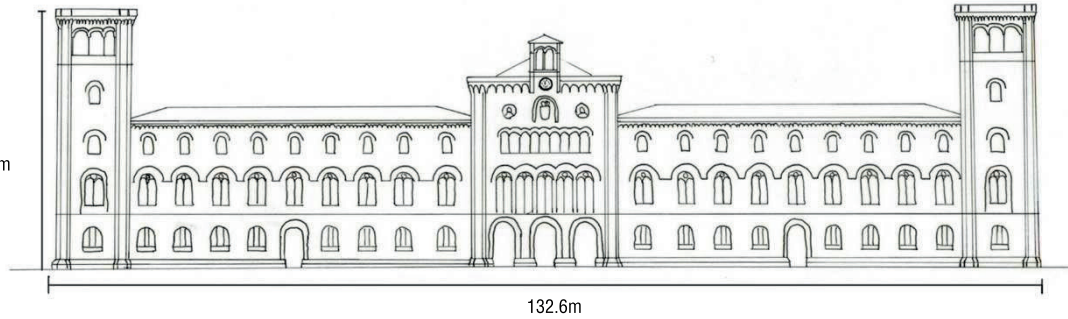

Alçat Universitat UB, Plaça Universitat



Secció Transversal C Plaça de Castella

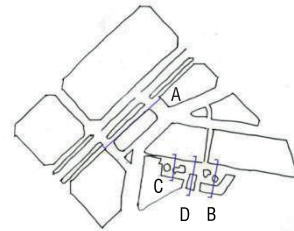

Secció Transversal D Plaça de Castella

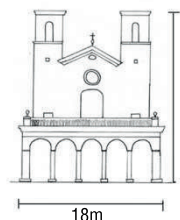



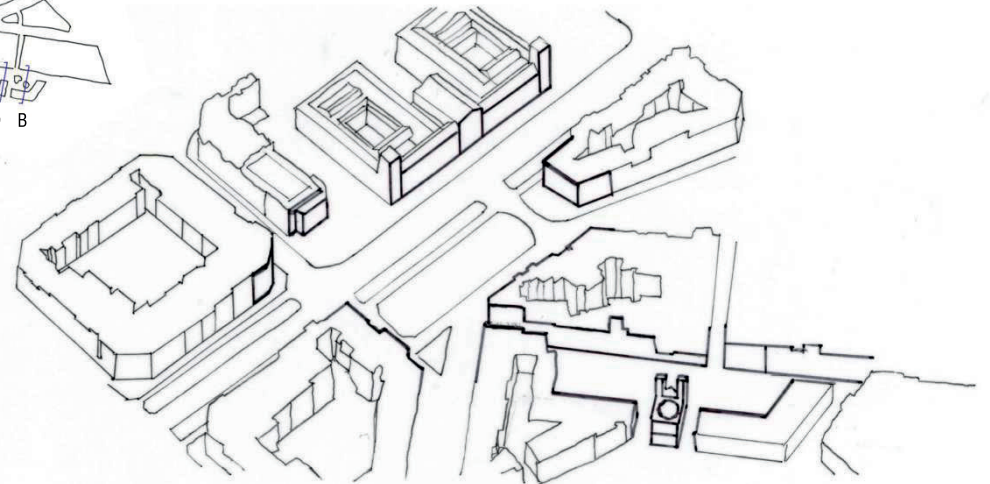



Alçat Ésglésia Sant Pere Nolasc

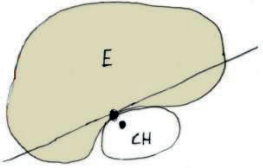

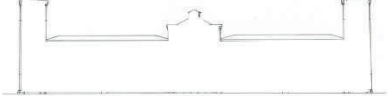
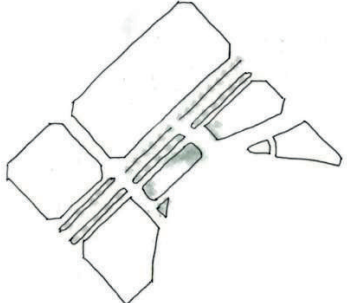
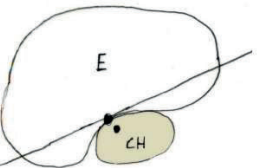
## CONCLUSIONS

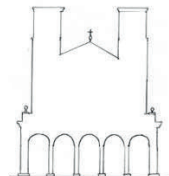
L'estudi d'aquestes dues places ens ha permès conèixer en profunditat l'origen de cadascuna, la seva formació en relació al creixement de la ciutat i els usos que permeten que es generin en elles.

Posició	Usos	Volumetria	Arbrat
			
			

Els esquemes següents ens mostren aspectes que condicionen la tipologia de les dues places d'estudi. Per començar, la seva situació condiciona la seva geometria. La Plaça Universitat es troba en el límit de separació de l'Eixample amb el Barri Gòtic i la Plaça de Castella forma part de l'antiga muralla romana, cosa que ens dóna a entendre la seva forma irregular.

L'ús de la Plaça Universitat ve determinat per una petita zona peatonal en comparació a tota la dimensió de la plaça. Només una part és per els peatons, la part on s'ubica la vegetació, la resta es cedeix a la circulació rodada.

La Plaça Castella és majoritàriament peatonal tret d'un eix longitudinal que transcórrer paral·lel a la plaça i es situa en un lateral. La Plaça Universitat s'envolta de circulació rodada de diversos carrils.

Els fluxos a la Plaça de Castella estan relacionats amb el usos en PB i a la Plaça Universitat amb la confluència de carrers.

La diferència de dimensió entre places dóna a que els edificis estiguin relacionats amb l'escala de la Plaça.

Aquesta visita de camp preté mostrar l'estudiant com les diferents tipologies edificatòries i la seva manera d'agrupar-se poden resultar en configuracions i espais ben diferents en la ciutat. Es considera que l'exemple de la Vila Olímpica és una excelent font per a l'estudiant per poder veure com aquestes tipologies poden derivar en paisatges urbans ben diferents i suggerents.

### VISITA DE CAMP 3

# VC3



Ane Txintxurreta i Ilia Verzakov

---

El redibuixat de la planta de la Vila Olímpica permet a l'estudiant reflexionar sobre la diversitat volumètrica que el teixit presenta, especialment en termes de composició urbana. Les perspectives, dibuixades amb cura i rigor, demostren una atenció doble els volums, els materials que s'utilitzen, i els buits i els plens arquitectònics.

VISITA DE CAMP 3

VC3

LA VILA OLÍMPICA SURGE A PARTIR DE LA CELEBRACIÓN DE JUEGOS OLÍMPICOS DE 1992. LA VILA OLÍMPICA PLANTNEABA UNA CONCILIACIÓN CON EL EIXAMPLE DE CERDÁ. LA CONSTRUCCIÓN SE REALIZÓ A PARTIR DE SUPERUNIDADES CADA CUAL SE REALIZÓ UN ARQUITECTO DIFERENTE, TRATANDOSE DE DE VARIAS TIPOLOGÍAS DE CASAS DISTINTAS.

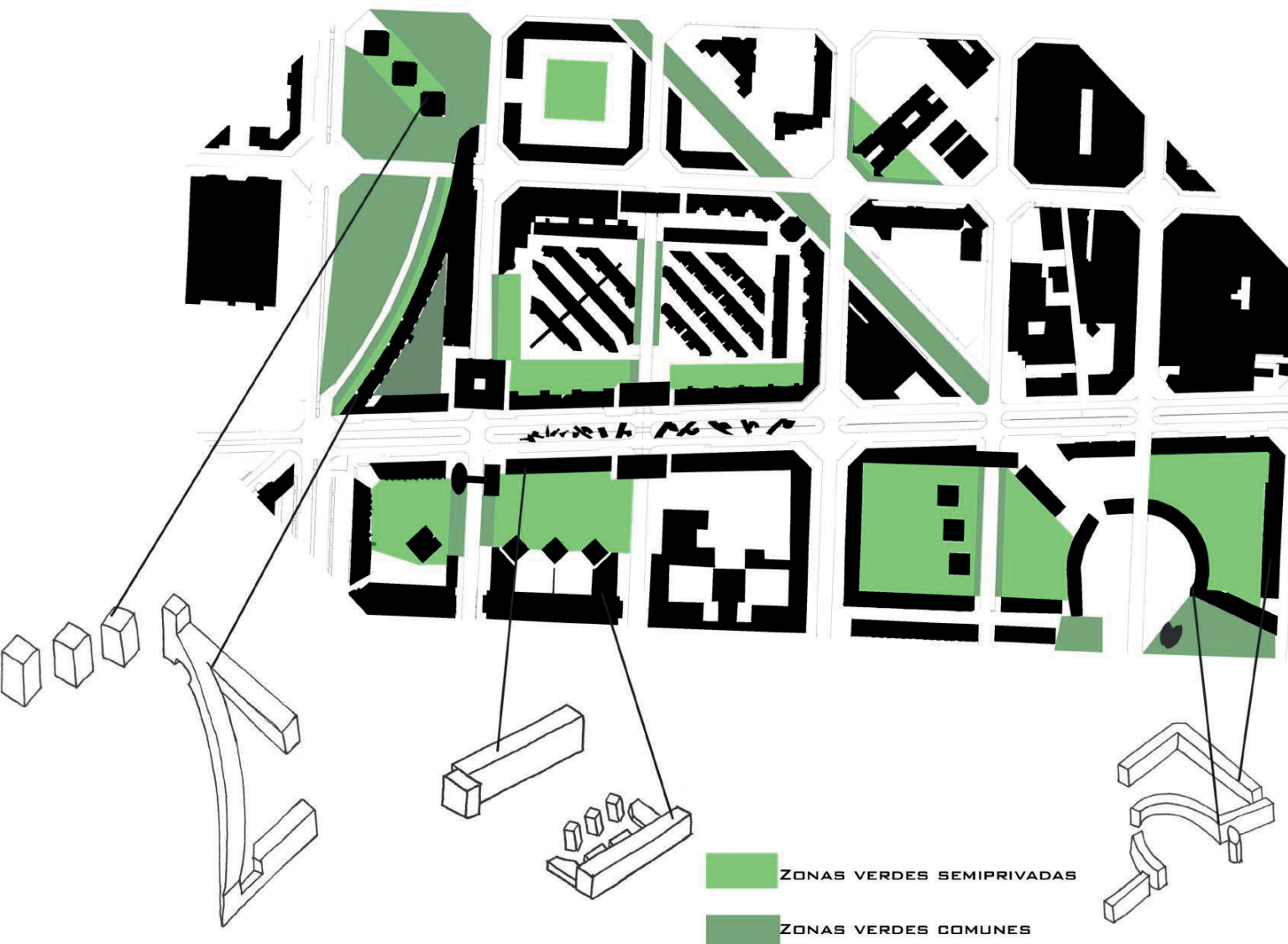

LA COMPOSICIÓN DE DISTINTOS VOLUMENES CON DIFERENTES MEDIDAS Y ALTURAS CREAN UNA GRAN DIVERSIDAD DE ESPACIOS.

POR EJEMPLO EL EDIFICIO DEL CARRER DE MOSCOU, CON LA FORMA CONDICIONADA POR ANTIGUAS VIAS DEL TREN, VEMOS QUE HAY UNA CONTINUIDAD Y UNO DE LOS EXTREMOS ES MÁS ALTO YA QUE HAY UNA INTENCIÓN VOLUMÉTRICA Y COMPOSITIVA QUE SE RELACIONA CON LOS TRES EDIFICIOS DE LA MANZANA

OTRO PUNTO MUY IMPORTANTE ES LA RELACIÖN DE LO PÚBLICO Y LO PRIVADO. AUNQUE VEMOS GRAN CANTIDAD DE ESPACIOS VERDES Y AJARDINADOS, LA MAYORÍA DE ELLOS SON ESPACIOS SEMIPÚBLICOS (PARA LOS HABITANTES DE LOS EDIFICIOS QUE LO RODEAN).

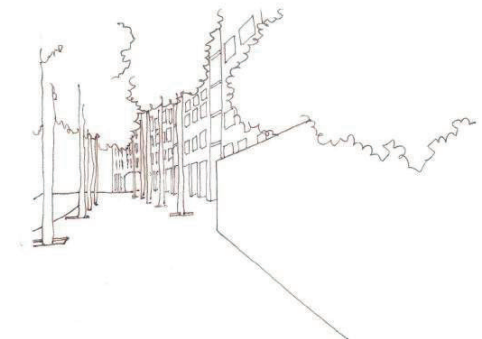
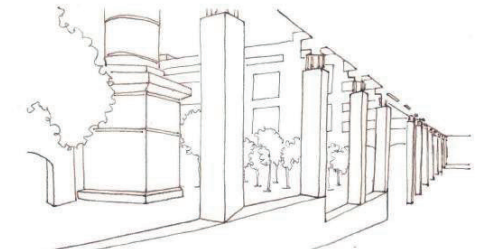

VC3

CARRER DEL ARQUITECTO SERT

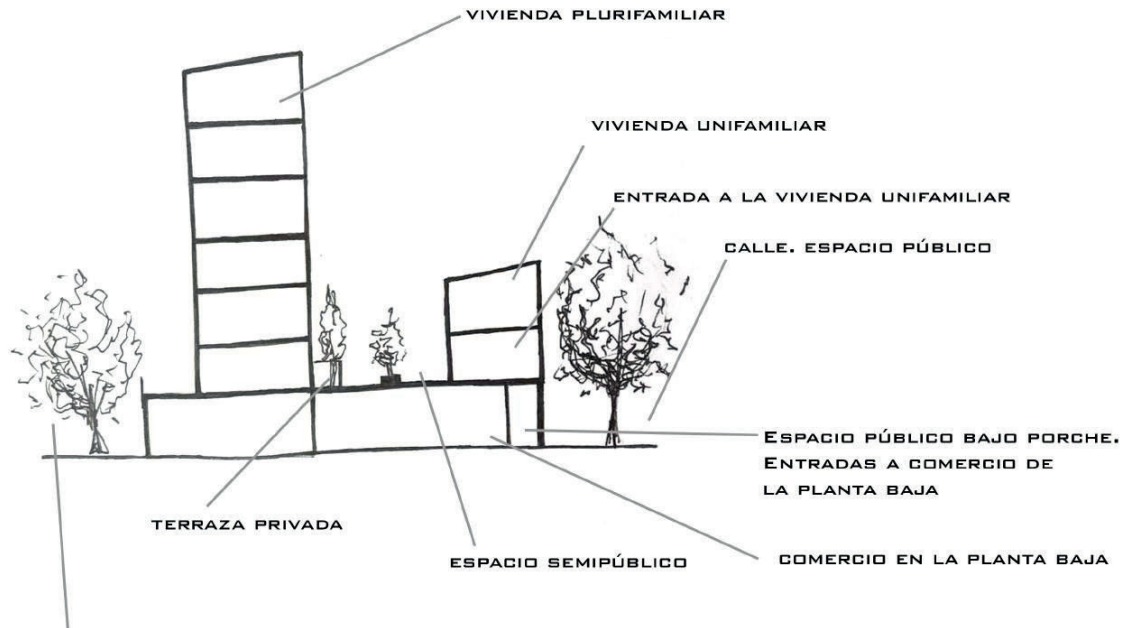

INTERIOR DE LA MANZANA. JARDIN, ESPACIO SEMIPÚBLICO

ACCESO AL EDIFICIO EN CARRER DE RAMON TURRÓ



ESTE ACCESO ESTA CONECTADO CON EL ESPACIO PÚBLICO, PERO PARA DIFERENCIARLO, EL ARQUITECTO, ALEJA EL EDIFICIO DE LA CALLE Y HACE CAMBIO DE PAVIMENTO, CREANDO DOS ESPACIOS, COMO ACCESO AL EDIFICIO Y ESPACIO PÚBLICO DE PASO.

NO OBSTANTE, LOS ACCESO DE LOS EDIFICIOS SE ENCUENTRAN EN EL MISMO PUNTO, DONDE SE PUEDEN SURGIR ACTIVIDADES Y INTERCAMBIO SOCIAL.

ESQUINA DE CARRER D'ICARIA Y CARRER DE MARINA

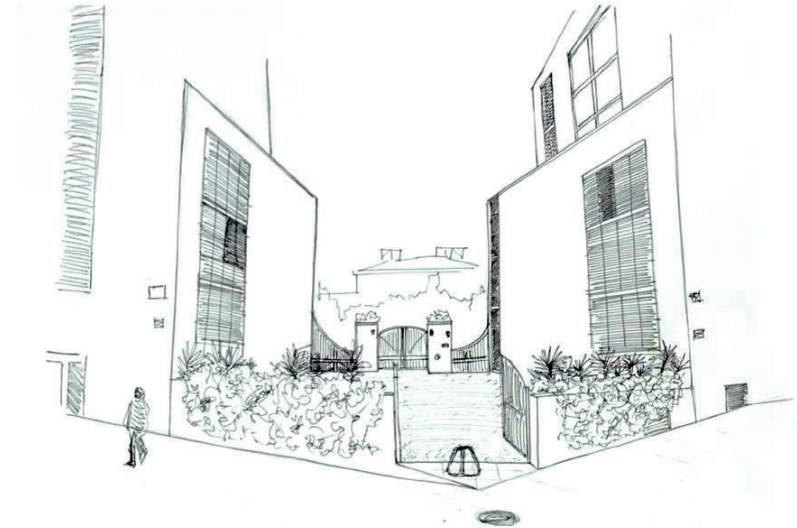

ACCESO AL INTERIOR DE LA MANZANA. DIFERENCIAR LA CALLE CON ESPACIO SEMIPÚBLICO MEDIANTE CAMBIO DE PAVIMENTO Y LIMITAR CON VALLA. ESPACIO MAL RESUELTO QUE NO TIENE UTILIDAD. EN VEZ DE APROVECHARLO COMO PARTE DEL ESPACIO PÚBLICO, O COMO EL PARQUE DEL CENTRO DE LA MANZANA, SE CREA UN GRAN ESPACIO QUE ES SOLAMENTE DE PASO.

ACCESO AL EDIFICIO EN CARRER DE MOSCÚ

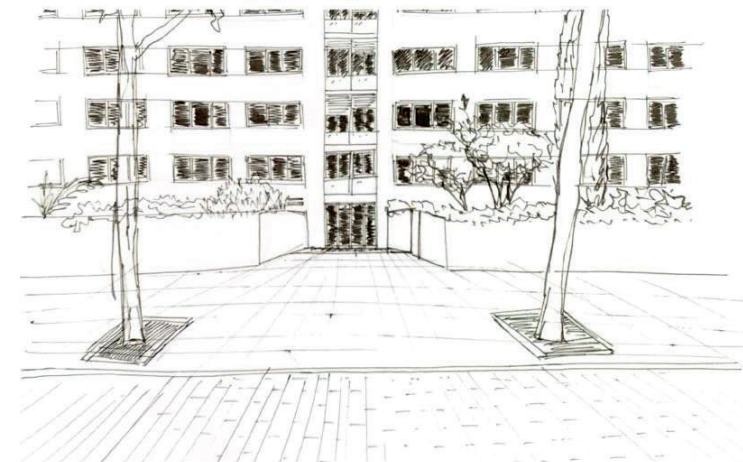

HAY UNA CUESTA PARA ACCEDER A LA VIVIENDA LA CUAL NOS PERMITE MANTENER EL EDIFICIO SIN CAMBIAR DE COTA. SE UTILIZAN LOS JARDINES PARA APROVECHAR EL CAMBIO DE NIVEL. EL PAVIMENTO DE LA ZONA PÚBLICA SE EXTIENDE HASTA EL UMBRAL DE LA PUERTA PARA NO CREAR UNA RUPTURA TAN FUERTE.

VC3

Guillermo Sánchez

---

S'aporta en aquest treball una mirada del projecte en la seva globalitat, incidint en l'oportunitat del mateix per a la ciutat, i del procés de transformació de la mateixa. L'exercici inclou també estudis majoritàriament volumètrics de l'edificació, així com diverses perspectives.

VISITA DE CAMP 3

VC3

Ens situem a la Vila Olímpica, lloc estratègic on a partir de la nominació olímpica del 1986, es pretén la planificació d'una nova projecció metropolitana. El mateix any s'aprova el Pla Especial d'Ordenació urbana de la façana mar, des de Carles I a l'Avinguda Icària (intentant reprendre l'antic Pla de la Ribera fallit).

El projecte volia acabar de restaurar les esclletxes que quedaven de la zona de barraques de Somorrostro, creant un total de 2000 vivendes a la zona industrial de la Vila Olímpica i 5000 més a la zona de Diagonal-Poblenou. També estava encaminat a la supressió de la via de ferrocarril que anava paral·lela a la costa, el disseny de la Ronda Litoral, la recuperació de les platges i la urbanització i edificació de la zona expropiada.

Una de les curiositats d'aquest nou projecte és que l'actuació no va tenir en compte cap de les edificacions i trames urbanes preexistents excepte l'eix vertebrador de l'Avinguda Icària. Es crea llavors una nova trama urbana connectada a la ciutat.



Últimes barraques derribades per la prolongació del passeig marítim

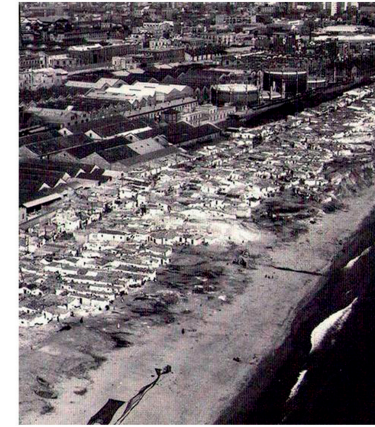

Meitats del Segle XX



Segle XXI

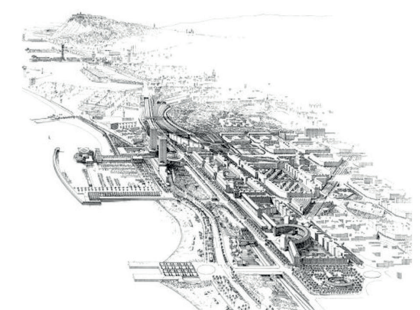
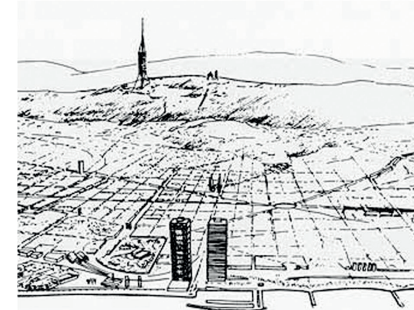
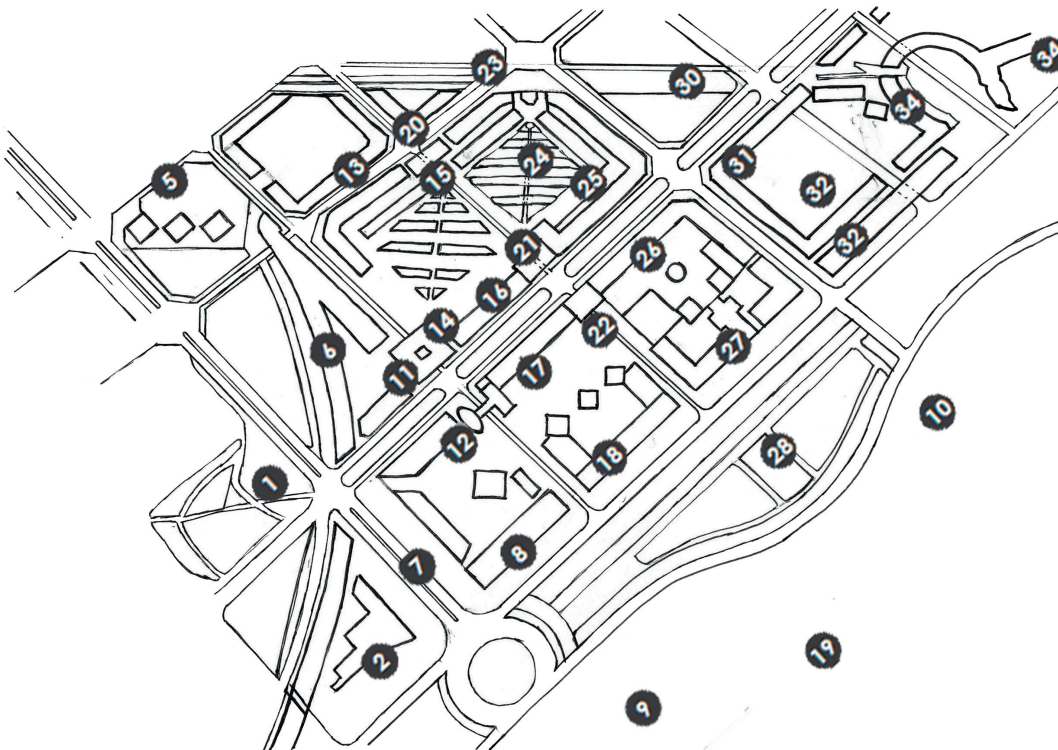

- |   |   |   |
|---|---|---|
| <p>1 PARQUE DEL PASEO CARLES I<br/>Josep Zazurca</p> <p>2 EDIFICIO DE VIVIENDAS<br/>Oriol Bohigas - Josep Matorell<br/>David Mackay - Albert Puigdomènech</p> <p>3 HOTEL ARTS<br/>S.O.M. - Bruce Graham<br/>Josep Juanpere</p> <p>4 JARDINES HOTEL ARTS<br/>Frank Gehry</p> <p>5 EDIFICIO DE VIVIENDAS<br/>Francesc Mitjans - Manuel Ribas</p> <p>6 EDIFICIO DE VIVIENDAS<br/>Manuel Godia - Josep Urgell<br/>Maria Pilar de la Villa</p> <p>7 EDIFICIO DE VIVIENDAS<br/>Pere Limona - Xavier Ruiz</p> <p>8 EDIFICIO DE VIVIENDAS<br/>Federico Correa - Alfonso Milà</p> <p>9 TORRE DE OFICINAS<br/>Írigo Ortiz - Enrique León</p> <p>10 CENTRO DE METEOROLOGÍA<br/>Alvaro Siza</p> <p>11 EDIFICIO DE OFICINAS<br/>Lluís Domènech - Roser Amadó</p> <p>12 CENTRAL DE TELEFÓNICA<br/>Jaume Bach - Gabriel Mora</p> | <p>13 EDIFICIO DE VIVIENDAS<br/>Lluís Cantallops - Miquel Simón</p> <p>14 EDIFICIO DE VIVIENDAS<br/>Ernest Compta - Claudi Arañó</p> <p>15 EDIFICIO DE VIVIENDAS<br/>Pere Mora</p> <p>16 EDIFICIO DE VIVIENDAS<br/>Jaume Sanmartí</p> <p>17 EDIFICIO DE VIVIENDAS<br/>Josep Puig</p> <p>18 EDIFICIO DE VIVIENDAS<br/>Lluís Clotet - Ignacio Paricio</p> <p>19 PUERTO DEPORTIVO<br/>Joan Ramón de Clascà<br/>Oriol Bohigas - Josep Matorell<br/>David Mackay</p> <p>20 EDIFICIO DE OFICINAS<br/>Albert Viaplana - Helio Piñón</p> <p>21 EDIFICIO DE OFICINAS<br/>Albert Viaplana - Helio Piñón</p> <p>22 EDIFICIO DE OFICINAS<br/>Albert Viaplana - Helio Piñón</p> <p>23 EDIFICIO DE VIVIENDAS<br/>Ricardo Bofill</p> <p>24 EDIFICIO DE VIVIENDAS<br/>Antoni Bonet</p> <p>25 EDIFICIO DE VIVIENDAS<br/>Guillem Giródez<br/>Xavier Subías - Pere López</p> | <p>26 EDIFICIO DE VIVIENDAS - OFICINAS<br/>Óscar Tusquets - Carles Diaz</p> <p>27 EDIFICIO DE OFICINAS<br/>Ramon Valls - Agustí Mateos<br/>Josep Benedito</p> <p>28 PARQUE DEL LITORAL<br/>Oriol Bohigas - Josep Matorell<br/>David Mackay - Albert Puigdomènech</p> <p>29 EDIFICIO DE VIVIENDAS<br/>Carlos Ferrater</p> <p>30 PABELLÓN DEPORTIVO<br/>Moisés Gallego - Franc Fernández</p> <p>31 EDIFICIO DE VIVIENDAS<br/>Albert Viaplana - Helio Piñón</p> <p>32 EDIFICIO DE VIVIENDAS<br/>Esteve Bonell - Francesc Ruis<br/>Josep m. Gil</p> <p>33 EDIFICIO DE VIVIENDAS<br/>Jordi Bosch - Joan Tamús<br/>Santiago Vives</p> <p>34 EDIFICIO DE VIVIENDAS<br/>Elias Torres</p> <p>35 EDIFICIO DE VIVIENDAS<br/>Josep Alemany</p> <p>36 CENTRO ECUMÉNICO<br/>Agustí Mateos</p> |
|---|---|---|

- 6 Aquest edifici residencial de forma corba és degut a les antigues vies de ferrocarril, que venien des de l'estació de França per la superfície donant una continuïtat a tot el que l'envoltava, tant parcs com edificis.

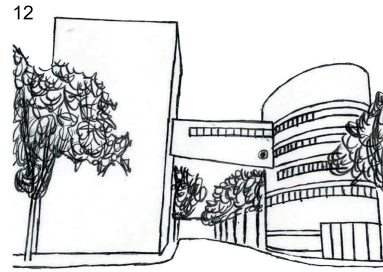
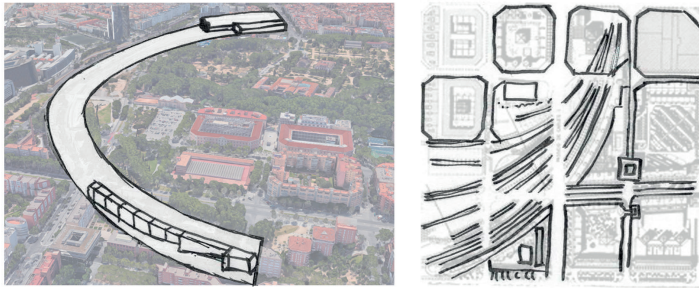

La nova arquitectura catalana que es vol transmetre en aquest projecte urbanístic també vol cridar al món que la ciutat de Barcelona és un lloc privilegiat, modern i acollidor. Es creen edificis més potents i particulars als nexes de carrers on es allibera la Planta Baixa però s'edifica en alçada, unint entre edificis a través de ponts arquitectònicament grandiosos.

- 24 En aquestes dues illes s'utilitza un nou mètode. En comptes de crear un gran interior d'illa que sigui un jardí, es fan vivendes unifamiliars a nivell de Planta Baixa amb una bona distribució en malla.

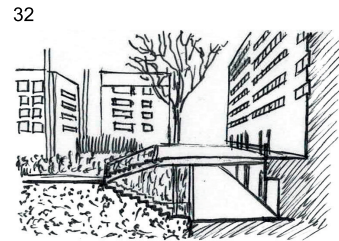
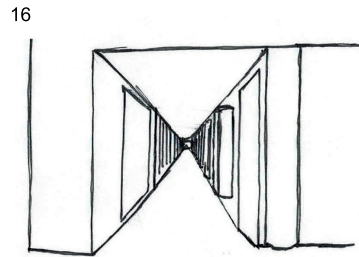
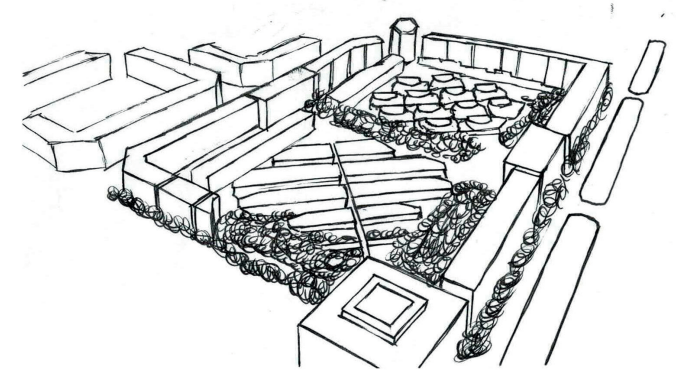

Aprofitant que la majoria d'arquitectes eren catalans i l'època i l'economia del moment ho permetien, es pretén crear una nova arquitectura diferent de la resta de Barcelona (pla Cerdà). Illes més grans i potents amb planta baixa lliure, grans interiors d'illa semipúblics i diferents nivells de pas (s'aprofita la pujada de rasant del barri per l'altíssim nivell freàtic)

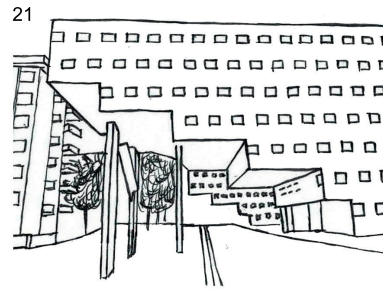

- 34 Blocs de vivendes junts, creant una unitat i compacitat. S'aprofita l'orientació surest i es crea un gran jardí que dona harmonia a la zona. Tot i la compacitat dels edificis mai es talla el recorregut del carrer.



### Què he après de la visita?

He après la intenció arquitectònica d'una zona de Barcelona on la configuració urbanística és totalment diferent de lo que hem vist fins ara. Es veu com volien fer una arquitectura pionera i residencial, transformant un barri que estava en la misèria en un lloc agradable, acollidor i d'acord amb l'evolució de la societat i l'auge de la ciutat.

### Quin tema m'ha interessat més?

Tots els temes que hem abarcat m'han semblat realment interessants. Desde la forma dels edificis per els diferents motius externs fins a l'obsessió de crear ponts i estructures que serveixin d'unió entre edificis. Potser el que em sembla més curiós és la forma urbànica en que es configuren petits poblats dins d'un interior d'illa, envoltats d'edificis més alts.

### Quins dubtes i inquietuds em plantejo a partir de la visita?

Gràcies a aquesta visita hem pogut comparar i entendre la relació entre carrers, places i els mateixos edificis que els envolten. A part, hem vist una forma d'urbanisme totalment diferent de les anteriors, així com al propi Pla Cerdà. Em plantejo que hagués sigut de Barcelona si s'hagués aixecat tota de cop, si tindríem una ciutat més endreçada o més monòtona i relacionat amb això, la seva importància de cara al món.

Sofía Moreira

---

Aquest exercici treballa fonamentalment en la planta per explicar amb més intenció la disposició dels edificis residencials. Incorpora algunes imatges explicatives i confia també en la secció per explicar com la posició relativa dels edificis permet la configuració d'espais oberts de vàlua.

VISITA DE CAMP 3

VC3

# L'EDIFICACIÓ

## LA VILA OLÍMPICA

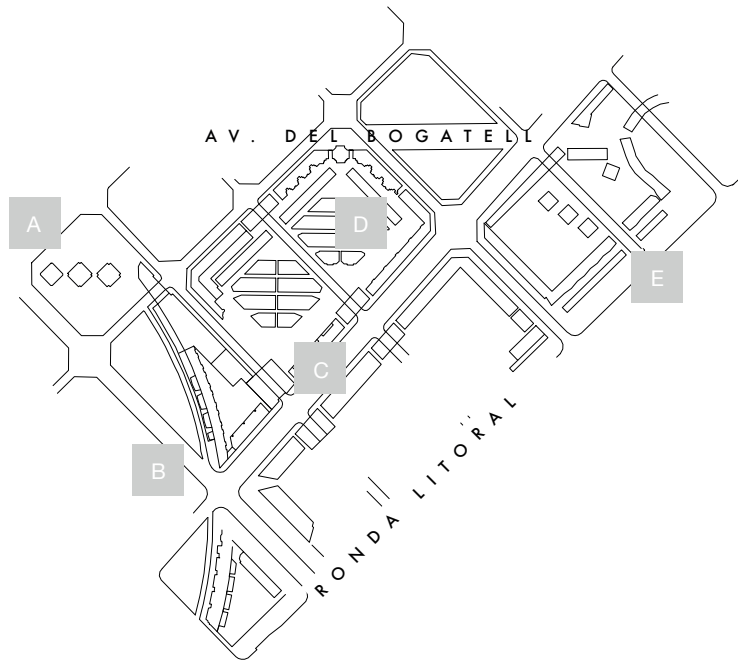

Emplaçament e: 1/5000

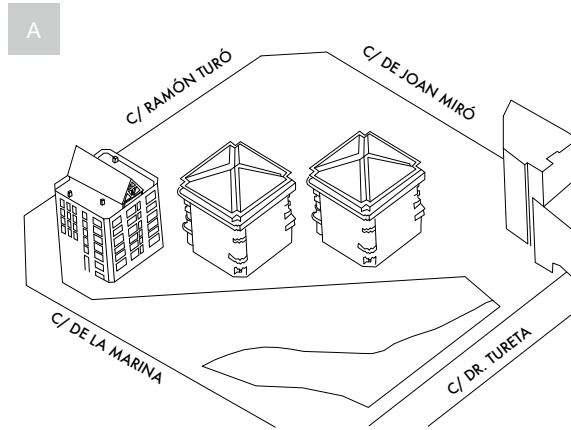

·Illa de l'Eixample distribuïda per tres edificis d'habitatge similars, i un altre edifici que connecta amb una altre illa.

·Importància als espais públics i zones verdes.

**B**

- La singularitat de l'edifici és la forma curva.
- Conectivitat
- Les plantes baixes de les cantonades són lliures i estan destinades a restauració.

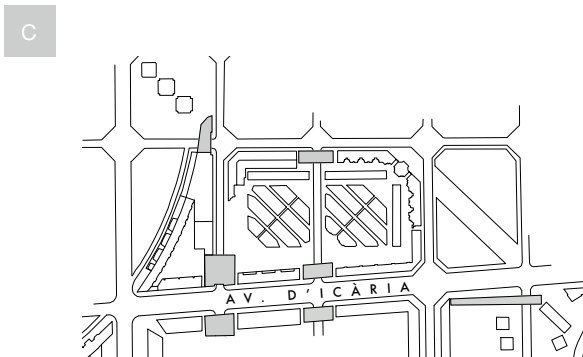
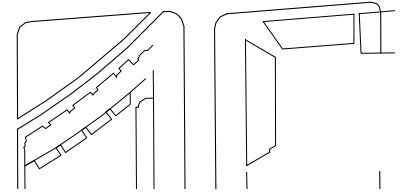
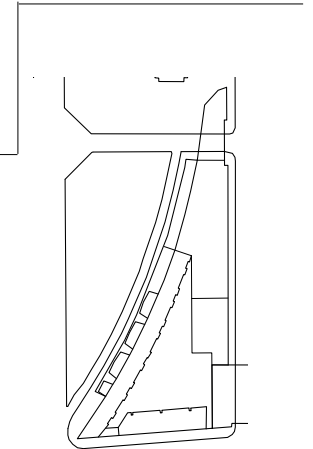

·Tots els edificis de l'Avinguda d'icària tenen la mateixa altura edificada.



·A Barcelona els edificis més significatius es col·loquen en mig dels carrers del Eixample. En Vila Olímpica aquests edificis es troben levitant, com si fossin ponts.

SOFIA MOREIRA LÓPEZ  
Urbanística 1  
20-12-18  
Jordi Franquesa

D

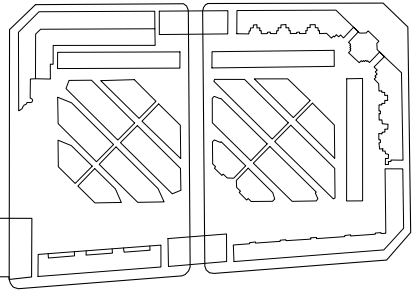

- En aquestes dues illes de l'Eixample trobem habitatges adossats.
- Bona relació de la façana amb l'espai públic.
- Les quatre façanes tenen llum solar directa durant el dia (a excepció de un xamfrà orientat al nord)
- Están col·locades a 45° respecte als altres edificis de l'illa.
- Tenen diferents solucions de façana depenent si donen a l'avinguda o al interior de l'illa.



E



Secció e: 1/500

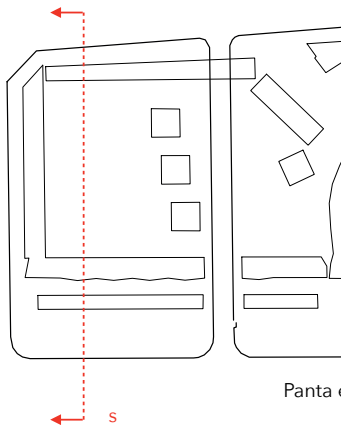

Panta e: 1/2500

- Diferents nivells d'altura del carrer.
- Creació d'un carrer particular per als veïns.
- Vistes al mar a partir de la quarta planta.
- Accessos pels extrems o pel jardí.
- Planta baixa d'activitat comercial.
- Alta edificada no varia, canvien les altures en planta baixa.

SOFIA MOREIRA LÓPEZ  
 Urbanística 1  
 20-12-18  
 Jordi Franquesa

En els darrers dos exercicis es presta especial atenció a l'espai lliure d'edificació, és a dir, més al contingut que al continent. S'estudia ara amb atenció l'arquitectura que conforma aquests espais, i s'analitzen quines són les seves tipologies principals i quin paper juguen els edificis públics en la construcció de les ciutats. En aquesta lectura, entren en joc d'una manera més clara la parcel·lació, el tipus edificatori, la forma i dimensió d'aquestes peces, destacant la relació entre l'espai privat i el públic.

## EXERCICI 3 - L'EDIFICACIÓ

# E3

### ANÀLISI

L'exercici consisteix en l'estudi d'un edifici, en grups de dos estudiants, però prestant atenció no només a la seva pròpia configuració, sinó molt especialment a la seva relació vers l'espai obert del que forma part. Alguns grups estudiaran només tipologies residencials, i d'altres només equipaments.

En el cas de l'estudi residencial:

**1.Parcel·lació i forma urbana.** Característiques físiques de la divisió del sòl. Ocupació de la parcel·la. Repetició del tipus, enfatitzant combinacions i singularitats.

**2.Tipologia.** Identificació de l'habitatge tipus. Funcionament, nuclis d'escala, sistema d'agregació de l'habitatge i formalització del conjunt arquitectònic. Detecció de les singularitats. Definició dels recorreguts i transicions entre els espais.

**3.La Secció.** Identificació dels espais comuns vers els privats. Dimensionat i proporcions dels espais.

**4.La relació amb l'espai públic.** Accessos en planta baixa i transicions entre els espais. Formalització de les façanes. Sinèrgies amb els espais públics.

En el cas dels equipaments:

**1.Forma i volumetria.** Relació compositiva de l'edifici vers l'espai públic.

**2.Funcionalitat.** Estudi de l'organització de l'edifici i de les seves parts.

**3.Secció.** Definició de les seccions principals, i mesura de les distàncies relatives.

**4.Usos i activitats.** Estudi de la seva relació amb l'espai públic. Paper de la planta baixa i sinèrgies vers les activitats i els espais de la zona pública. Accessos i la seva singularitat.

Novament i en una quarta làmina A3 s'exposen les conclusions extretes de l'anàlisi anterior.

Exercici: L'edificació >

Ane Txintxurreta i Ilia Verzakov

---

El treball sobre una antiga fàbrica transformada amb nous usos es presta a una reflexió també històrica sobre l'edifici en qüestió. Això es tradueix en la incorporació d'alguns ortofotos històrics per comprendre els processos de colmatació i transformació al voltant de l'edifici, així com un breu comentari històric. L'exercici presta atenció als usos i activitats del complex, i realitza un aixecament de les diferents plantes i les seves activitats, així com una secció elaborada de l'edifici i un estudi volumètric. S'aporten amb més detall la zona d'accés principal de l'edifici, així com també algunes perspectives que es focalitzen també en els diferents accessos, on es posa en evidència la gran diversitat formal dels mateixos.

## EXERCICI 3 - L'EDIFICACIÓ

# E3

# FABRA I COATS

LA FABRA I COATS ES UNA PARTE FUNDAMENTAL DEL BARRIO DE SANT ANDREU Y UN PUNTO CLAVE PARA ENTENDER SU HISTORIA.

FUNDADA EN 1837 POR FERRAN PUIG Y GIBERT CON EL NOMBRE DE EL VAPOR DE FIL, EL ESTABLECIMIENTO DE LA FÁBRICA EN SANT ANDREU SE CONVIRTIÓ EN UN SÍMBOLO CLARO DEL PASO DE UNA SOCIEDAD AGRÍCOLA, QUE APROVECHABA EL REC COMTAL PARA SUS CULTIVOS, A UNA NUEVA DESTINADA A LA INDUSTRIA.

EL AYUNTAMIENTO SE ENCARGÓ DE COMPRAR LOS EDIFICIOS PARA SU CONSERVACIÓN Y RECONVERSIÓN EN LO QUE CONOCEMOS AHORA CUANDO ESCUCHAMOS EL NOMBRE DE FABRA I COATS: UN ESPACIO MULTIDISCIPLINAR QUE ACOGE TODO TIPO DE CREADORES ARTÍSTICOS, ESPACIOS DE SERVICIO SOCIAL, CENTROS, BIBLIOTECAS... UN CENTRO DE HIBRIDACIÓN QUE ABARCA LA CONTEMPORANEIDAD SIN OLVIDAR DE DÓNDE VENIMOS, CONSERVANDO LA MEMORIA HISTÓRICA DE LA FÁBRICA.



ORTOFOTO. AÑO 1946



ORTOFOTO AÑO 1994



ORTOFOTO. AÑO 2018

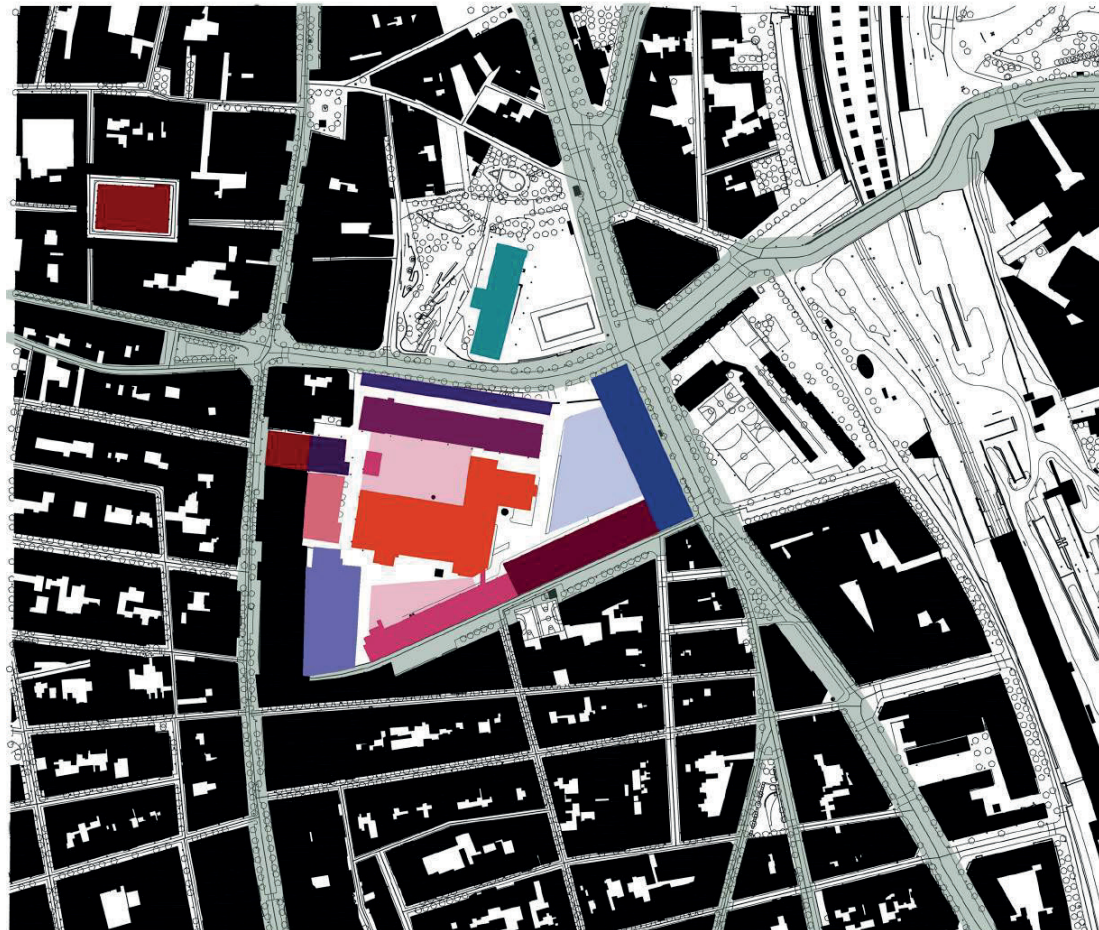

- |  |                            |  |                     |  |                            |  |   |
|--|----------------------------|--|---------------------|--|----------------------------|--|---|
|  | FABRA I COATS              |  | CASTELLERS          |  | ESCOLA BRESSOL LA FILADORA |  | SERVEI EDUCATIU DE SANT ANDREU                                |
|  | INSTITUT MARTÍ POUS        |  | ACTUALMENTE EN OBRA |  | ESPAI JOSEP BOTA           |  | GERMANDAT DE TRABUCAIRES, GEGANTERS I GRALLERS DE SANT ANDREU |
|  | BIBLIOTECA IGNASI IGLESIAS |  | MERCADO             |  |                            |  |   |
|  | BOMBEROS, AMIGOS DE FABRA  |  | PISTAS DEPORTIVAS   |  |                            |  |   |

- |   |  |  |  |
|---|--|--|--|
|  EXPOSICIÓN               |  ENTRADA           |  SERVICIOS |  DESPACHOS        |
|  SIN USO ACTUAL          |  RECEPCIÓN        |  RADIO    |  ZONA DE TRABAJO |
|  NUCLEOS DE COMUNICACIÓN |  SALA POLIVALENTE |  BAR      |  |

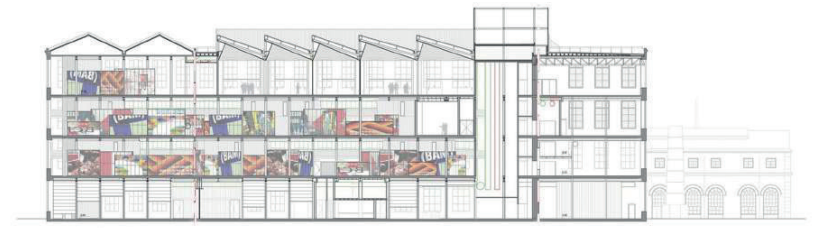

SECCIÓN LONGITUDINAL

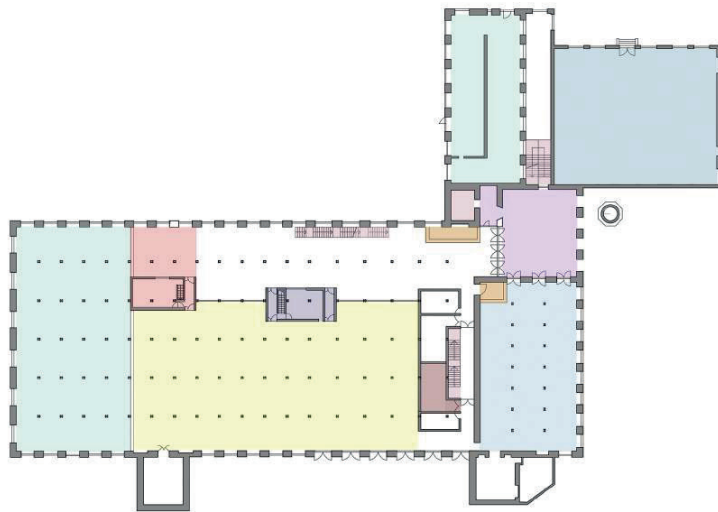

PLANTA BAJA

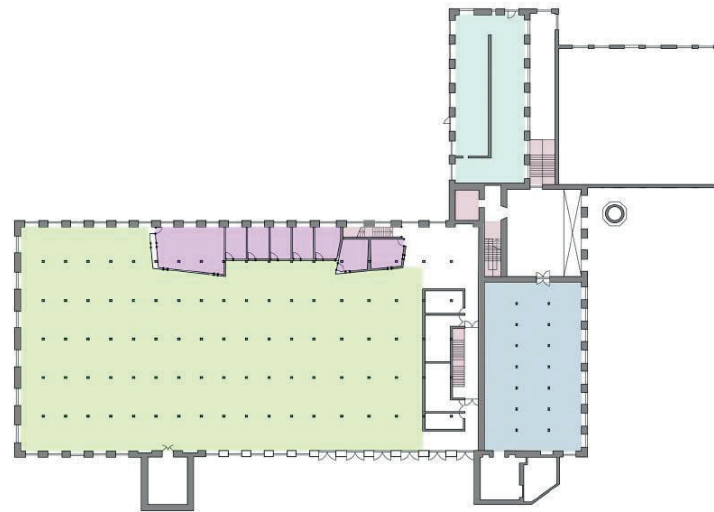

PLANTA 1

-  ACCESO A LOS EDIFICIOS

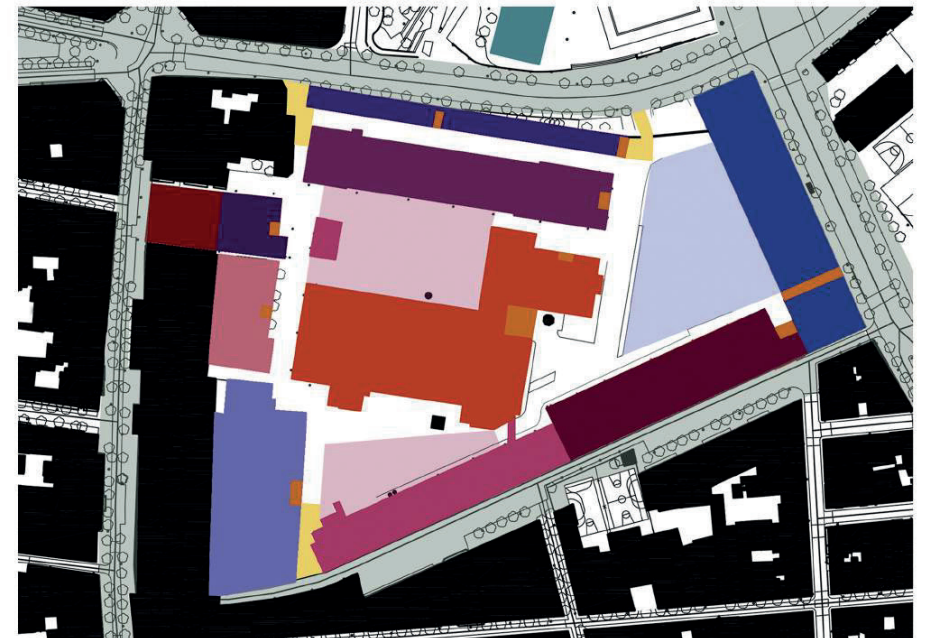
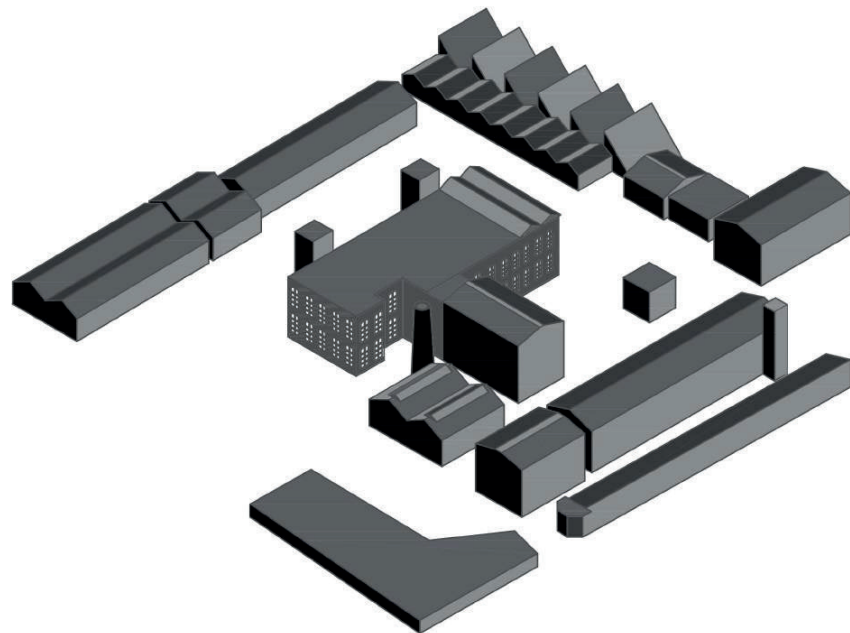



ACCESO PRINCIPAL

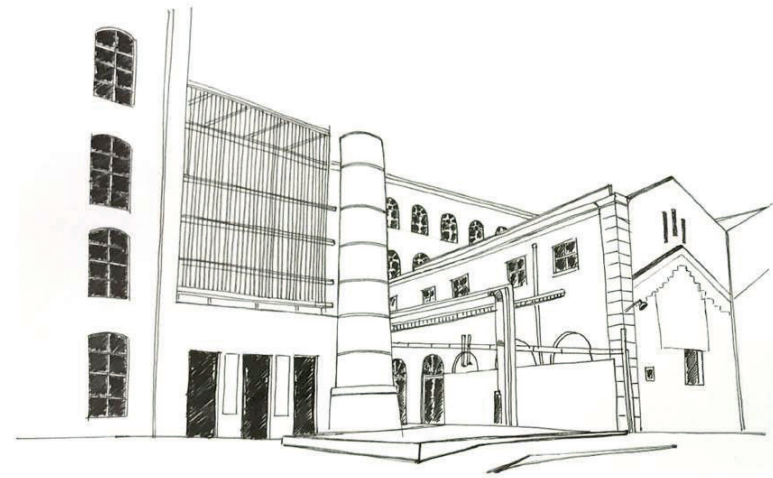

ACCESO AL EDIFICIO

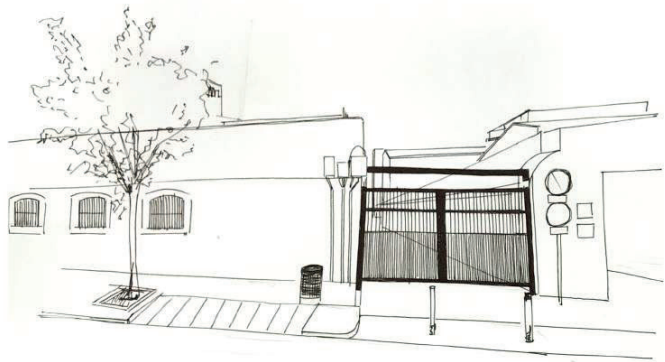

ACCESO SECUNDARIO

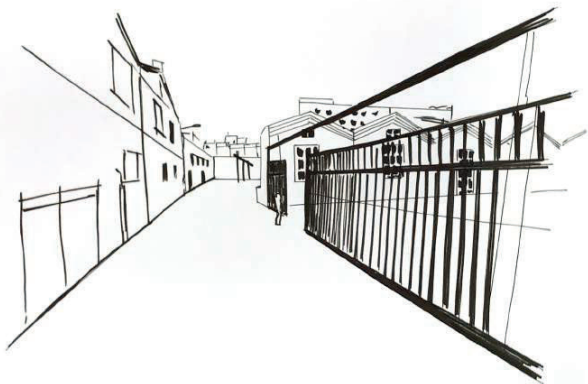

ACCESO A LA ESCOLA BRESOL

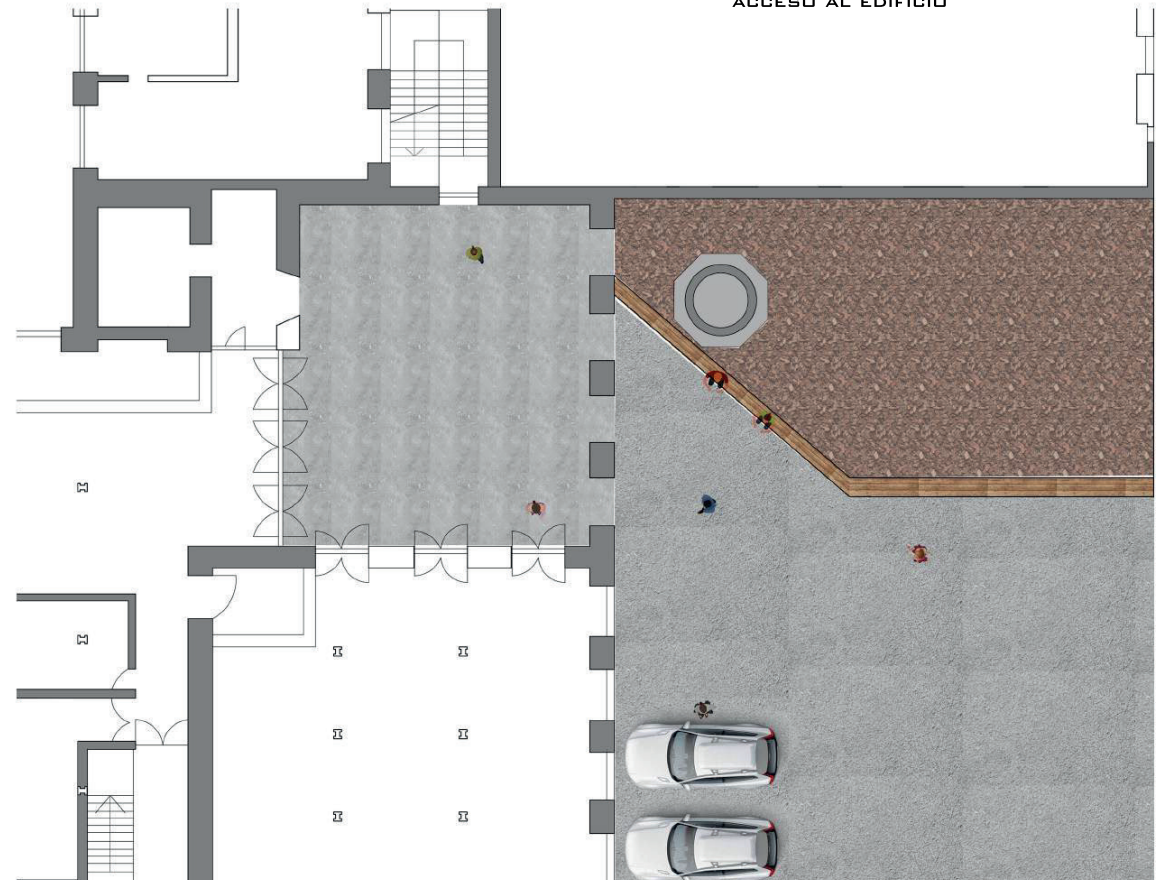

Teresa Sellés i Sara Farran

---

És aquest un exercici molt complert, on es treballen diferents aspectes de l'equipament en qüestió. Es valora la seva posició relativa respecte el teixit urbà, i s'incideix en el procés de transformació edificatori i d'usos que ha experimentat l'equipament. S'analitzen de manera intencionada els seus usos, així com les seves circulacions internes i les seves relacions amb l'espai obert immediat. El treball es conclou amb el comparatiu amb un altre equipament similar, i amb unes reflexions finals sobre l'aprenentatge.

## EXERCICI 3 - L'EDIFICACIÓ

# E3

## SITUACIÓ DINTRE DE LA CIUTAT E.: 1/10000

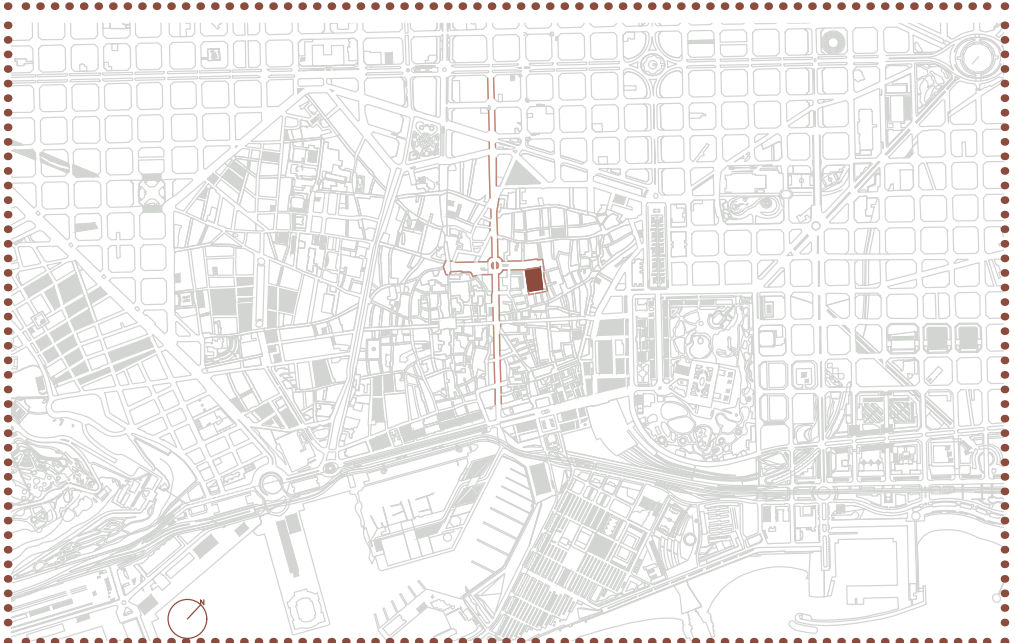

## POSICIÓ RESPECTE L'ESPAI PÚBLIC E.: 1/2500

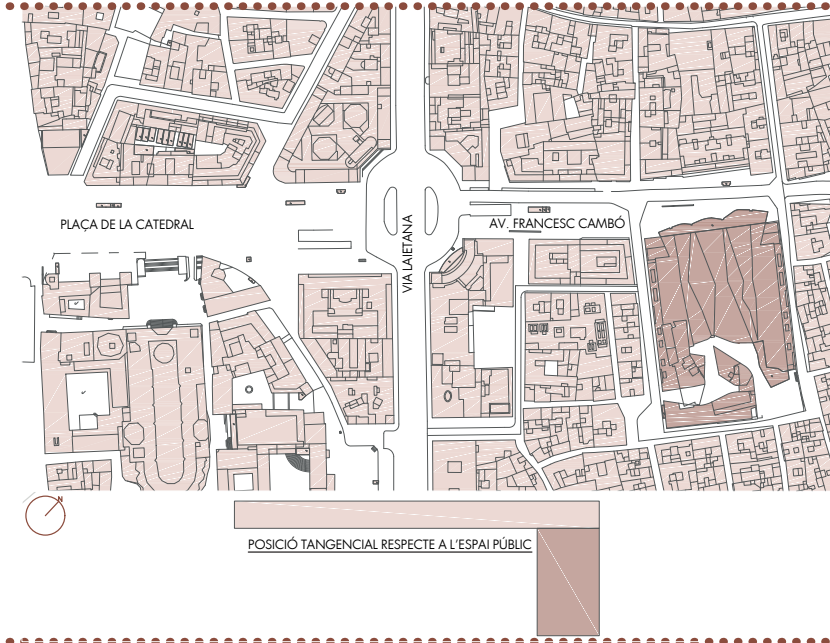

## EVOLUCIÓ HISTÒRICA DEL COMPLEX

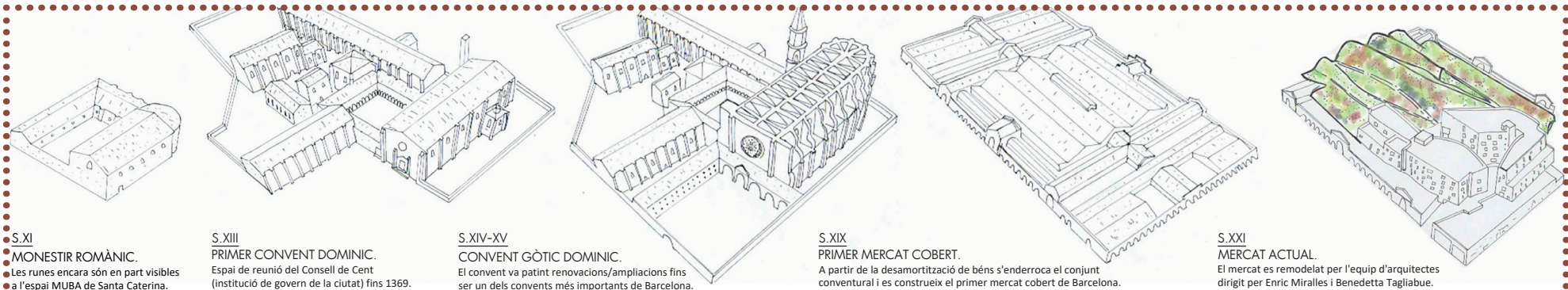

**S. XI**  
MONESTIR ROMÀNIC.  
Les runes encara són en part visibles a l'espai MUBA de Santa Caterina.

**S. XIII**  
PRIMER CONVENT DOMINIC.  
Espai de reunió del Consell de Cent (institució de govern de la ciutat) fins 1369.

**S. XIV-XV**  
CONVENT GÒTIC DOMINIC.  
El convent va patir renovacions/ampliacions fins ser un dels convents més importants de Barcelona.

**S. XIX**  
PRIMER MERCAT COBERT.  
A partir de la desamortització de béns s'enderroca el conjunt conventual i es construeix el primer mercat cobert de Barcelona.

**S. XXI**  
MERCAT ACTUAL.  
El mercat es remodela per l'equip d'arquitectes dirigit per Enric Miralles i Benedetta Tagliabue.

## REFLEXIÓ

- Els llocs on hi han succeït moltes coses sempre tenen una herència/caràcter singular.
  - Les grans dimensions dels espais (com Pl. Catedral i l'Av. Francesc Cambó) que sigui un eixamplament de la Via Laietana.
  - La disposició de l'edifici respecte a l'espai públic crea tensions i assimetries.
- D'aquesta manera l'edifici forma part d'un conjunt format per moltes entitats diferents.

## EL MERCAT DE SANTA CATERINA e:1/750

### PLANTA D'ACCESSOS

-  Accessos al Mercat
-  Accessos Restauració
-  Accessos Supermercat
-  Accessos Habitatges
-  Accessos Aparcament



## USOS DEL COMPLEX e:1/750

-  Zona de Mercat
-  Zona de Restauració
-  Zona de Supermercat
-  Zona d' Habitatges
-  Zona d' Aparcament
-  Zona de pas

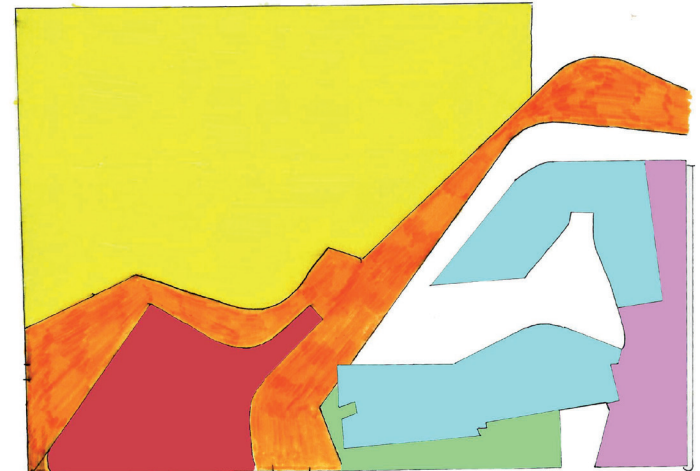

## ORGANITZACIÓ I IMATGE DELS HABITATGES e:1/500

- NUCLIS VERTICALS EN LA ZONA CENTRAL I PASSADÍS DISTRIBUIDOR DONANT EL MÀXIM DE FAÇANA ALS HABITATGES

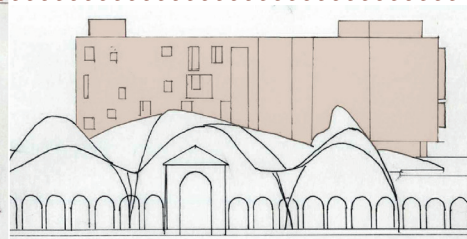

### MATERIALS I DIMENSIONS TRADICIONALS

- Monocapa
- Major part de la façana opaca
- Porticons per matitzar la llum

### COMPOSICIÓ

- Innovació en la composició de les obertures.
- Forma orgànica en planta i contrast de color amb el Mercat.

## L'HABITATGE e:1/100

DISTRIBUCIÓ CONVENCIONAL DE L'HABITATGE (aprox. 40m<sup>2</sup>) AMB FORMES INNOVADORES

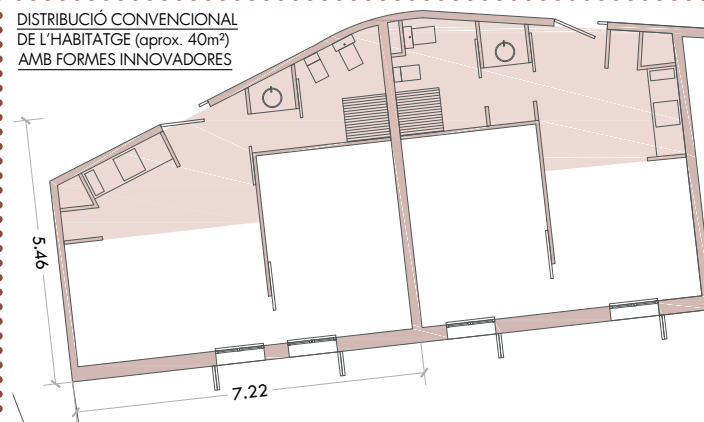

- PASSADÍS DISTRIBUIDOR dels habitatges
- ZONA HUMIDA (part interior de l'habitatge)
- ZONA DE DIA (il·luminació natural)
- BONA ORIENTACIÓ (recerca del màxim assoliment)

## REFLEXIÓ

- Per produir un espai d'intercanvi, la mobilitat per dintre d'un espai no ha de ser única.

La multiplicitat de recorreguts dóna vida als espais.

- La pluralitat d'usos atorga dinamisme als teixits.

La combinació de diverses activitats permet la relació entre elles.

- Les formes innovadores no són oposades a la organització dels espais. Es pot ser rigid en la organització i lliure en la forma.

Es pot ser innovador i amb arrels, però cal fer un bon estudi per saber combinar-ho.

## IDENTIFICACIÓ DEL BUIT e:1/2000

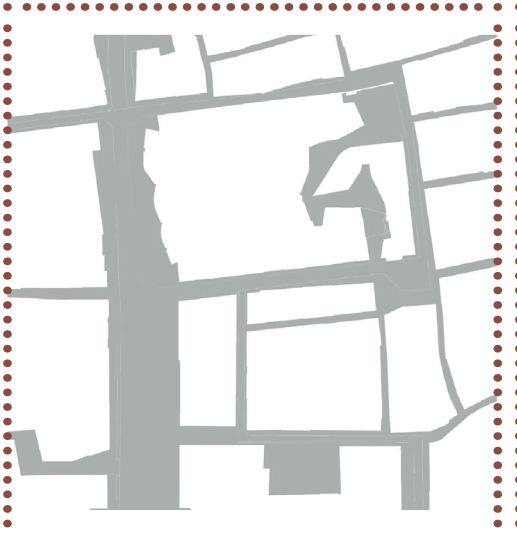

## ANÀLISI DELS RECORREGUTS e:1/2000

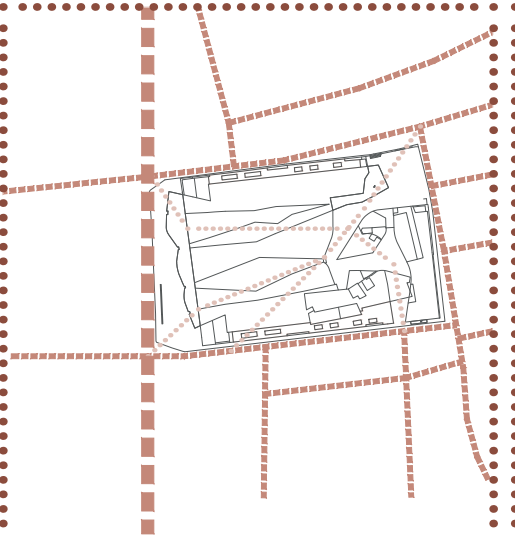

## TIPUS D'ESPais PÚBLICS e:1/2000

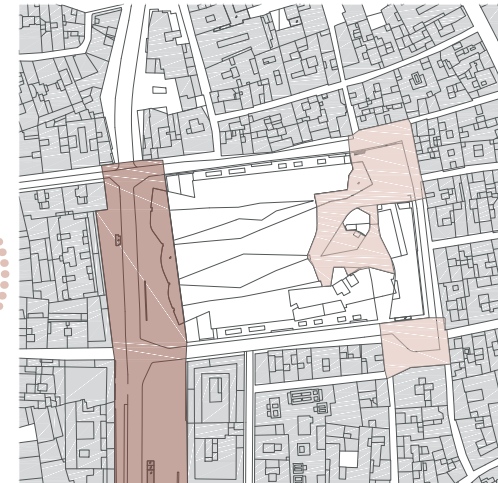

Av. Francesc Cambó  
El mercat es un dels elements que intervenen en la plaça.  
Espai públic a nivell de ciutat.

Pl. de Joan Capri  
Espai generat pel projecte de mercat.  
Espai públic de nova planta.

Pl. de Sta. Caterina  
Es detecta un gest en el teixit existent i el nou projecte respon a les necessitats i delimita la plaça.  
Espai públic acabat de definir pel projecte.

## LA COBERTA, representació



## LA SECCIÓ e:1/500

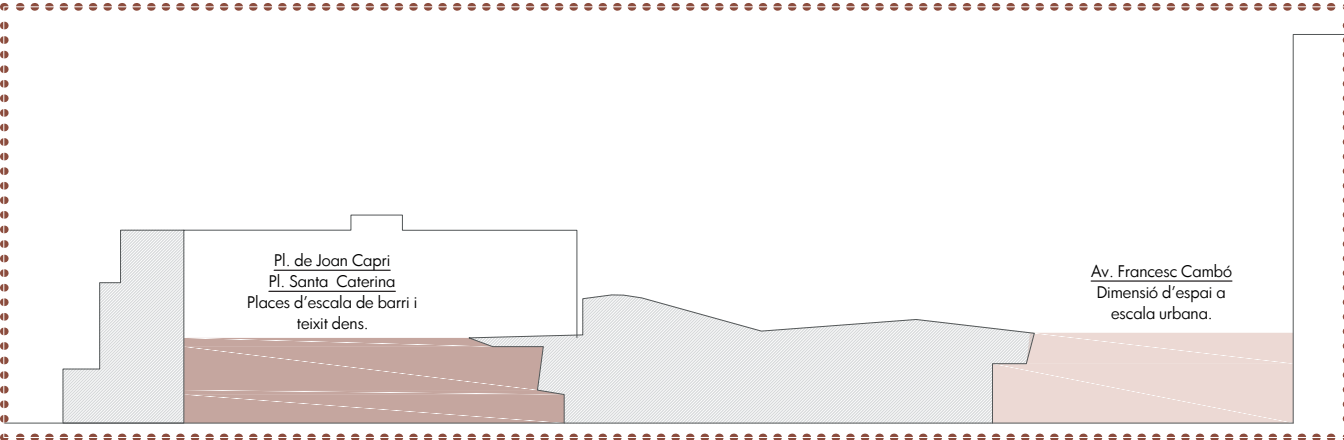

Pl. de Joan Capri  
Pl. Santa Caterina  
Places d'escala de barri i teixit dens.

Av. Francesc Cambó  
Dimensió d'espai a escala urbana.

## REFLEXIÓ

- El aixoplug (porxos) crea espais de reunió.
- Al actuar dintre d'un teixit consolidat s'ha de tenir en conter tot lo existent.
- Les dimensions i la disposició dels elements singular determinen el caràcter de l'espai públic.
- La conjunció entre allò existent i allò projectat deu tenir un contrast i una harmonia entre ells.
- En segons quines actuacions, la coberta actúa com una "5a" façana.

## EL MERCAT DE SANTA CATERINA



PLANTA E.:1/2000



EQUIPAMENT A ENCABIR DINTRE D'UN TEIXIT DENS I CONSOLIDAT



SECCIÓ E.:1/1000



COBERTA ORGÀNICA AMB COLOR



## MERCAT DE LA BARCELONETA

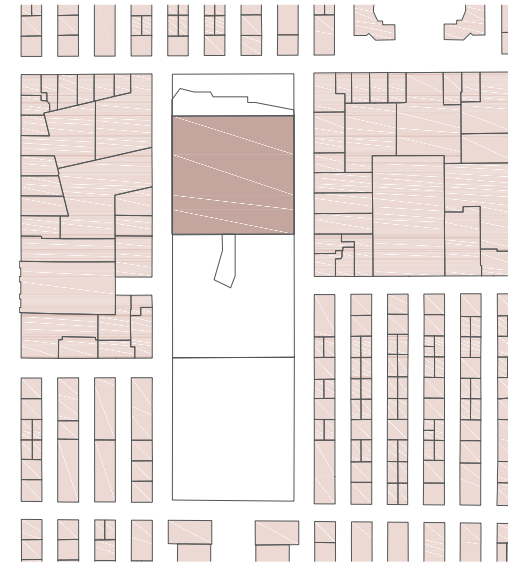

PLANTA E.:1/2000



EQUIPAMENT A ENCABIR DINTRE D'UN ESPAI LLIURE DELIMITAT



SECCIÓ E.:1/1000

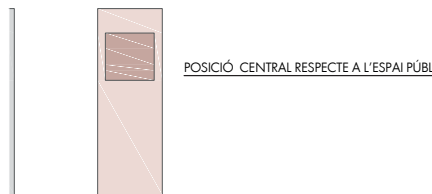

COBERTA ORGÀNICA AMB TONALITATS NEUTRES



### REFLEXIÓ

- En alguns casos, l'equipament es situa dintre d'un espai públic existent i delimitat, i altres vegades el mateix projecte de construcció dissenya, projecta i determina l'espai comunitari.
- Un element singular, ja pot ser tot l'edifici o, com en aquest cas, la coberta crea un lloc, un espai de referència.
- La cromatografia de l'element singular canvia radicalment la percepció de l'edifici.
- La posició relativa de l'equipament respecte l'espai públic determina la seva importància i la implicació amb el caràcter de l'espai.
- Un element pot ser molt innovador en quant a forma i alhora ser molt formal i útil en concepte.

Sílvia Duque i Juan García

---

El treball és suggerent per la manera d'abordar l'estudi de l'equipament. En una primera instància l'exercici valora l'accessibilitat de l'edifici des de cada una de les cantonades de l'illa, per després valorar els diferents espais lliures que envolten l'edificació. El treball incorpora seccions acurades, així com una reflexió sobre els materials emprats, per acabar amb unes reflexions conclusives suggerents.

## EXERCICI 3 - L'EDIFICACIÓ

# E3

# EJERCICIO 3: EDIFICIOS

## Museo Can Framis



Encaje en el tejido E. 1:20000

### Perspectivas desde las esquinas

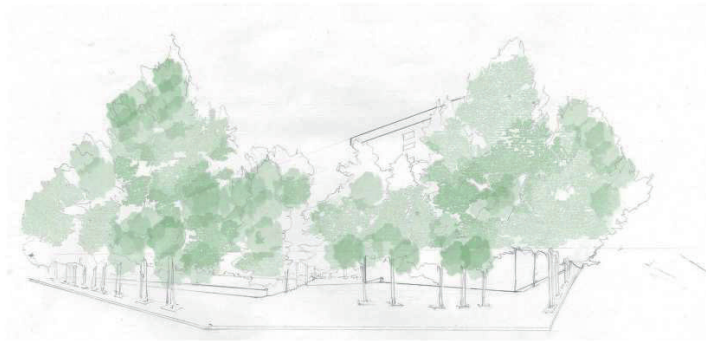

Esquina A



Esquina B

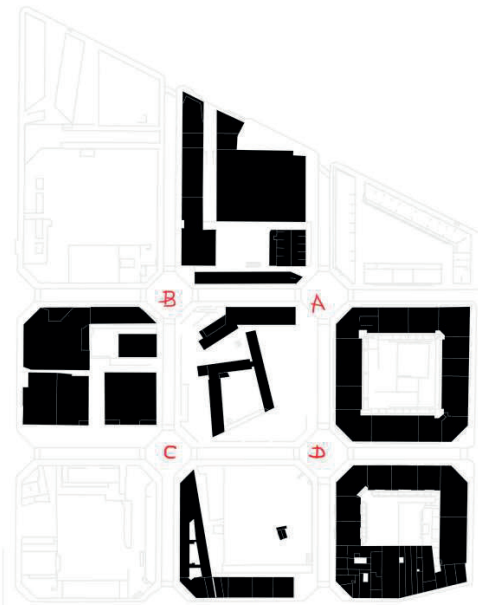

Composición del espacio E. 1:5000

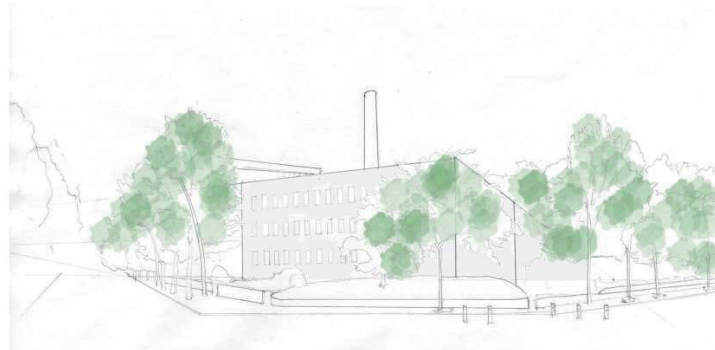

Esquina C



Esquina D

**Circulación y accesos**

E. 1:1000

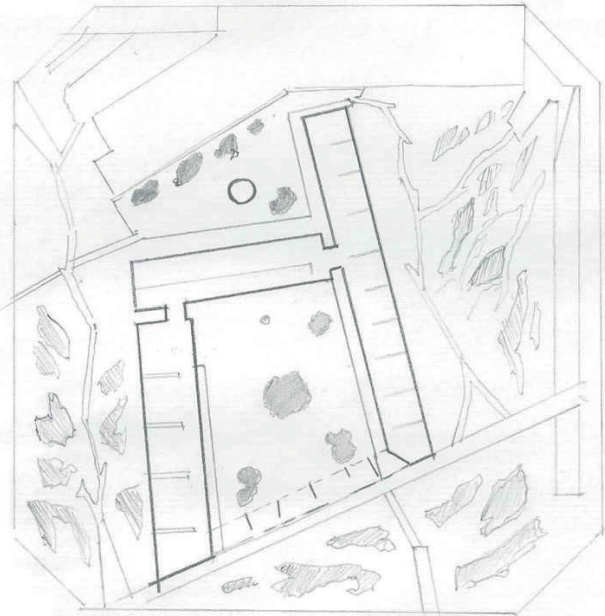

**Espacios libres**

E. 1:1000

B = Parterres arbitrarios  
A = Torre Alameda blanco y piedra

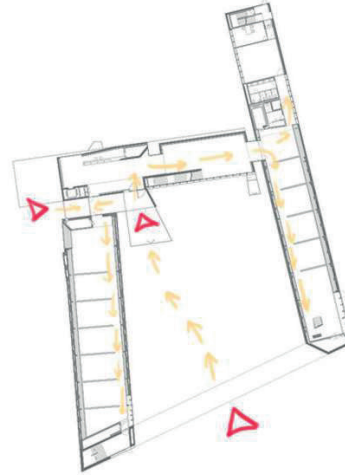

**Recorrido mediante perspectivas**

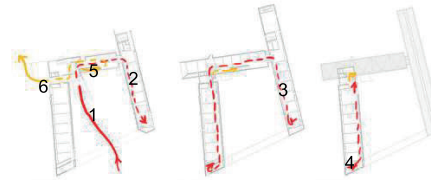

Subida  
Bajada

**Programa**

- Recepción
- Salas de exposición
- Servicios
- Núcleos de comunicación

E. 1:1000

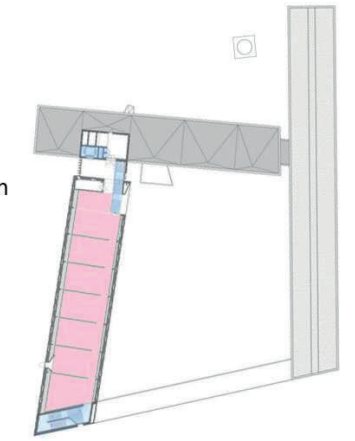

**Planta Segunda**

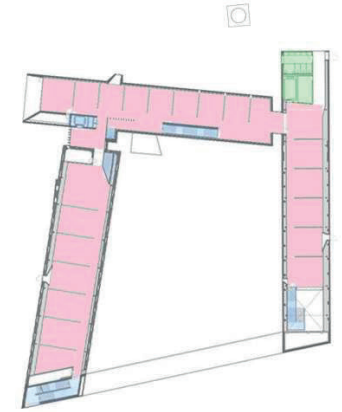

**Planta Primera**

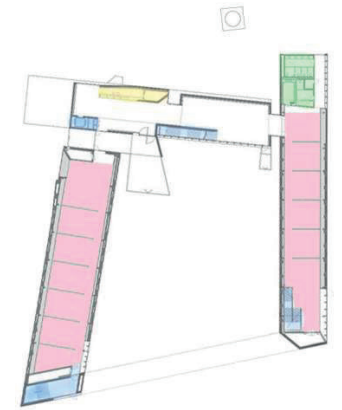

**Planta Baja**

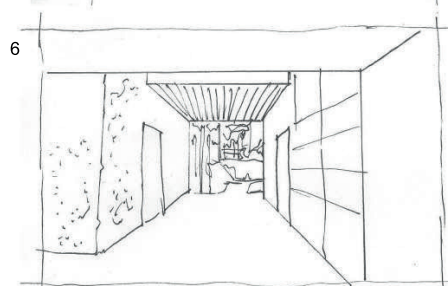
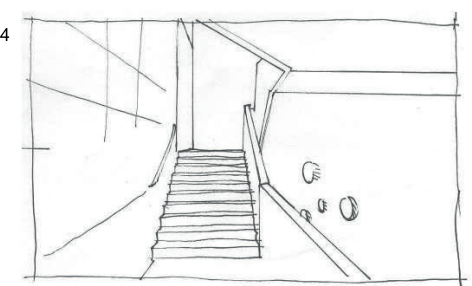
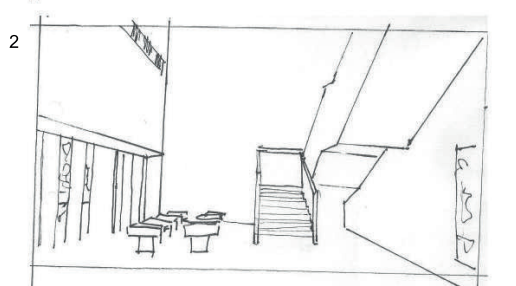
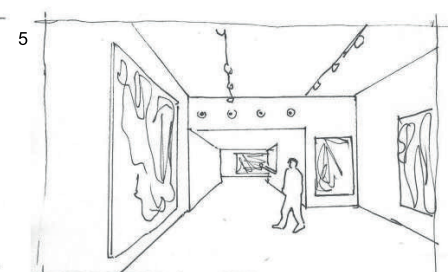
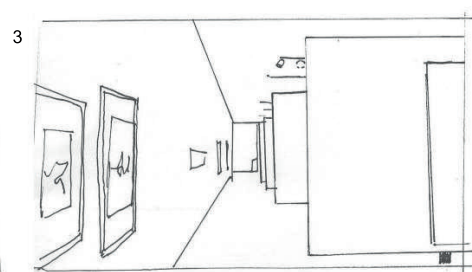
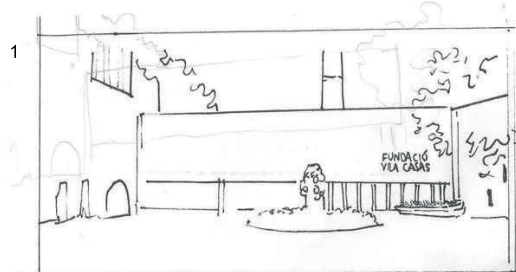

### Permeabilidad

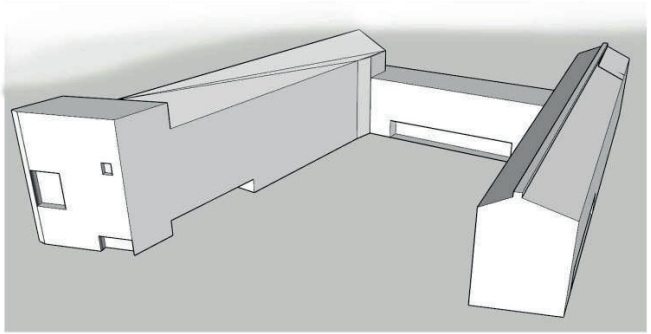
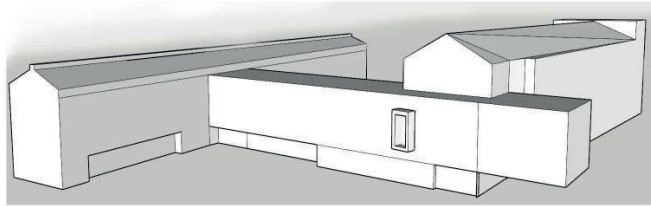

### Materialidad

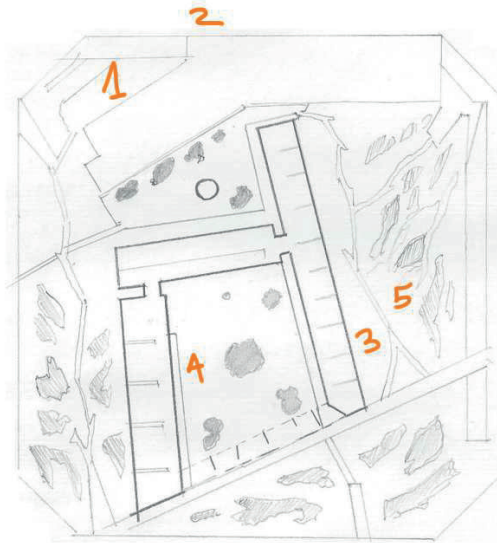

E. 1:1000

### Edificio preexistente



1



2

### Museo can Framis



3



4

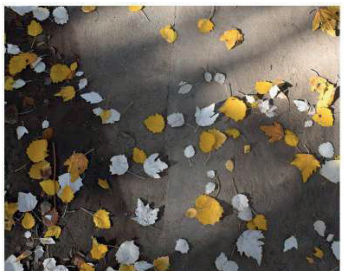

5

### Secciones

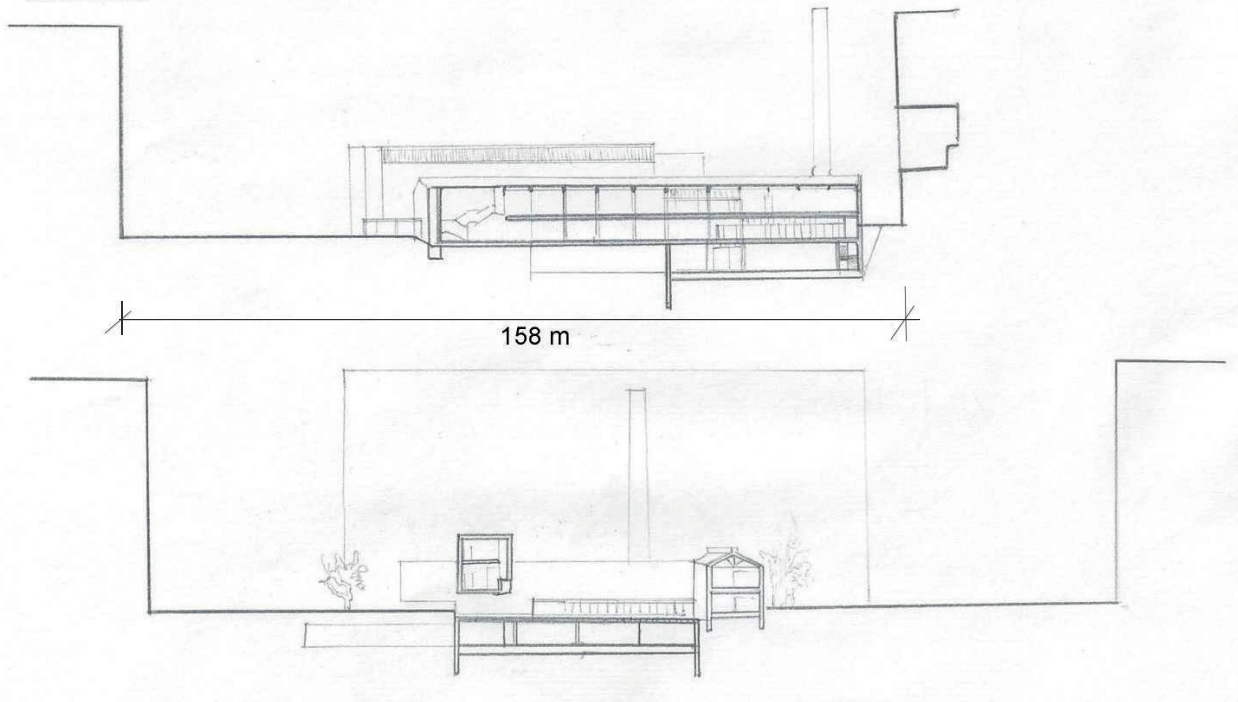

# CONCLUSIONES

ELEVACIÓN

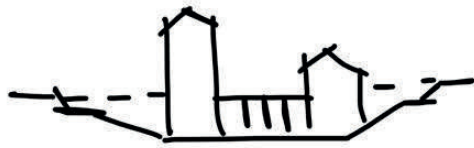

ELEMENTO VERDE

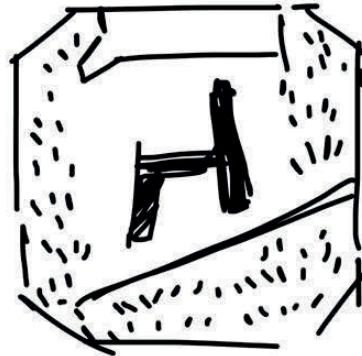

MATERIALIDAD



PERMEABILIDAD

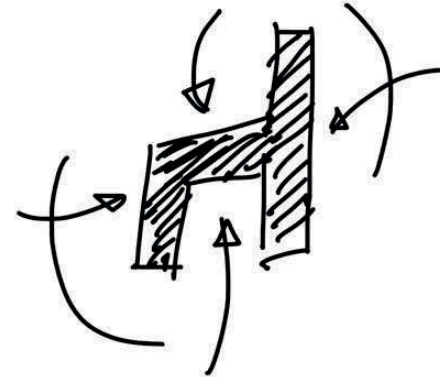

SECCIÓN DISIMÉTRICA

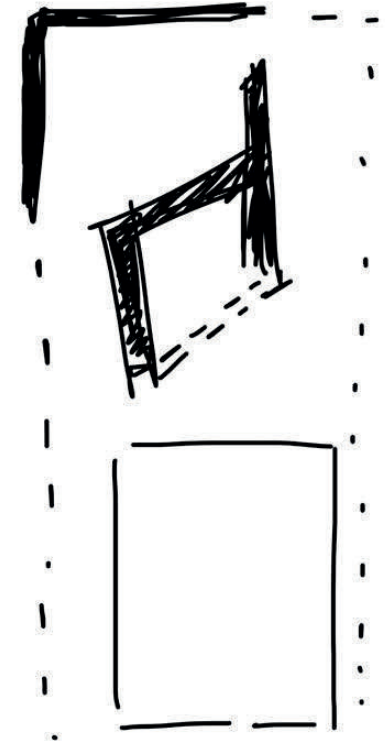

- Un volumen en manzana que sea irregular genera diferentes secciones variadas
- Un edificio con desniveles en planta baja genera vistas a distintas cotas. En este caso al hundirse crea un entorno más recogido
- El elemento verde oculta al edificio y hace de filtro de la calle ruidosa
- La continuidad espacial de los espacios exteriores crea una sensación de cerramiento en algunas zonas y ensanchan otras, generando una sección disimétrica

## CLOENDA

El primer dia de classe fem, en el primer minut i sense explicació prèvia del contingut del curs, un petit exercici. Els mostrem la imatge adjunta, i els fem imaginar que són ja arquitectes urbanistes, i han estat escollits per una important revista d'arquitectura per tal de fer un article reflexiu sobre aquesta imatge. Aquest escrit, que realitzen en uns 10 minuts, el conserven fins a final de curs, en què tornem a fer exactament el mateix exercici: tornen a escriure en el mateix context.

El resultat és per a ells encoratjador, especialment quan comparen els dos escrits, en la mesura en què s'adonen del que han après al llarg del curs, ja que les reflexions que exposen en aquesta segona temptativa són molt més raonades i elaborades del que varen fer el primer dia. La visió que tenen sobre la ciutat i els seus elements constituents és, a totes llums, diferent.



## BIBLIOGRAFIA RECOMANADA

CARMONA, M. et alt.: *Public Places, Urban Spaces*, Architectural Press, Oxford, 2010.

GEHL, J.: *La humanización del espacio urbano*, Reverte, Barcelona, 2006.

SOLÀ-MORALES, M.: *Diez Lecciones sobre Barcelona*, COAC, Barcelona, 2008.





# ETSAB URBANÍSTICA 1 TARDES



9 788498 808704