

La sensible Llum medieval i la Persona
La sensible Lumière médiévale et la Personne
The sensitive medieval Light and the Person
La sensible Luz medieval y la Persona

Kim Lloveras i Montserrat, Dr. Arquitecte

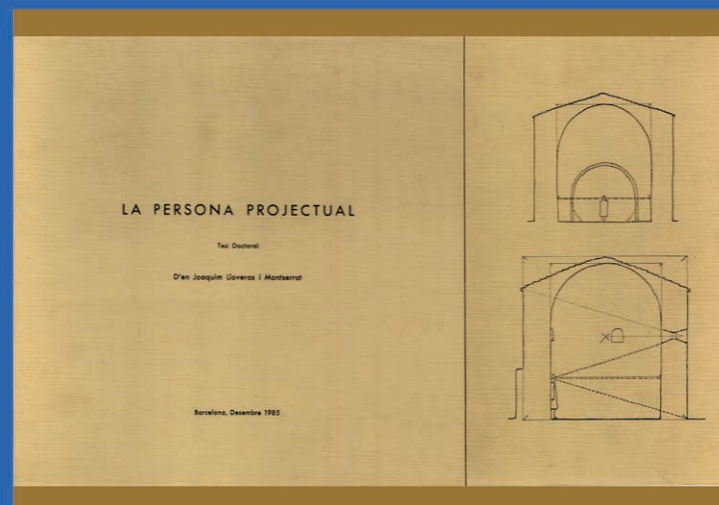

*Contingut extret de la tesi doctoral de Kim Lloveras i Montserrat, 1985.

Kim Llovera és Doctor Arquitecte i Professor Titular de la UPC

Primera edició: octubre de 2020
Segona edició: juny de 2021

Kim Lloveras, 2020

Iniciativa Digital Politècnica, 2020
Oficina de Publicacions Acadèmiques Digitals de la UPC
Jordi Girona, 31 edifici K2M 08034 Barcelona
Tel. 934 015 885
www.upc.edu/idp
e-mail: info.idp@upc.edu

ISBN: 978-84-9880-949-7



Reconeixement-NoComercial-SenseObraDerivada

Index

- 04 Preàmbul
- 06 Concepció de les naus medievals
- 08 S V Ravenna, Mausoleu de Gala Placidia
- 09 S V Església de Sant Simeó Estilita, Síria
- 10 S VI Ravenna, Sant Apollinare in Classe
- 11 S VI Ravenna, San Vitale
- 12 S VI Santa Sofia de Constantinoble
- 13 S VII Ermita de Santa María de Quintanilla de las Viñas
- 14 S VII Santa Comba i San Torcuato, Orense
- 15 S IX Monestir de Santa Maria de Ripoll
- 16 S IX San Miguel de Lillo, Asturias
- 17 S IX X Sant Vicenç de Rus, Berguedà
- 18 S IX X Sant Vicenç d'Obiols, antic comptat de Berga
- 19 S IX XIII Sant Quirze de Pedret, antic comptat de Berga
- 20 S X San Miguel de Escalada, León
- 21 S X Santa Creu de Rodes, Alt Empordà
- 22 S X XI Sant Pere de Rodes, Alt Empordà
- 23 S XI Catedral de Ani, Armènia
- 24 S XI Basilique de Saint-Sernin de Toulouse
- 25 S XI XII Sant Sadurní de Rotgers, Borredà
- 26 S XI Església de Sant Cugat del Racó, Bages
- 27 S XI Sant Llorenç del Munt, Parc Natural
- 28 S XI Iglesia de San Miguel in excelsis, Aralar
- 29 S XI Sant Pere el Gros, Cervera
- 30 S XI Catedral de Espira, Alemanya
- 31 S XI Sant Esteve d'Olius, Solsonès
- 32 S XI Sant Jaume de Frontanyà, Berguedà
- 33 S XI Baptisteri de Sant Joan, Florència
- 34 S XI Basílica de Sant Miniato al Monte, Florència
- 35 S XI Església de Sant Vicenç, Cardona
- 36 S XI Església de Santa Maria de Lillet, Castell de Lillet
- 37 S XI XII Sant Pere de Graudescales, Navès
- 38 S XI XII Catedral de Santiago de Compostela
- 39 S XI XII Santa Maria de Vilabertran, Alt Empordà
- 40 S XII Catedral de Santa María y San Julián, Cuenca
- 41 S XII Catedral de San Pedro de Worms
- 42 S XII Cathédrale Notre-Dame, Puy-en-Velay
- 43 S XII Cathédrale de Notre-Dame de Paris
- 44 S XII Abbaye de Sainte Marie de Rieunette
- 45 S XII Église de Saint-Sulpice-de-Ruffec
- 46 S XII Església del Monestir de Sant Joan les Fonts, Garrotxa
- 47 S XII Església del Monestir de Sant Llorenç del Munt
- 48 S XII Església de Sant Pere de Montgrony, Ripollès
- 49 S XII Església de Santa Maria de Covet, Pallars Jussà
- 50 S XII Monestir de Santa Maria de Gerri, Pallars Subirà
- 51 S XII Església de Santa Maria de Mur, Pallars Jussà
- 52 S XII Abbaye de Notre-Dame de Sénanque, Gordes
- 53 S XII Abbaye de Silvacane, la Ròca s'Antarron
- 54 S XII Sant Climent de Taüll, Vall de Boí
- 55 S XII Ermita de Sant Roc, Salàs de Pallars
- 56 S XII Santa Maria de Taüll, Vall de Boí
- 57 S XII Església de Santa Maria de Terrassa
- 58 S XII Reial Monestir de Santes Creus
- 59 S XII XIII Cathédrale de Narbonne
- 60 S XII XIII Reial Monestir de Santa Maria de Poblet
- 61 S XII XIII Monestir de Sant Benet de Bages
- 62 S XII XIV Catedral Vieja de Salamanca
- 63 S XII XIV Monestir de Sant Cugat del Vallés
- 64 S XII XIV Catedral de Santa Tecla de Tarragona
- 65 S XII XV Catedral de León
- 66 S XIII Cathédrale de Notre-Dame de Reims
- 67 S XIII Cathédrale de Notre-Dame de Chartres
- 68 S XIII La Sainte Chapelle de Paris
- 69 S XIII XV La Seu de Barcelona
- 70 S XIV Església de Sant Joan de l'Hospital, València
- 71 S XIV Basílica de Santa Maria del Pi, Barcelona
- 72 S XIV Basílica de Santa Maria del Mar, Barcelona
- 73 S XIV XVIII La Catedral de Girona
- 74 Les mesures de les persones

Preàmbul

Un dels punts més importants de la meua Tesi Doctoral i de la seva conseqüent interpretació i concreció al llarg de molts anys, és que tots els edificis religiosos estaven dirigits al gaudi visual de la Persona, que era la veritable protagonista de l'espai de l'obra. La llum solar era símbol de la Veritable Llum, la divina, i la Persona rebia inputs visuals en apropar-s'hi ... o allunyar-s'hi d'Ella. L'element més important de la composició fou el fixar el punt, a l'eix de la nau eclesial, des d'on la Persona penetrava dins de la Llum absidal, el lloc de la Llum. Aquest punt era el indicat per la llum solar que, introduint-se pel mur occidental o pel de ponent, en un dia de l'any i a una hora precisa, indicava a l'eix el lloc on la Persona podia gaudir un màxim de la llum absidal. Aquest dia era el que responia al de la dedicació de la nau, o a grans commemoracions cristianes (referides al Crist, a la Verge, als Sants ...), però també hi trobem alguns casos en que indiquen el lloc del martiri o de les despulles del Sant, o referits als solsticis o equinoccis. Hi ha dos grans models: el del sol ixent, i el del sol ponent. Aquest fet comprovat, que uneix les nostres sensibilitats visuals i místiques, és el que aporta de nou aquest escrit. - Kim Lloveras i Montserrat, setembre de 2020

One of the most important points of my doctoral thesis and of its subsequent interpretation and concretion over many years is that all religious buildings were intended for the visual enjoyment of the Person, who was the real protagonist of the space of the work. The light of the sun was a symbol of the True Light, the divine, and the Person received visual signals as he approached ... or moved away from her. The most important element of the composition was to fix the precise point, on the axis of the ecclesiastical nave, from where the Person entered the apsidal Light, the place of the Light. This point was indicated by the sunlight which, entering through the west or west wall, on a day of the year and at a precise time, indicated on the axis the place where the Person could enjoy the maximum of the Apse light. This day was the one that responded to the consecration of the nave, or to the great Christian commemorations (referring to Christ, the Virgin, the Saints ...), but we also find some cases in which they indicate the place of martyrdom or remains of the Saint, or referred to the solstices or equinoxes. There are two major models: the rising sun and the setting sun. This proven fact, which unites our visual and mystical sensibilities, is what this writing brings back. - Kim Lloveras i Montserrat, September 2020.

L'un des points les plus importants de ma thèse de doctorat et de son interprétation et de sa concrétion consécutives pendant nombreuses années, est que tous les édifices religieux étaient destinés à la jouissance visuelle de la Personne, laquelle était le véritable protagoniste de l'espace de l'œuvre. La lumière du soleil était un symbole de la Vraie Lumière, la divine, et la Personne recevait des signaux visuels alors qu'elle s'approchait ... ou s'éloignait d'elle. L'élément le plus important de la composition était de fixer le point précis, sur l'axe de la nef ecclésiastique, d'où la Personne pénétrait dans la Lumière absidiale, le lieu de la Lumière. Ce point était indiqué par la lumière du soleil qui, entrant par le mur ouest ou ouest, un jour de l'année et à une heure précise, indiquait sur l'axe l'endroit où la Personne pouvait jouir d'un maximum de la lumière de l'Abside. Ce jour était celui qui répondait à la consécration de la nef, ou aux grandes commémorations chrétiennes (se référant au Christ, à la Vierge, aux Saints ...), mais on retrouve aussi quelques cas dans lesquels ils indiquent le lieu du martyre ou des restes du Saint, ou renvoyé aux solstices ou équinoxes. Il existe deux modèles majeurs: le soleil levant et le soleil couchant. Ce fait avéré, qui unit nos sensibilités visuelle et mystique, c'est ce que cette écriture ramène. - Kim Lloveras i Montserrat, septembre 2020.

La lumière à Sénanque

Kim Lloveras i Montserrat, Dr. Architecte – juliol 2020

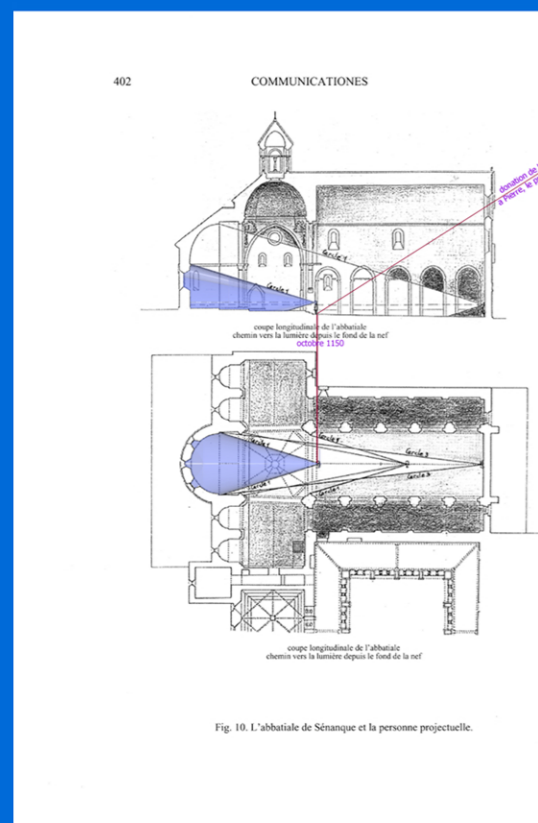

sol ponent

Uno de los puntos más importantes de mi Tesis Doctoral y de su consecuente interpretación y concreción a lo largo de muchos años, es que todos los edificios religiosos estaban dirigidos al disfrute visual de la Persona, que era la verdadera protagonista del espacio de la obra. La luz solar era símbolo de la Verdadera Luz, la divina, y la Persona recibía inputs visuales en acercarse... o alejarse se de Ella. El elemento más importante de la composición fue el fijar el punto, en el eje de la nave eclesial, desde donde la Persona penetraba dentro de la Luz absidal, el lugar de la Luz. Este punto era el indicado por la luz solar que, introduciéndose por el muro occidental o por el de poniente, en un día del año ya una hora precisa, indicaba al eje el lugar donde la Persona podía disfrutar un máximo de la luz absidal. Este día era el que respondía al de la dedicación de la nave, o grandes conmemoraciones cristianas (referidas a Cristo, a la Virgen, a los Santos ...), pero también encontramos algunos casos en que indican el lugar del martirio o de los restos del Santo, o referidos a los solsticios o equinoccios. Hay dos grandes modelos: el del sol naciente, y el del sol poniente. Este hecho comprobado, que une nuestras sensibilidades visuales y místicas, es lo que aporta de nuevo este escrito. - Kim Lloveras i Montserrat, septiembre de 2020

sol ixent

La llum solar a Sant Benet de Bages

Kim Lloveras i Montserrat, Dr. Architecte – juliol 2020

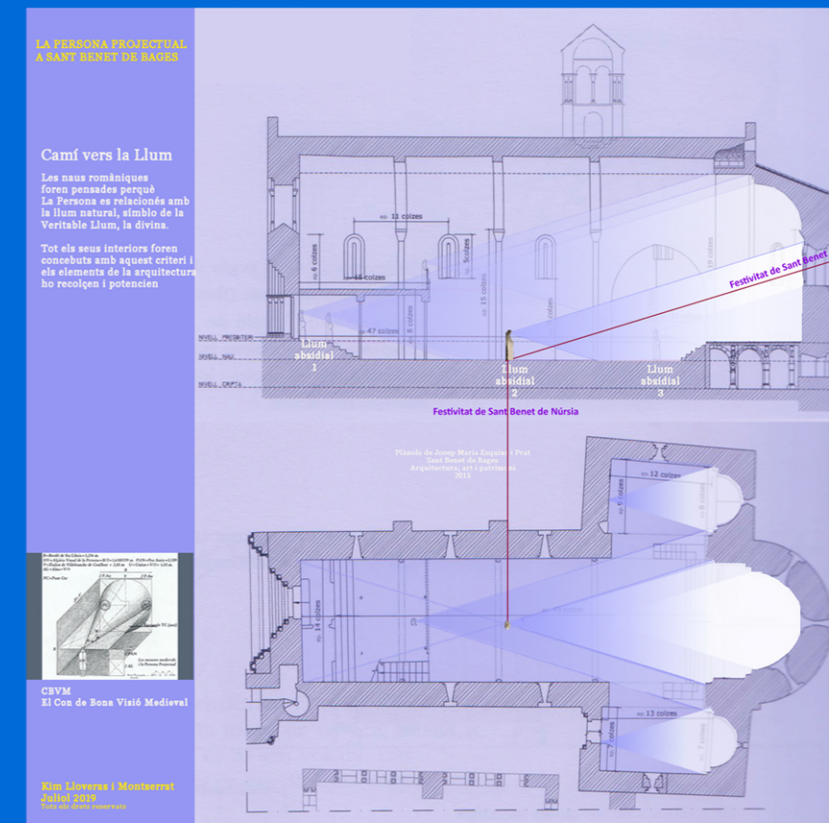

A l'època egípcia, grega i romana, els temples eren llocs tancats, on estaven els déus i que estaven a cura dels sacerdots; el poble romania fóra d'ell. Quan els cristians varen poder sortir de les Sales particulars (les petites estances de cases privades on, clandestinament, feien reunions eucarístiques i de la Paraula), al permetre'ls el culte públic, va ser quan varen crear nous model de naus per adreçar-se a la Llum del món.

Els models que es recullen en el present treball tenen els seus orígens a mitjans del S IV, i finalitzen en el moment en el que apareix l'anomenat humanisme del Renaixement, quant, a mesura que s'anava imposant aquest nou paradigma, varen anar desapareixent d'una manera preconcebuda, freda. S'ha de dir que va trigar a imposar-se. Les mesures usades en l'època que s'estudia varen continuar usant-se pels constructors fins a l'aparició del metre de la revolució francesa que ho va fer desaparèixer tot. Aquesta és la primera edició del que vol ser una col·lecció que inclogui un màxim de naus de l'època medieval com les que s'analitzen

Els models usats son principalment dos: el de la llum del sol ixent i el del sol de ponent.

À l'époque égyptienne, grecque et romaine, les temples étaient des lieux fermés, où les dieux y habitaient et étaient soignés par les prêtres; le peuple restait en dehors de lui. Lorsque les chrétiens ont pu quitter les salles (les petites salles des maisons privées où ils tenaient clandestinement des réunions eucharistiques et de la Parole), en leur permettant le culte public, c'est à ce moment-là qu'ils ont créé de nouveaux modèles de nefes pour se diriger à la Lumière du monde.

Les modèles rassemblés dans le présent ouvrage ont leurs origines au milieu du S IV, et se terminent au moment où apparaît le soi-disant humanisme de la Renaissance, quand, à mesure que ce nouveau paradigme était imposé, ils ont disparu d'une manière préconçue et froide. On doit dire qu'il a fallu beaucoup de temps pour s'implanter. Les mesures utilisées à l'époque à l'étude ont continué à être utilisées par les Maitres d'Œuvre jusqu'à l'avènement de la Révolution française, qui a tout fait disparaître. Il s'agit de la première édition de ce qui se veut une collection comprenant autant de nefes de l'époque médiévale que ceux analysés ici.

Les modèles utilisés sont principalement deux: celui du soleil levant et celui du soleil couchant.

In Egyptian, Greek, and Roman times, temples were closed places, where the gods were and were cared for by the priests; the people remained outside him. When Christians were able to leave the private rooms (the small rooms of private houses where they clandestinely held Eucharistic and Word meetings), by allowing them public worship, that was when they created new models of ships to address. be in the Light of the world.

The models that are collected in the present work have their origins in the middle of the S IV, and end at the moment in which the so-called humanism of the Renaissance appears, how much, as this new paradigm was imposed, they were disappearing in a preconceived, cold way. It must be said that it took a long time to establish itself. The measures used at the time under study continued to be used by builders until the advent of the French Revolution, which made everything disappear. This is the first edition of what aims to be a collection that includes as many ships from the medieval period as those analyzed.

The models used are mainly two: that of the rising sunlight and that of the setting sun

En la época egipcia, griega y romana, los templos eran lugares cerrados, donde habitaban los dioses y que estaban al cuidado de los sacerdotes; el pueblo permanecía fuera de él. Cuando los cristianos pudieron salir de las Salas (las pequeñas estancias de casas privadas donde, clandestinamente, hacían reuniones eucarísticas y de la Palabra), al permitirles el culto público, fue cuando crearon nuevos modelo de naves para dirigirse a la Luz del mundo.

Los modelos que se recogen en el presente trabajo tienen sus orígenes a mediados del S IV, y finalizan en el momento en el que aparece el llamado humanismo del Renacimiento, cuando, a medida que se iba imponiendo este nuevo paradigma, fueron desapareciendo de una manera preconcebida, fría. Hay que decir que tardó en imponerse. Las medidas usadas en la época que se estudia continuaron usándose por los Maestros de Obra hasta la aparición del metro de la revolución francesa, que lo hizo desaparecer todo. Esta es la primera edición de lo que quiere ser una colección que incluya un máximo de naves de la época medieval como las que se analizan aquí.

Los modelos usados son principalmente dos: el de la luz del sol naciente y el del sol de poniente

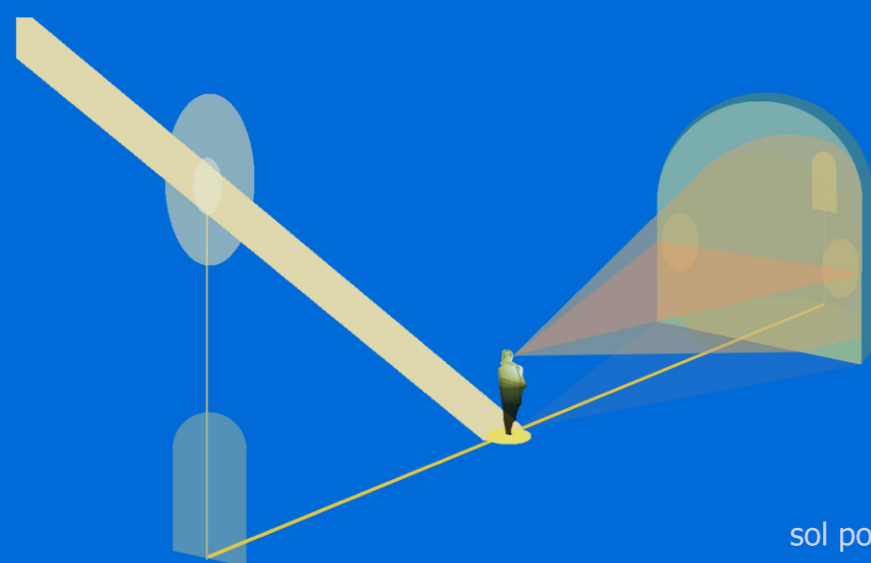

sol ponentsol ixent

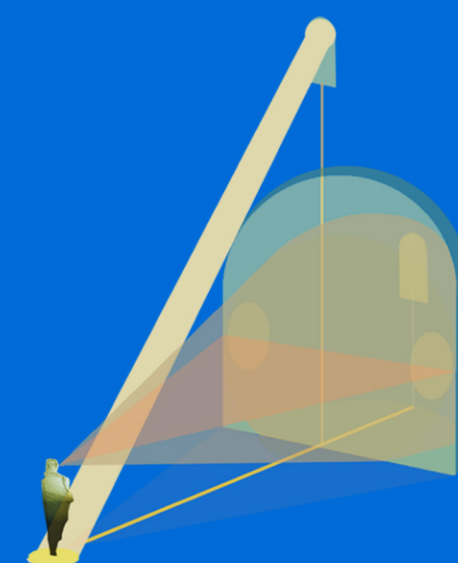

Concepció de les naus medievals

Com es varen pensa i fer les naus medievals ? (1)

Kim Lloveras i Montserrat
Dr. Arquitecte
febrer 2021

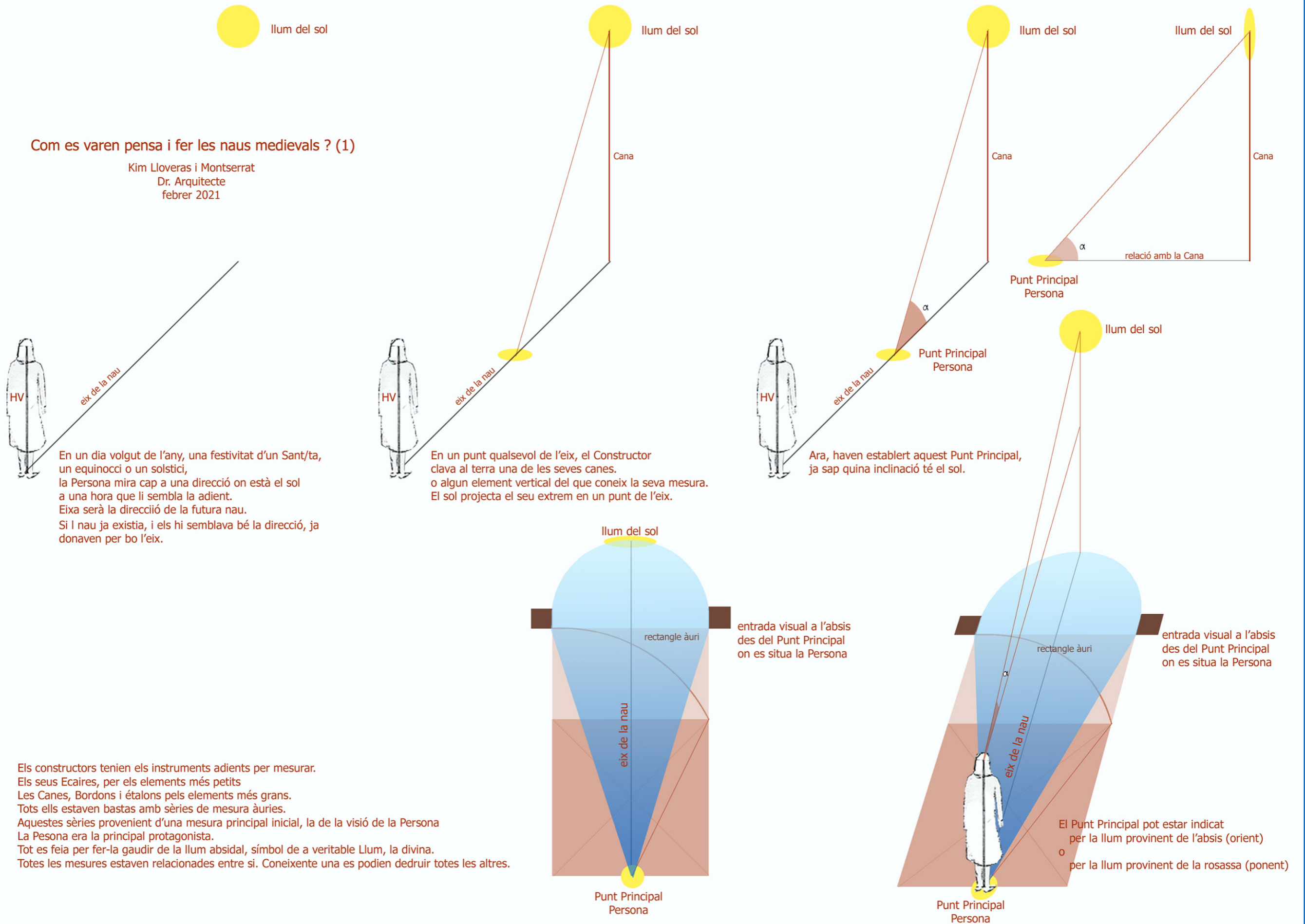

En un dia volgut de l'any, una festivitat d'un Sant/ta, un equinocci o un solstici, la Persona mira cap a una direcció on està el sol a una hora que li sembla la adient. Eixa serà la direcció de la futura nau. Si l nau ja existia, i els hi semblava bé la direcció, ja donaven per bo l'eix.

En un punt qualsevol de l'eix, el Constructor clava al terra una de les seves canes. o algun element vertical del que coneix la seva mesura. El sol projecta el seu extrem en un punt de l'eix.

Ara, haven establert aquest Punt Principal, ja sap quina inclinació té el sol.

Els constructors tenien els instruments adients per mesurar. Els seus Ecaires, per els elements més petits. Les Canes, Bordons i étalons pels elements més grans. Tots ells estaven bastats amb sèries de mesura àuries. Aquestes sèries provenient d'una mesura principal inicial, la de la visió de la Persona. La Persona era la principal protagonista. Tot es feia per fer-la gaudir de la llum absidal, símbol de a veritable Llum, la divina. Totes les mesures estaven relacionades entre si. Coneixente una es podien deduir totes les altres.

El Punt Principal pot estar indicat per la llum provinent de l'absis (orient) o per la llum provinent de la rosassa (ponent)

Com es varen pensa i fer les naus medievals ? (2)

Kim Lloveras i Montserrat
Dr. Arquitecte
febrer 2021

El problema dels dies de les festivitats.

Posem un exemple. A la basílica de Santa Maria del Mar, del S XII, es va "usar" el dia 12 de febrer, festivitat de Santa Eulàlia en el ritus romà, per calcular mitjançant la llum provinent del centre de la rosassa de ponent, la posició del Punt Principal de la nau (aquell des d'on la Persona penetra dins de la llum absidal). Ara bé, avui dia, coincideix amb el mateix dia que la data del dia 12 de febrer del nostre calendari actual ?

El calendari Julià (46 aC) patia una pèrdua de 7,5 dies cada mil anys.

El Concili de Nicea (325 dC). El concili és peça clau per entendre-ho tot. La sort és que es va constituir coincidint amb que la data de l'equinocci de primavera, el 20/21 de març, data indiscutible del sol.

Aquest 12 de febrer del S IV, al ser "usat" al S XIV, ja portava un decalatge d'uns quants anys respecte a l'any del Concili de Nicea. Al S VII, ja en portaria 3 dies; és a dir, que s'hagués traslladat al dia 9 en referència al nostre calendari. Al S XII, segle de construcció de Santa Maria, la diferència en serien 6 dies, és a dir que es correspondrien al dia 6 de febrer del nostre calendari. I al segle XVI, any del nou Calendari Gregorià, la diferència seria de 10 dies, el 2 de febrer del nostre calendari actual. El Papa Gregori XII va afegir aquests 10 dies... és a dir, torna a situar-se al dia 12 de febrer, igual que la data que tenia en el Concili de Nicea.

Probablement aquesta data del concili de Nicea no es correspon amb la data inicial del Calendari Julià, ja que, amb el mateix raonament, hagués tingut una diferència d'uns 2 dies respecte a l'inici del Calendari Julià. Ara bé, el calendari Julià va començar l'1 de gener ... però de quin any?. Segurament no ens importa perquè el que és important és que el Concili de Nicea "va establir" que la data de l'equinocci fou al 325 dC el 20/21 de març.

Solsticis i equinoccis

Si en el moment de definir el Punt Principal (recordem, aquell punt de l'eix de la nau on si es situa la Persona, eixa entra directament dins del fons absidal) es va tenir en compte unes dades solars tant precises com les dels equinoccis o solsticis (o pocs des abans i/o després), mai hi ha hagut problema de data.

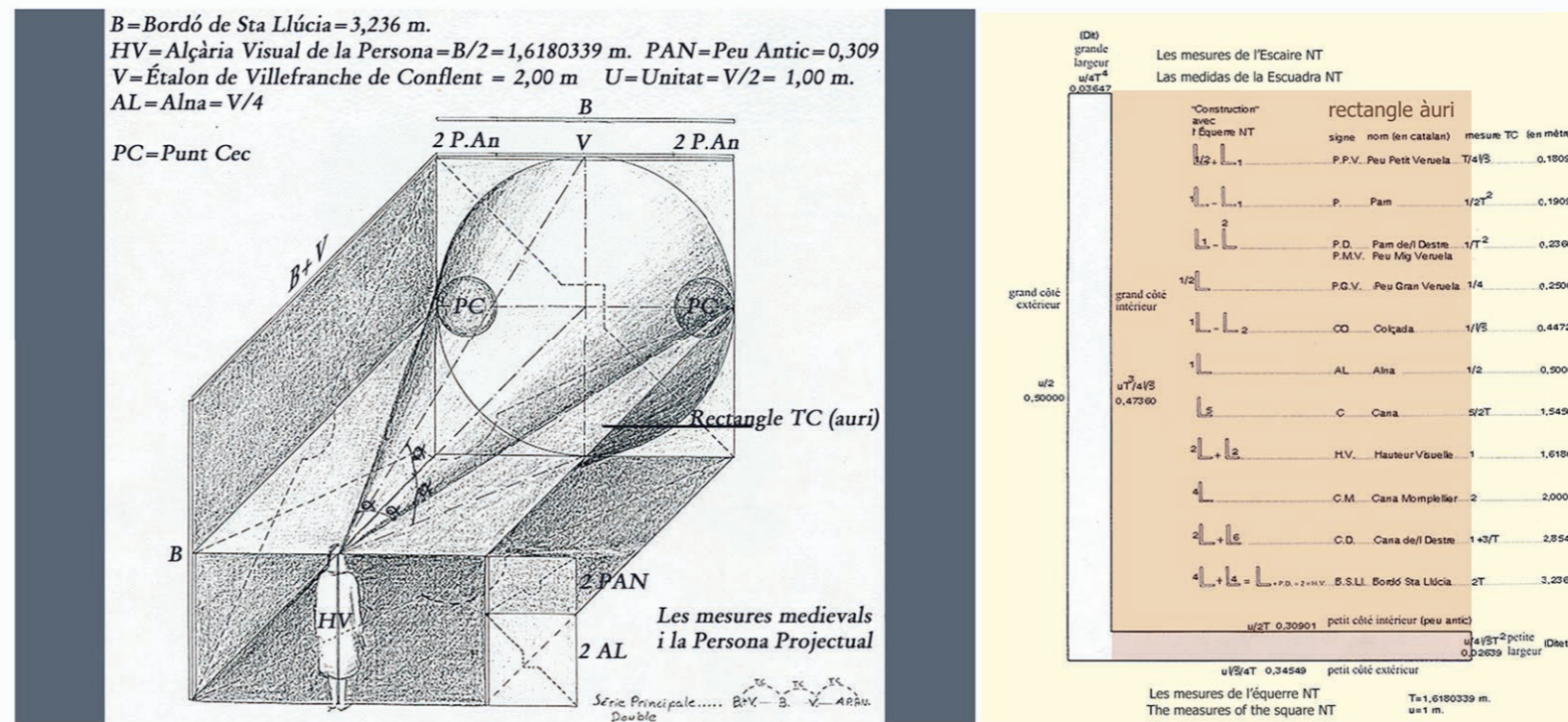

La llum solar al Mausoleu de Gala Plàcidia a Ravenna

És una cèlebre tomba monumental de la germanastra de l'emperador Honori, Gal·la Plàcidia. Construït entre 425 i 430. Com han assenyalat els experts de la UNESCO, «és el més antic i millor conservat de tots els monuments amb mosaics i, al mateix temps, un dels més perfectes artísticament».

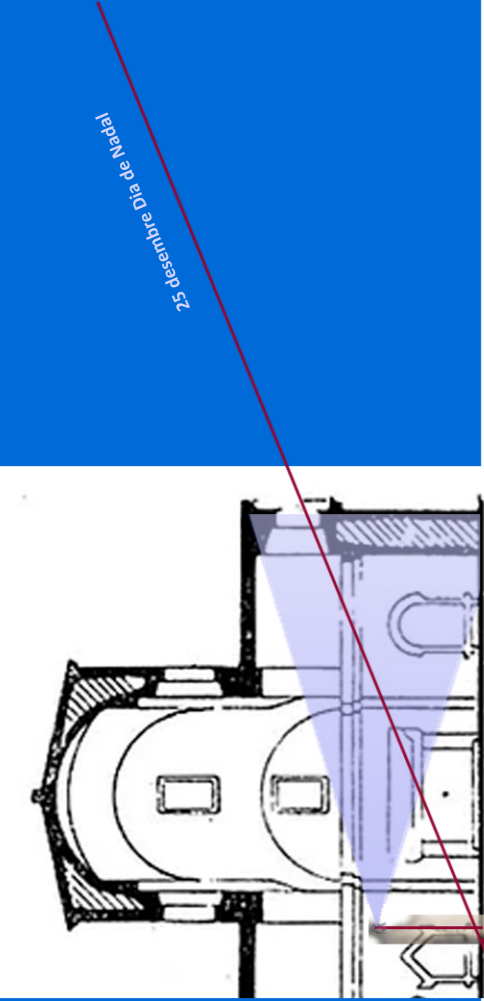
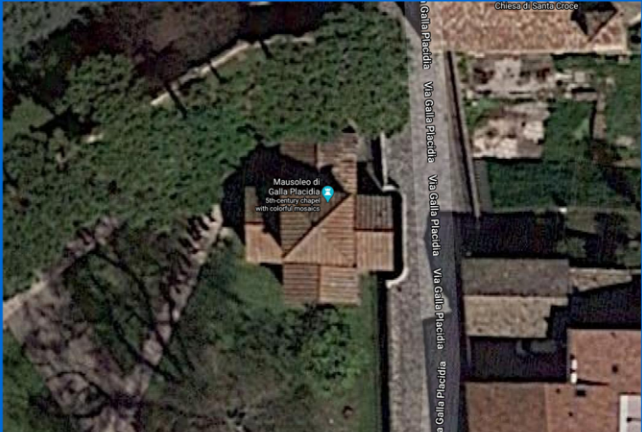
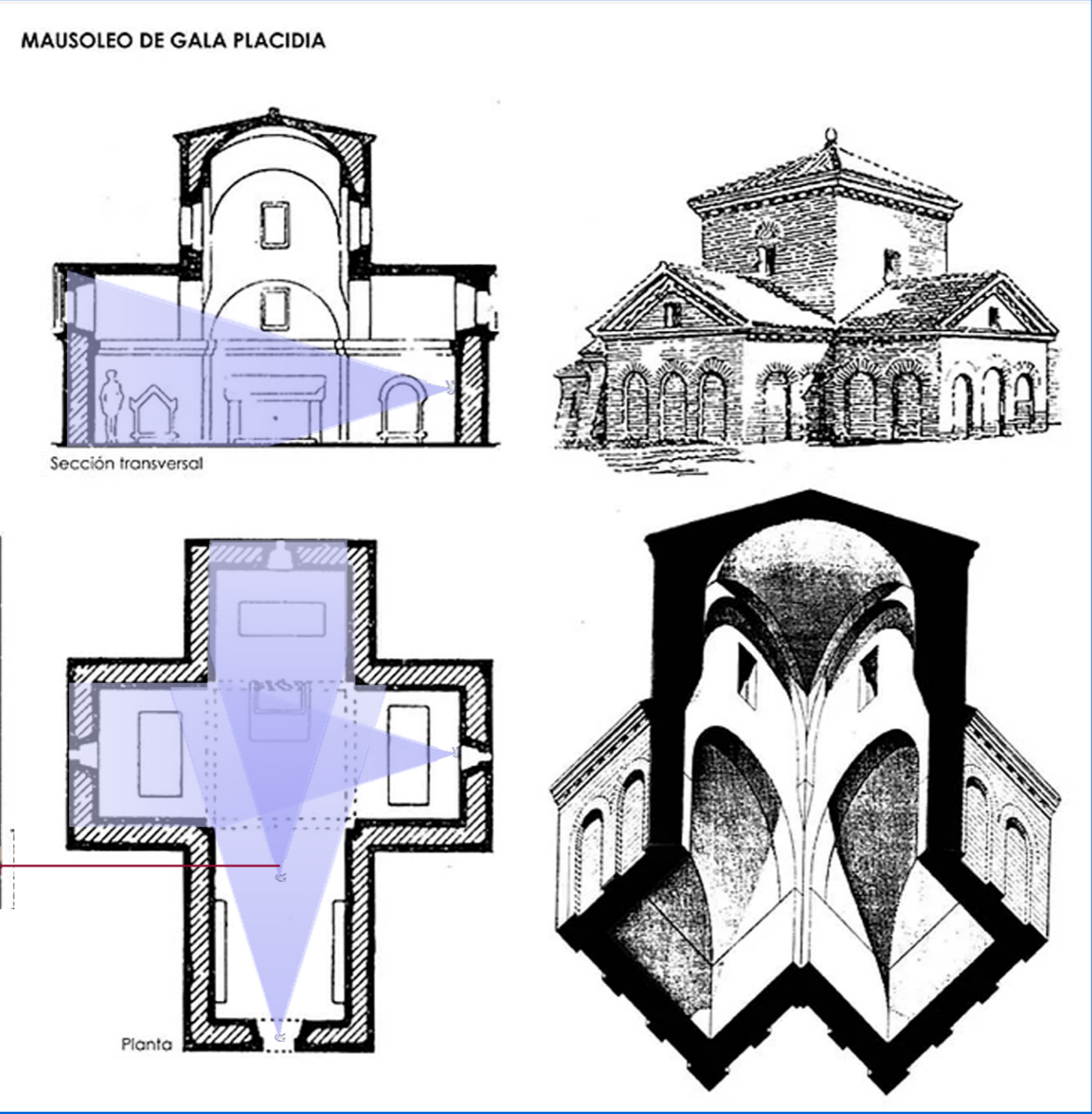

25 de declinació
Dia de Nadal

Fons documentals
https://ca.wikipedia.org/wiki/Mausoleu_de_Gal%C2%B7la_Plac%C3%ADdia
<https://www.sunearthtools.com>
google.com/maps
 Treball propi

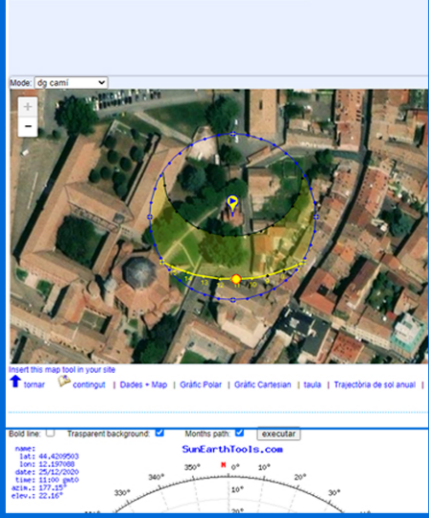

La llum solar a Sant Simeó Estilita

Simeó Estilita (en grec Συμεών ο Συμεάνης ο Συμεώνης ὁ τυλίτης, Symeon o Simeon Stylites) també conegut com a Simeó Estilita el Vell (per a diferenciar-lo de Simeó Estilita el Jove) fou un asceta del segle v conegut com a Pilar Sant perquè va passar part de la seva vida en un pilar: fou el primer d'un bon nombre d'ascetes que vivien en pilars coneguts per estilites.

Va néixer a Sisan, entre Síria i Cilícia, vers el 388 i va portar una vida ascètica per molts anys en monestirs i llocs solitaris fins que va decidir fixar-se a un pilar o pedestal (423); el primer pilar sobre el qual es va establir sobrepassava de poc els 3 metres d'alçada, després va passar a un de 6 metres i després de 10 metres; quan Teodoret va escriure sobre la seva personalitat, estava en un pilar de poc més de 16 metres; la circumferència del pilar era d'un metre; aquesta situació agradava a alguns mentre que d'altres ho criticaven, però el seu exemple va portar a la conversió de molts pagans armenis, ibers i perses; va romandre al pilar durant 37 anys i va atreure la reverència del creients i de no creients.

Va morir vers el 460 i el seu cos fou portat a Antioquia i les seves relíquies foren molt apreciades. El lloc on era la columna es deia Mandra i es va construir allí un monestir o església. Fou considerat sant per l'Església llatina, que celebra la seva memòria el 5 de gener; l'Església grega també el considera sant i el commemora l'1 de setembre.

Al centre, on interfereixen els eixos, és el lloc on es situen les restes de la columna.

La llum de l'absis hi dona quan surt el sol el dia de Sant Simó Profeta, el que prengué en braços l'infant Jesús al Temple.

Com no podia ser d'altra manera, la ubicació del lloc privilegiat per a accedir a la llum absidal és definit per la projecció del sol a l'eix de la nau l'1 de setembre, el dia en el que l'església oriental commemora Sant Simó l'Estilita

Fons documentals
https://ca.wikipedia.org/wiki/Sime%C3%B3_Estilita_el_Vell
https://www.wikiwand.com/es/Iglesia_de_San_Sim%C3%B3n_Estilita
https://es.wikipedia.org/wiki/Iglesia_de_San_Sim%C3%B3n_Estilita
Treball propi

restes del pilar



interior absis

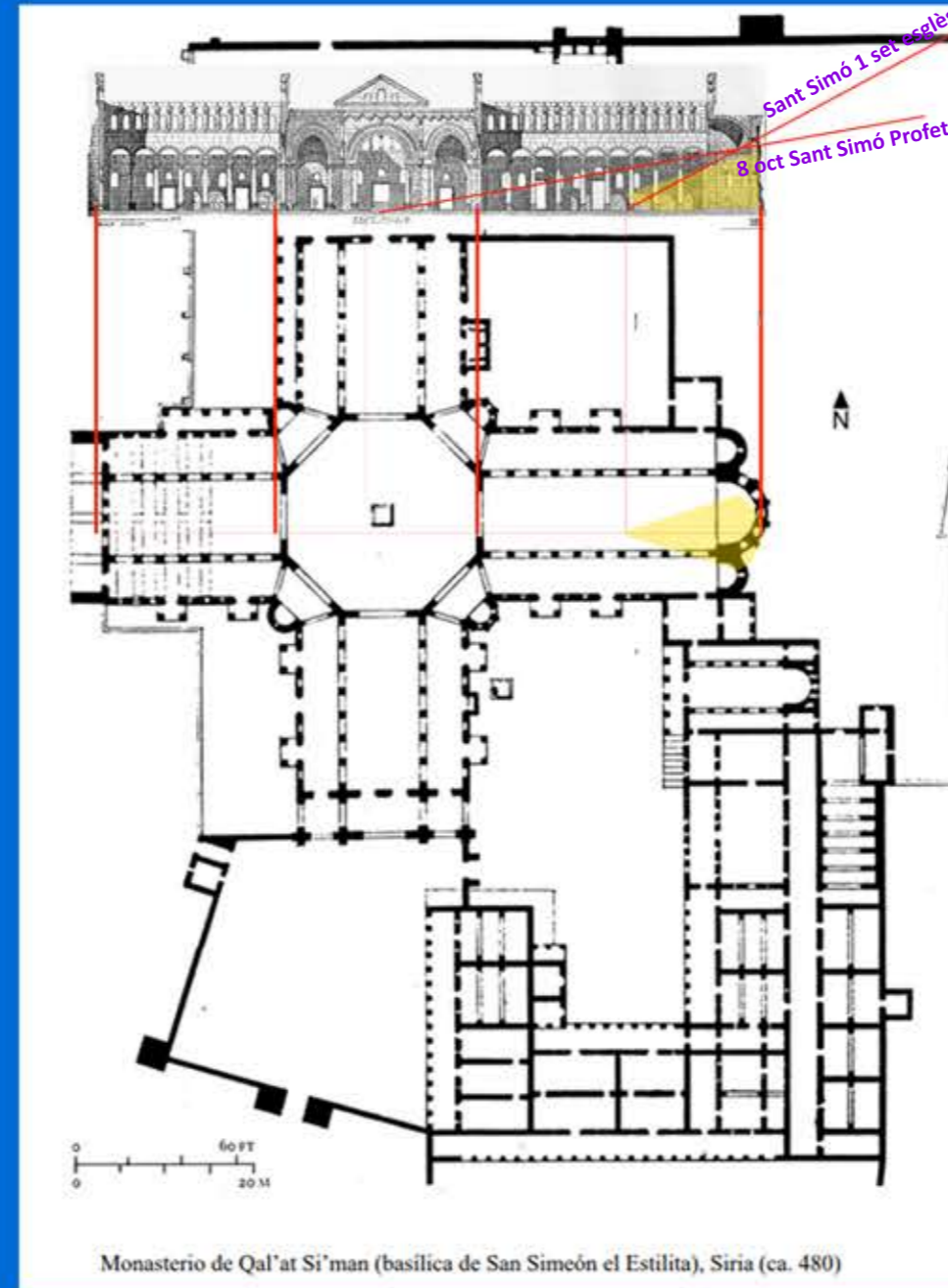

Sant Simó Profeta
8 octubre



Sant Simó Estilita
1 setembre església oriental



La llum solar a Sant Apollinare in Classe

Sant Apolinar va ser el primer bisbe i màrtir de la ciutat de Ravenna i és el seu sant patró.

Segons el Martirologi Romà va ser ordenat bisbe per Sant Pere i enviat a Ravenna on va patir el martiri sota Vespasià. El dies natalis, o data de l'martiri, correspon a l' 23 jul, mentre la memòria litúrgica se celebra el 20 jul. Segons altres llegendes en canvi, hauria viscut al segle II i va ser martiritzat probablement durant el regnat de l'emperador Valente.

En el lloc de l'martiri, al port de Ravenna (Classe) es va aixecar al segle VI l'església de Sant Apolinar in Classe. Les relíquies de sant es van dur al segle IX a la ciutat, a l'església que en aquell moment va adoptar el nom de Sant Apolinar Nuovo i només van tornar a l'antiga basílica en el moment de la seva reconsagració en 1748



21 març - equinocci primavera

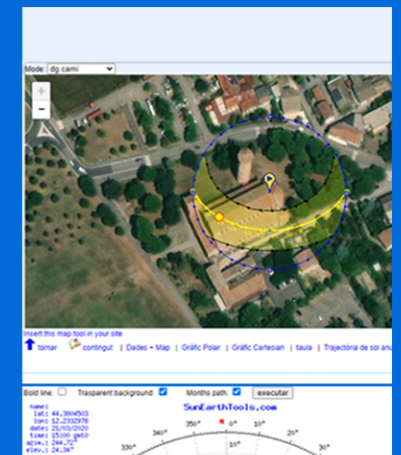
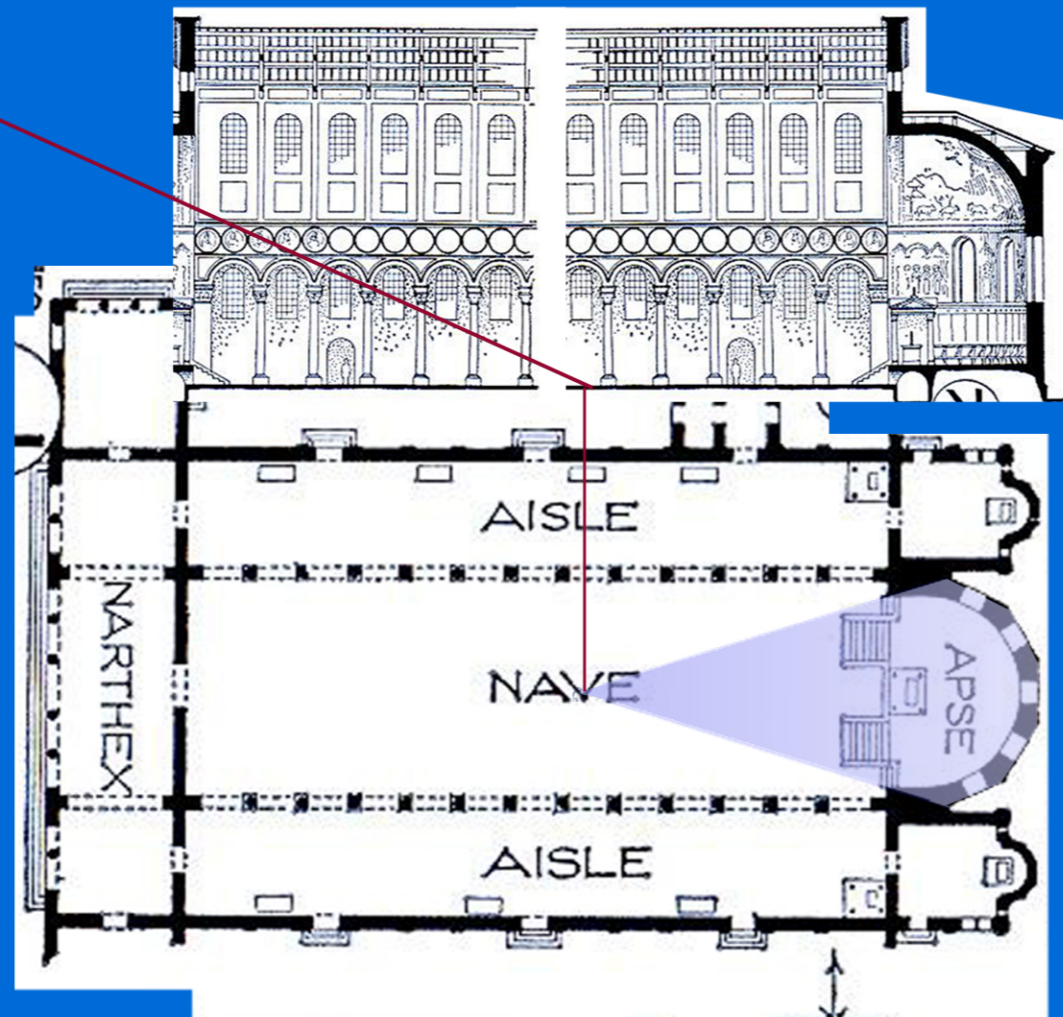

Fons documentals
https://ca.wikipedia.org/wiki/Sant%27Apollinare_in_Classe
<https://commons.wikimedia.org/>
googlemaps
<https://www.sunearthtools.com/>
wikipedia ft
Trellat propi

La llum solar a la Basílica de Sant Vidal de Ravenna

El temple va ser començat l'any 527 sota el patrocini de l'arquebisbe Eclesius (522-532), quan Ravenna encara pertanyia als ostrogots. Posteriorment a la seva mort es va fer càrrec de les obres el seu successor, el bisbe Víctor. Després de la conquesta romana d'Orient, es va decidir que seria el temple oficial del governador de la regió occidental de l'imperi –l'anomenat Exarcats de Ravenna–, i va ser sota el mandat del bisbe Maximià quan es van finalitzar les obres, la decoració amb mosaics i la consagració de l'església (547). A Sant Vidal hi ha un laberint que està situat a la part del octògon del terra orientada a l'àbsis.

A Sant Vidal de Ravenna s'hi troba un laberint que va des del centre vers l'absis.

A la posició central el Con de Bona Visió indica l'extrem superior de la llum frontal de l'absis. Quan hom arriba a l'extrem oposat, és quan s'entra plenament dins d'ell.

La llum solar ens indica aquests punt de l'eix el mateix dia del Sant, el 28 d'abril.

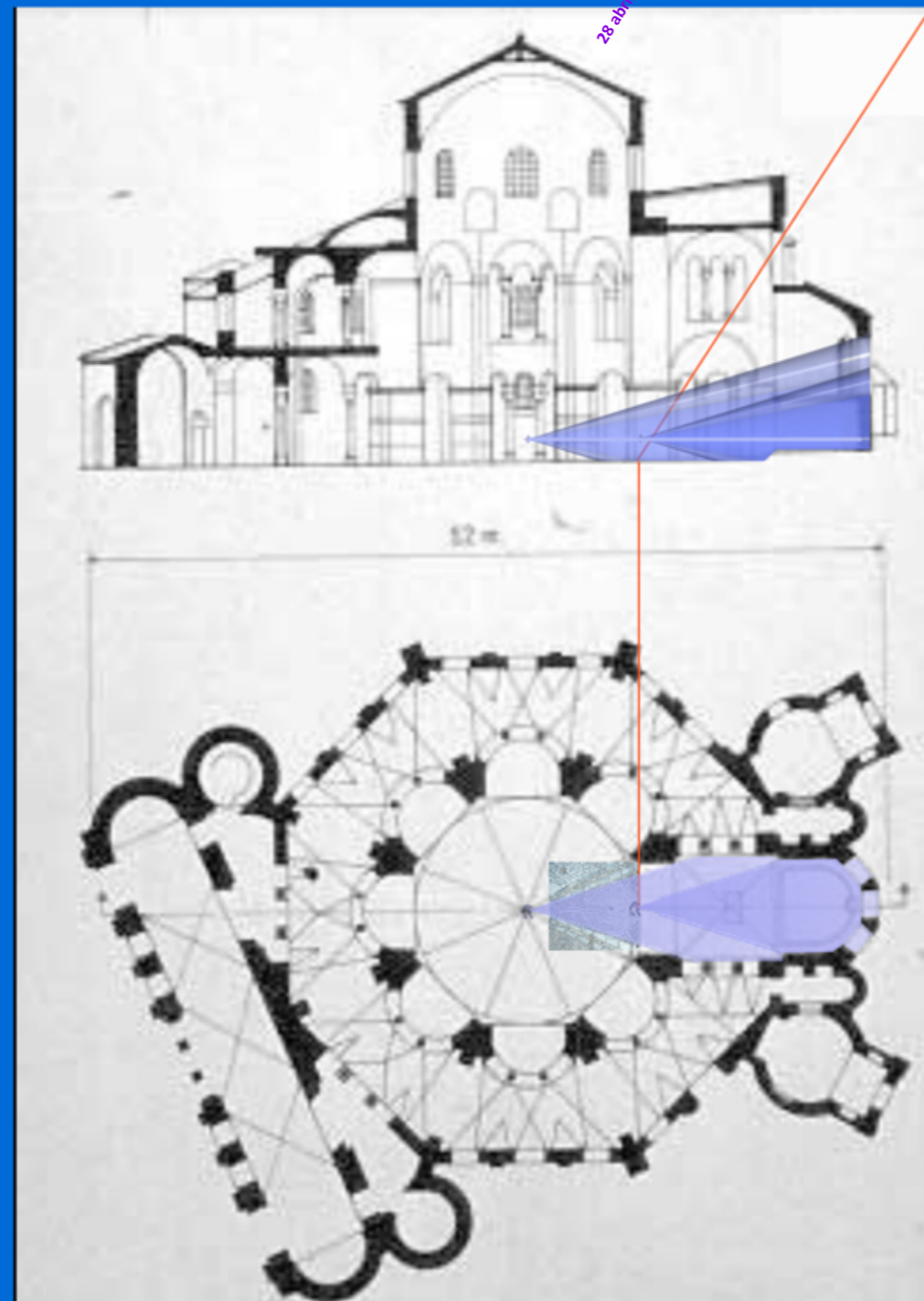
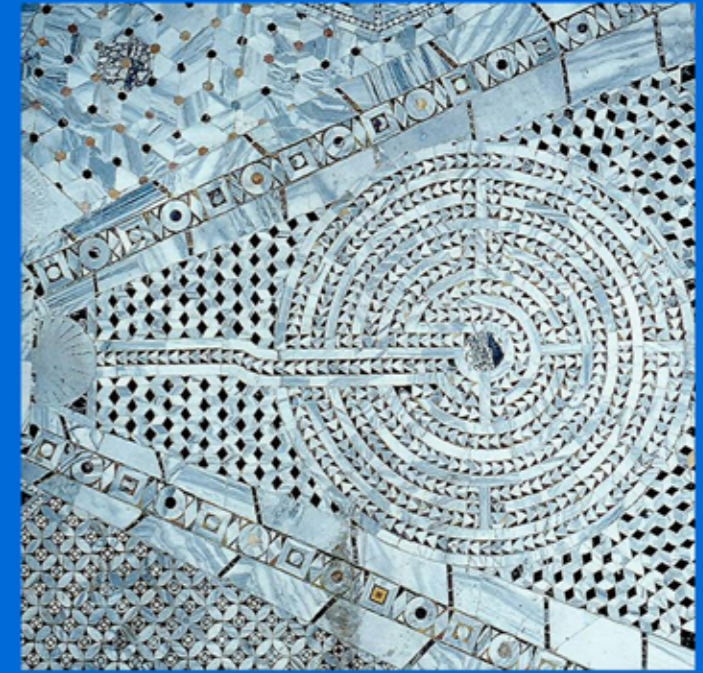

Fons documentals
<https://www.santopedia.com/santos/san-vidal-de-ravena>
<https://www.sunearthtools.com/>
https://ca.wikipedia.org/wiki/Bas%C3%ADlica_de_Sant_Vidal_de_Ravenna
google maps
Trellat propi

La llum solar a Santa Sofia

És una església de les que mai, al llarg de l'any, la llum solar entra per orient i s'alinea amb l'eix de la nau. La indicació solar ve donada per ponent.

És en el dia de la celebració de Sant Ignasi d'Antioquia quan hom indica la ubicació del punt d'entrada dins de l'absis.

Es considera l'obra més gran i sagrada de l'època romana d'Orient. Va ser utilitzada com a església durant 916 anys, des de la seva construcció l'any 537, per l'emperador Justinià I, fins al dia de la conquesta de Constantinoble l'any 1453. Des d'aquesta data fins a 1934, durant 481 anys, es va utilitzar com a mesquita. Després de passar una restauració completa per ordre de Kemal Atatürk, fundador de la República Turca, el febrer de 1935, va ser inaugurada com a museu. El juliol del 2020, un decret signat pel president Erdogan li va restituir la condició de mesquita.

L'emperador Constantí el Gran, l'any 360, va fer construir en el centre de la ciutat, en el lloc on avui dia es troba Santa Sofia, una gran església amb el nom de Megale Ekklesia. Sobre les ruïnes d'aquesta construcció de fusta, va ser construïda una nova església entre els anys 404-406. L'emperador Teodosi II va ser el mecenes d'aquesta segona església, que constava de tres naus en forma de basílica. Aquest edifici, va ser pràcticament destruït pels opositors de l'emperador durant la insurrecció de la Nika, que va començar el gener de l'any 532. L'emperador Justinià I va manar construir l'església que es visita avui dia.

Ignasi d'Antioquia conegut com a Teòfor o Deifer fou un dels pares eclesiàstics del segle i, mort vers l'any 107/116. Alguns historiadors el fan deixeble de Sant Pere, especialment Teodoret.

L'any 69 fou nomenat bisbe d'Antioquia,

Quan Trajà era a Antioquia per fer campanya contra els parts, Ignasi, que aspirava al martiri, es va oferir a l'emperador com a víctima.

Trajà el va condemnar a ser enviat a Roma i llançat a les feres. Les seves restes foren retornades a Antioquia pels seus seguidors i més tard l'emperador Teodosi II les va dipositar a l'església de Sant Ignasi (abans temple de la Fortuna) a Antioquia; dels posteriors trasllats n'hi ha diverses versions.

L'església catòlica commemora el seu martiri el 17 d'octubre i l'esglé-

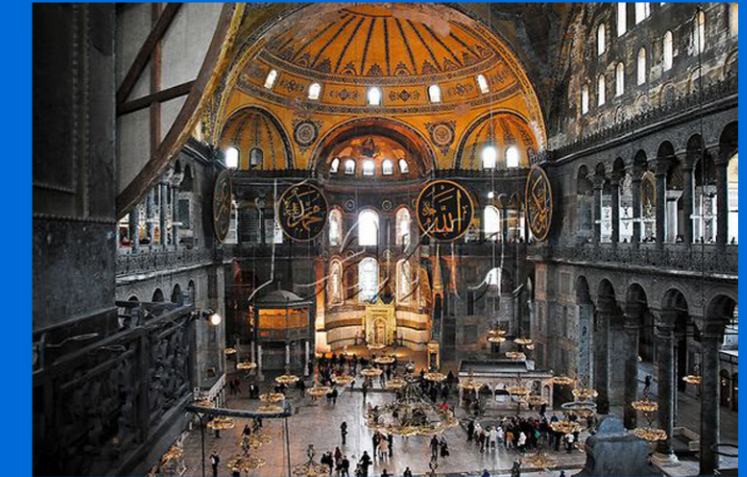
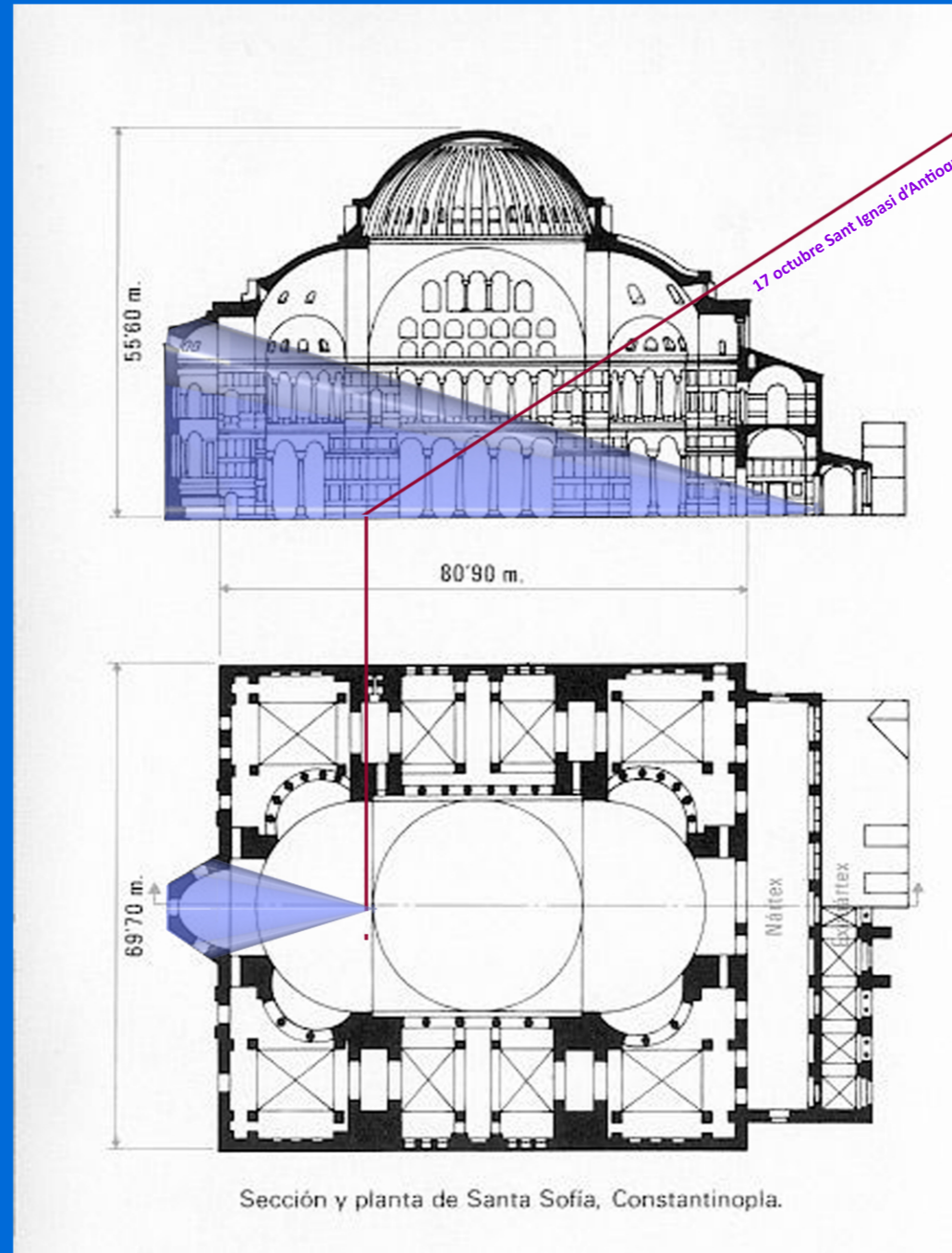

Fons documentals
[https://ca.wikipedia.org/wiki/Santa_Sofia_\(Istanbul\)](https://ca.wikipedia.org/wiki/Santa_Sofia_(Istanbul))
https://ca.wikipedia.org/wiki/Ignasi_d'Antioquia
https://www.pinterest.es/pin/73535406394765620/Treball_propi

La llum solar a Quintanilla de las Viñas

Quintanilla de las Viñas

La ermita de Santa Maria de Quintanilla de les Viñas , a l'antic raval de Lara , a la província de Burgos , comunitat autònoma de Castella i Lleó (Espanya), constitueix un dels millors exemples de l'arquitectura visigoda

L'absis està orientat a orient, quasi a l'est; això potser degut als petits canvis haguts al llarg dels gairebé 1.300 anys. Potser és per això que el punt de l'eix des d'on s'accedeix visualment i plena a l'interior de l'absis es correspon als dos equinoccis, al de Primavera i al de Tardor.

L'arc de triomf sota el qual s'accedeix a la capella des del creuer presenta els seus dovelles decorades amb raïms, cirrells i altres temes vegetals. Descàrrega sobre blocs de pedra de forma prismàtica que fan de capitells. Ostenten sengles relleus amb alegories de el sol i de la lluna, ambdues representades per bustos humans a l'interior d'un cercle sostingut per àngels. Sobre la figura de el sol apareix una inscripció que, amb les insercions aquí recollides entre parèntesis, diria: « OC EXIGVVM EXIGVA OFF (ert) D (i) O FLAMMOLA votum » i que podria traduir-se per « La humil Flammola ofereix aquest humil obsequi». Per sobre de la clau de l'arc hi ha un carreu sortint de el mur que porta llaurada la figura de Crist.

Aquestes referències al sol i a la lluna fan pensar que l'interior de l'Església s'utilitzava com un rellotge solar; probablement si tot ella estigué dempeus, podríem trobar els punts a l'eix corresponents als solsticis d'hivern i d'estiu.



el sol i la lluna de Quintanilla

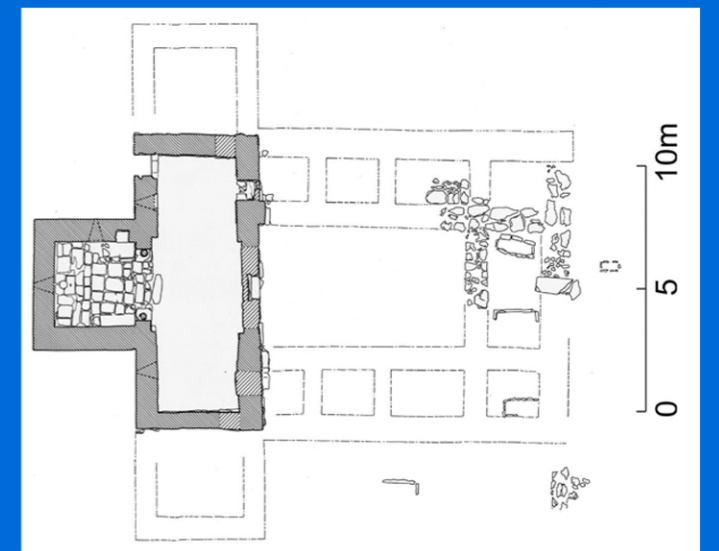
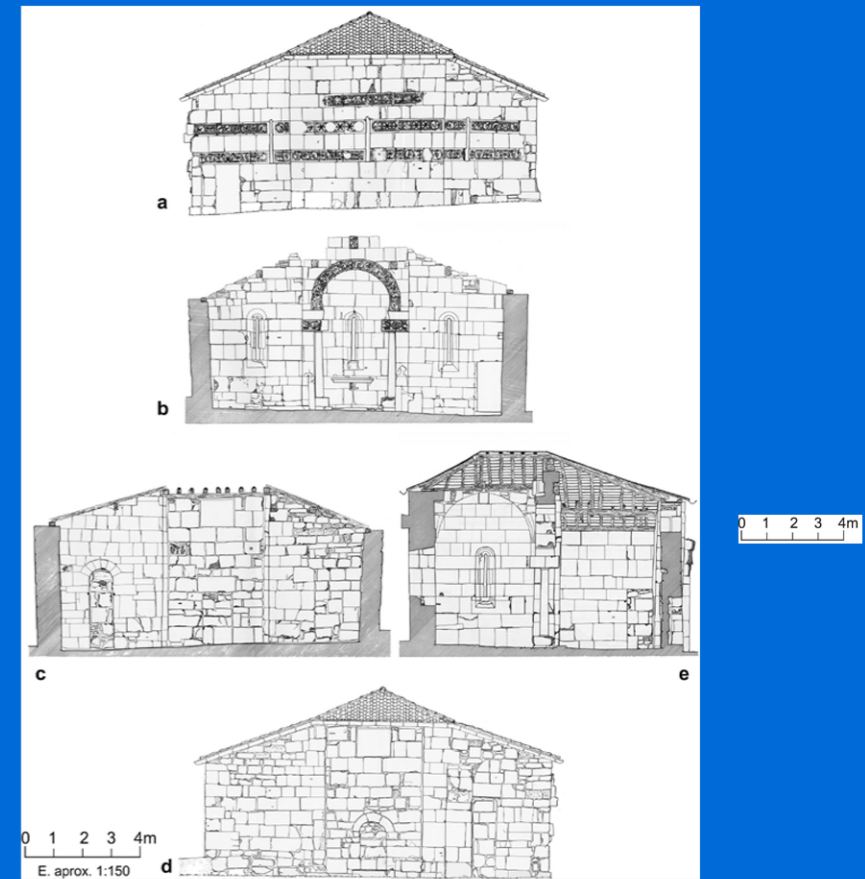
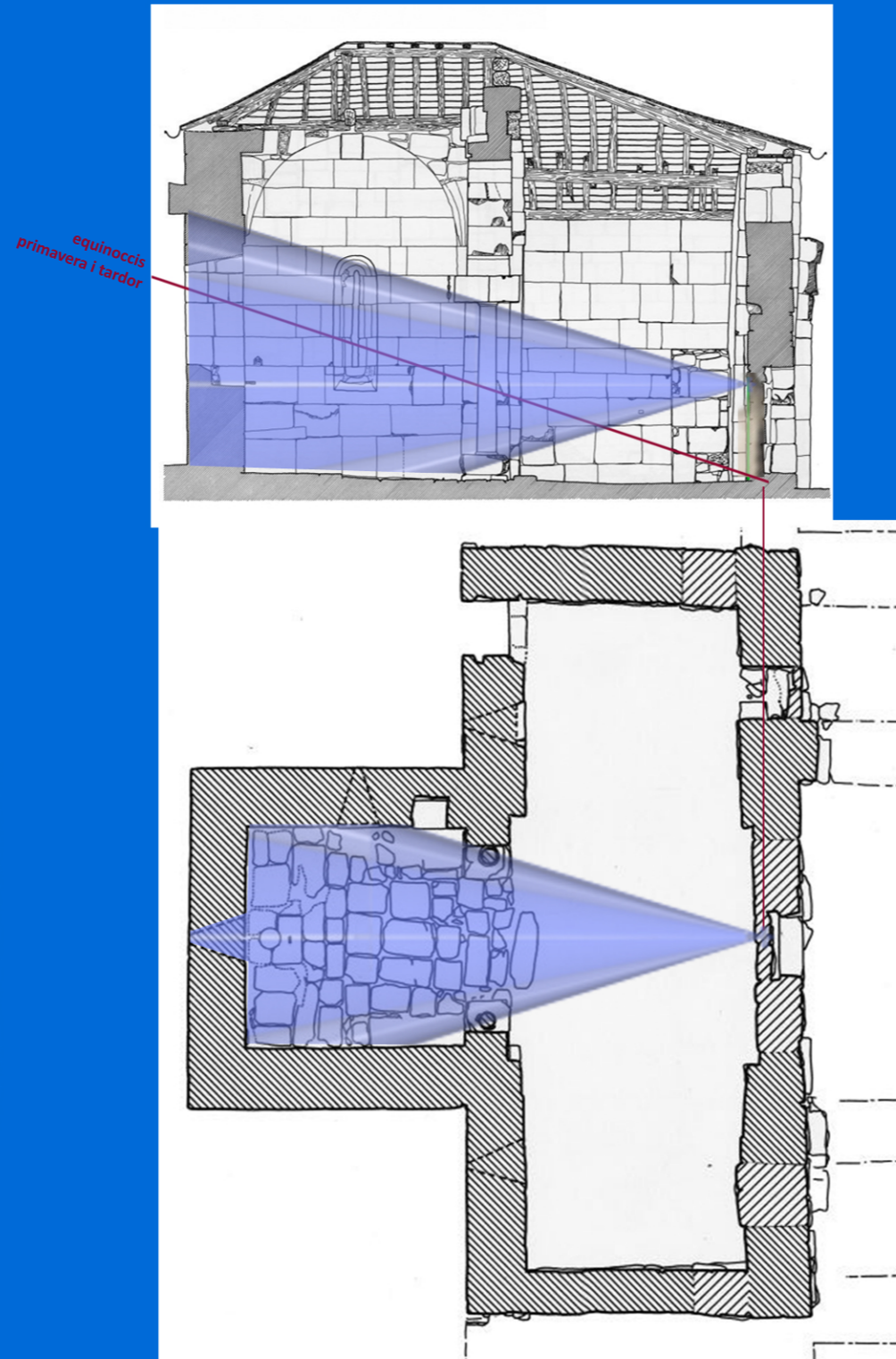

equinocci primavera
21 març



equinocci tardor
21 setembre

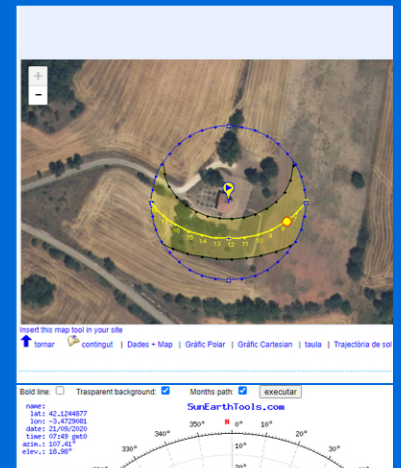

Fons documentals
SunEarthTools
Google Maps
[https://es.wikipedia.org/wiki/Ermita_de_Santa_Mar%C3%ADA_\(Quintanilla_de_las_Vi%C3%B1as\)](https://es.wikipedia.org/wiki/Ermita_de_Santa_Mar%C3%ADA_(Quintanilla_de_las_Vi%C3%B1as))
pinterest. Treball propi

La llum solar a Santa Comba de Bande

Santa Comba de Bande és un temple visigot possiblement de la segona meitat de l' segle VII , situat al municipi de Bande a la província d'Orense Es troba a la comarca de la Baixa Limia, a la vora del riu Limia. És una construcció d'estil visigot de segle VII. Santa Comba és Santa Coloma (Sancte Columbe virginis et martiris) I Sant baratat és Sant Torcuato.

No hi ha constància exacta de la data de construcció, segurament la seva construcció és posterior a la conquesta del Regne Suevo per part dels visigots, i es constituiria com un monestir sota l'advocació de Santa Comba. Santa Comba de Bande és una església, de les anomenades de tipus monacal, és a dir una església o petit monestir que situat a prop dels camins l'habitava una petita comunitat de monjos, la comesa era proporcionar auxili tant espiritual (sagraments) com a material a caminants i pelegrins.

Sent monestir va ser destruït pel comte don Gonzalo, deixant en peu només l'església. El motiu que la mateixa s'hagi mantingut en peu, fins als nostres dies obeeix al fet que des d'antic és i ha estat església parroquial, on es practica el culte.

Sant Torcuato (en llatí Torquatus , "que porta un collaret ") és un sant màrtir venerat per les esglésies ortodoxa i catòlica.

La tradició el converteix en un missioner cristià de l' segle I , durant l'era apostòlica. Va evangelitzar el poble de Acci , identificat com Guadix , i es va convertir en el seu primer bisbe de l'antiga diòcesi d'Acci .És un dels set homes apostòlics:

"En Hispania sants Torquato , Ctesiphonte , Secundo , Indaletio , Caecilio , Hesychio irasio ; que en, Roma els sants apòstols Bisbes van ordenar, ia predicar la paraula de Déu a les Hispànies ..."
Veneració

Les relíquies de Torcuato van ser redescobertes al segle VIII durant la invasió àrab de Espanya , en una església construïda en honor seu, prop de l' riu Limia.

Les relíquies de Torcuato vanromandre durant molt temps a l'església visigòtica de Santa Comba de Bande (Orense).

Al segle X , les relíquies de Torcuato van ser traslladades a Sant Salvador de Celanova (en Celanova, Orense).

S'ha teoritzat que Torcuato pot ser una versió cristiana de l'déu celta Bandua.

Fons documentals
[https://es.wikipedia.org/wiki/Iglesia_de_Santa_Comba_\(Bande\)](https://es.wikipedia.org/wiki/Iglesia_de_Santa_Comba_(Bande))
<https://www.pinterest.es/pin/500462577324637697/>
[https://es.wikipedia.org/wiki/Torcuato_\(var%C3%B3n_apost%C3%B3lico\)](https://es.wikipedia.org/wiki/Torcuato_(var%C3%B3n_apost%C3%B3lico))
http://apuntes.santanderlasalle.es/arte/preromanico/visigodo/santa_comba_de_bande.htm
<http://arqarqt.revistas.csic.es/index.php/arqarqt/article/viewArticle/181/237>

Treball propi

Sant Torcuat 1 de maig

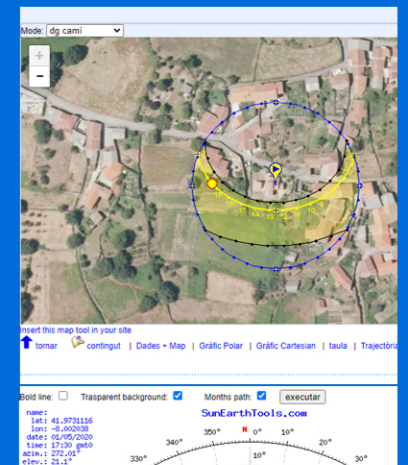
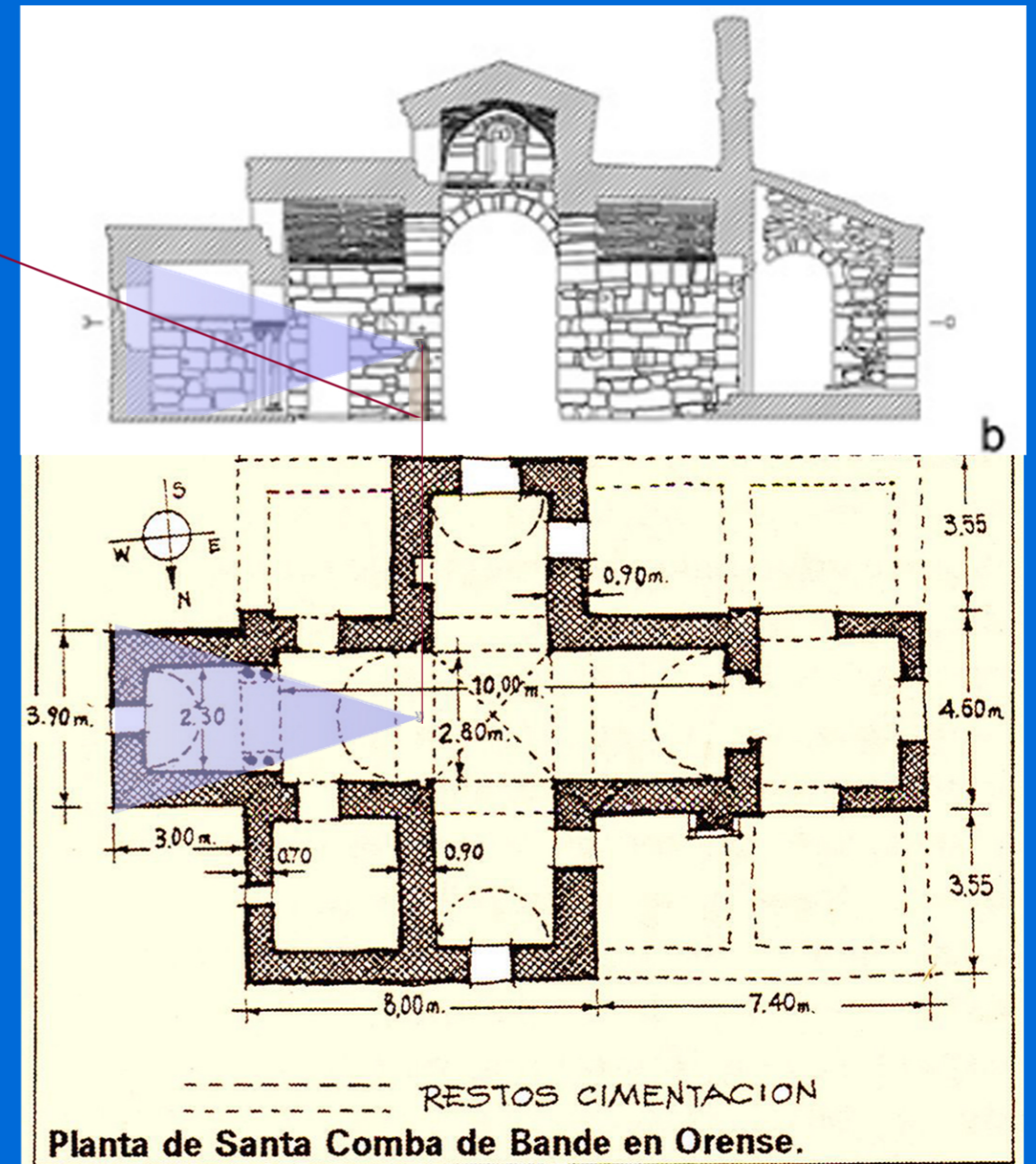

La llum solar a Santa Maria de Ripoll

Història

El monestir de Santa Maria de Ripoll és un edifici conegut com a monestir benedictí a la localitat de Ripoll, Catalunya. El monestir, fundat cap a l'any 880 pel comte Guifré el Pelós –segurament sobre un de l'època visigòtica (589) destruït pels àrabs, va esdevenir lloc d'enterrament dels comtes de Barcelona i Besalú i un centre cultural de scriptorium molt important de la Catalunya medieval, amb una projecció a l'alçada d'altres abadies europees d'aquest període com Saint-Denis, Fleury o Montecassino.

TC

El moment en que es va pensar per fixar el punt d'entrada de la Persona a la llum absidal, encara que no fou fins el S XII quan es va començar a celebrar el Nadal en l'Edat Mitjana, fou precisament el 25 de desembre, per Nadal.

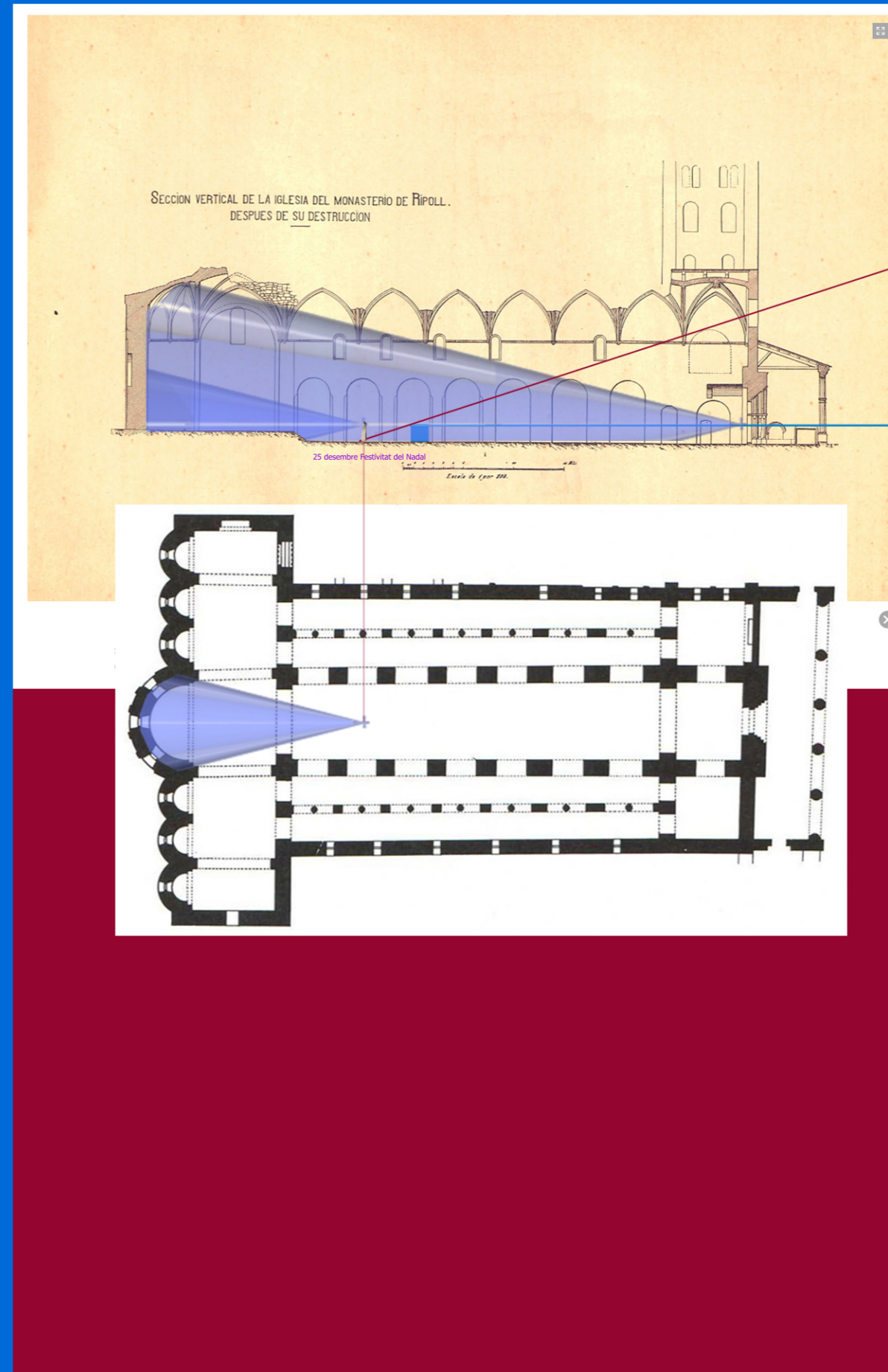

Fons documentals
https://ca.wikipedia.org/wiki/Monestir_de_Santa_Maria_de_Ripoll
<https://ca.wikipedia.org/wiki/Nadal>
<https://ca.wikipedia.org/wiki/Epifania>



La llum solar a Sant Miquel de Lillo

San Miguel de Lillo (en asturià, Samiguel de Lliño), és una església preromànica dedicada a Sant Miquel Arcàngel, va ser manada a edificar cap al 842 pel rei Ramiro I a la Muntanya Naranco, als voltants d'Oviedo, Principat d'Astúries (Espanya).

Es troba a escassos metres de Santa María del Naranco. Possiblement és la que, segons la crònica Albeldense, aquest monarca va manar a

Des del període final de l' Imperi Romà i, sobretot, a partir de les notícies relatives a les aparicions de Sant Miquel al Mont Gargano (segle V), Roma (segle VI) i Avranches (segle VII), l'Occident europeu va comptar amb nombrosos llocs de culte a l' arcàngel.

Molts d'ells van ser erigits en les altures, on se li atribuïa el doble ministeri de taumaturg i protector dels regnes cristians.

Com no podia ser d'altra manera, la ubicació del lloc privilegiat per a accedir a la llum absidal és definit per la projecció del sol a l'eix de la nau el 29 de setembre, el dia del Arcàngels

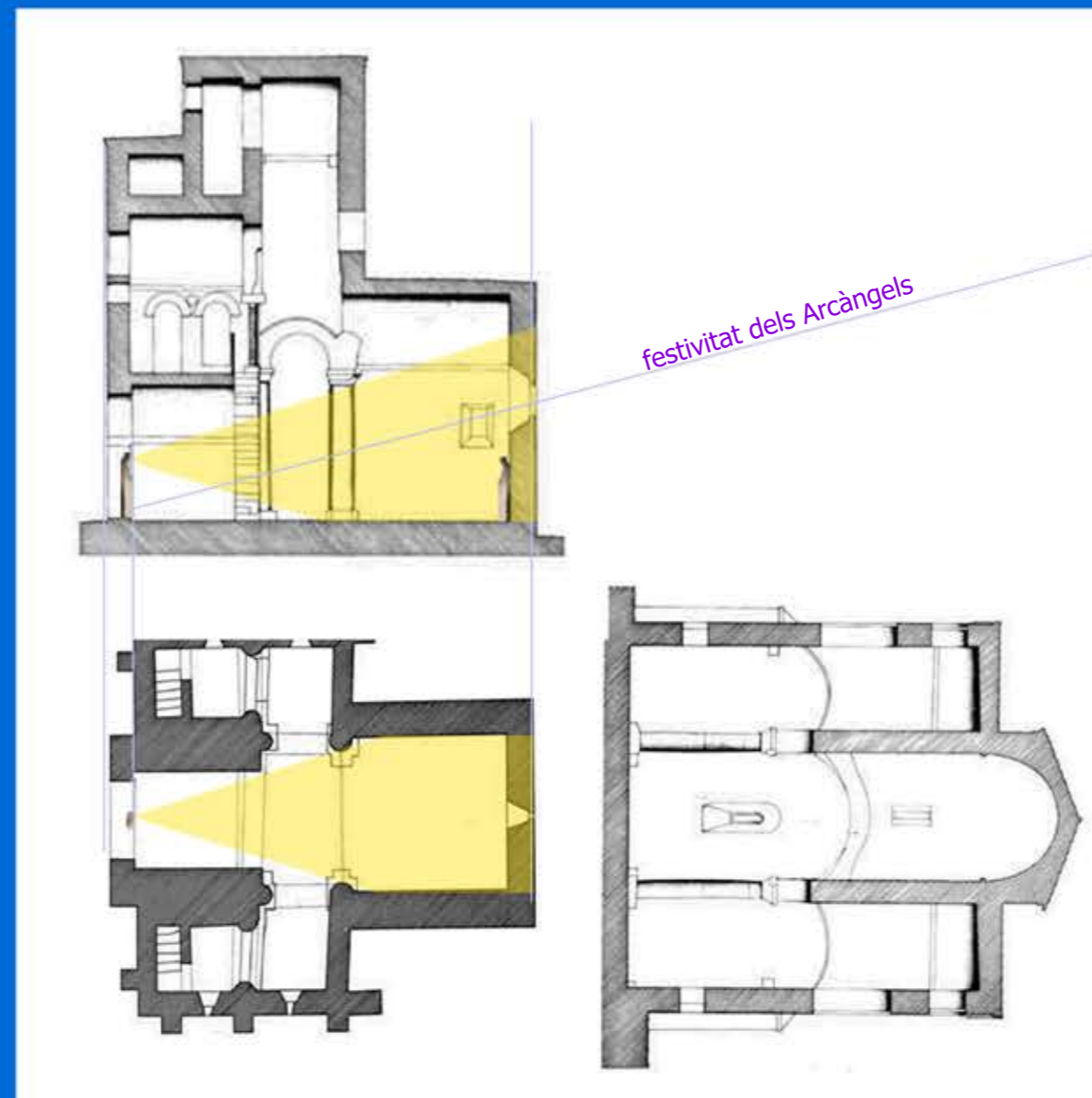

29 setembre Arcàngels



Fons documentals
https://ca.wikipedia.org/wiki/San_Miguel_de_Lillo
<https://www.pinterest.es/pin/177047829083415766/>
<https://mas.lne.es/turismo-en-oviedo/que-hacer/prerromanico/san-miguel-de-lillo.html>
Ft Nacho Orelles
https://ca.wikipedia.org/wiki/Santuari_de_Sant_Miquel_d%27Aralar
Treball propi

La llum solar a Sant Vicenç de Rus

La primera església preromànica és documentada des del 950 com una de les possessions del monestir de Sant Llorenç prop Bagà, la qual tenia cementiri propi (tombes excavades a la roca).

El 6 de febrer de 1006 el bisbe d'Urgell Ot consagrà el nou edifici romànic; cap al 1300 es van obrir capelles laterals, prop de l'absis dedicades a Sta. Magdalena i a St. Andreu

En el dia de Sant Vicenç la llum absidal incideix a l'eix de la nau tot just en un punt.

És on, si la Persona es situa damunt d'ell, el seu Con de Bona Visió Medieval penetra en el lloc més interior de l'absis, allà a on Ella es troba amb la Llum, que La envaeix .

11 setembre Sant Vicenç

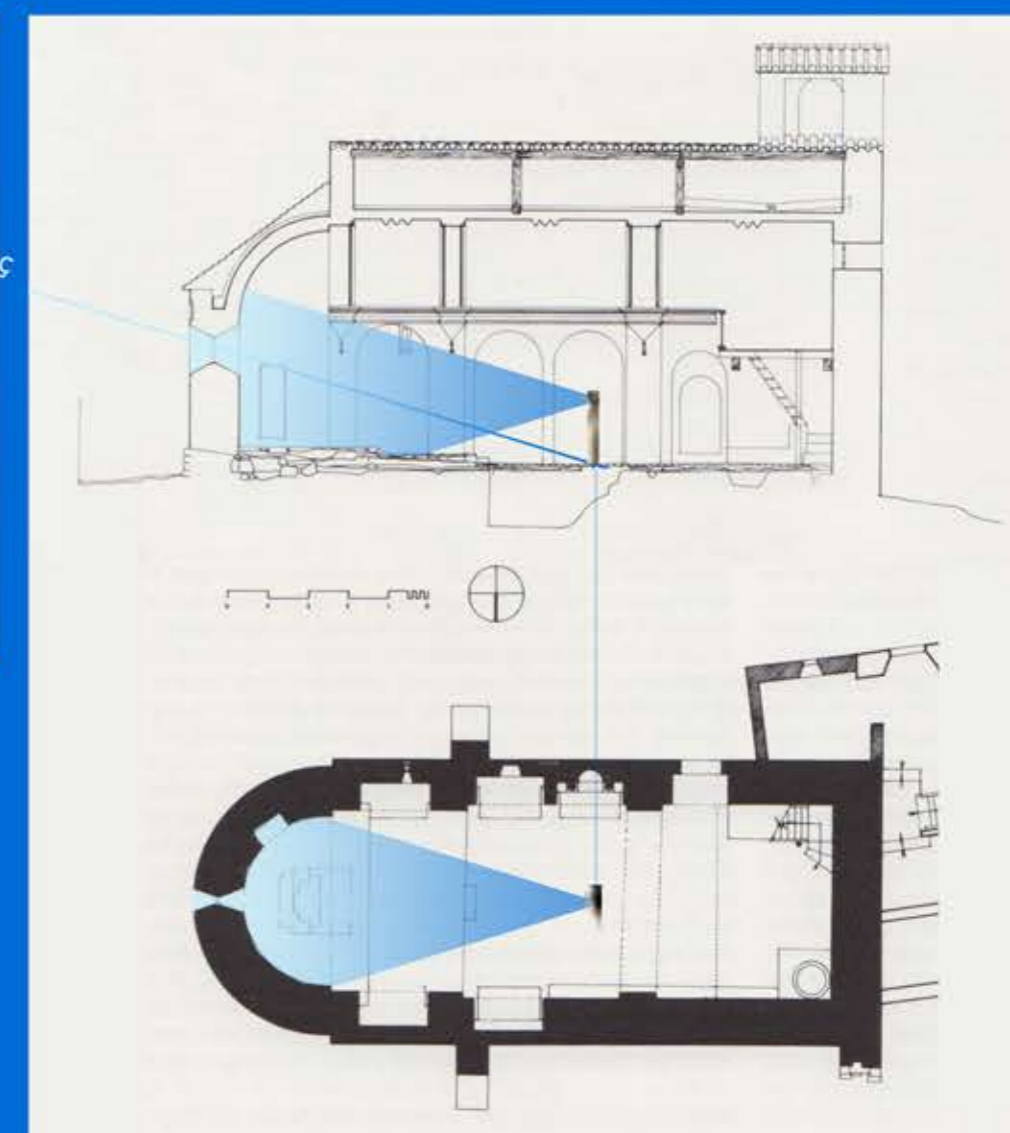

Fons documentals
https://www.sunearthtools.com/dp/tools/pos_sun.php?lang=es
Catalunya Romànica XII El Berguedà
https://ca.wikipedia.org/wiki/Sant_Vicen%C3%A7_de_Rus
<https://castellardenhug.net/patrimoni/sant-vicenc-de-rus/>
Treball propi

La llum solar a Sant Vicenç d'Obiols

Situada en l'antic comtat de Berga i dins els límits del bisbat d'Urgell, l'església depenia des del seu origen del monestir de Santa Maria de Ripoll, amb la categoria de parròquia, com a resultat d'una donació del comte Guifre i de la comtessa Guinedilda de l'any 888. No se'n coneix la data de consagració, però sembla segur que ja era consagrada abans del 888.

El lloc d'Obiols fou escollit per a la repoblació de les terres berguedanes i per a defensa del territori. Això podria justificar l'existència de forats al mur nord de l'església, que devien servir per a mantenir una estructura de defensa.

Al llarg dels s. X i XI abunden les notícies documentals de Sant Vicenç, i la seva categoria de parròquia va continuar durant tota l'edat mitjana.

En el dia de Sant Vicenç levita i màrtir, la llum absidal incideix a l'eix de la nau tot just en un punt.

És on, si la Persona es situa damunt d'ell, el seu Con de Bona Visió Medieval penetra en el lloc més interior de l'absis, allà a on Ella es troba amb la Llum, que La envaeix .

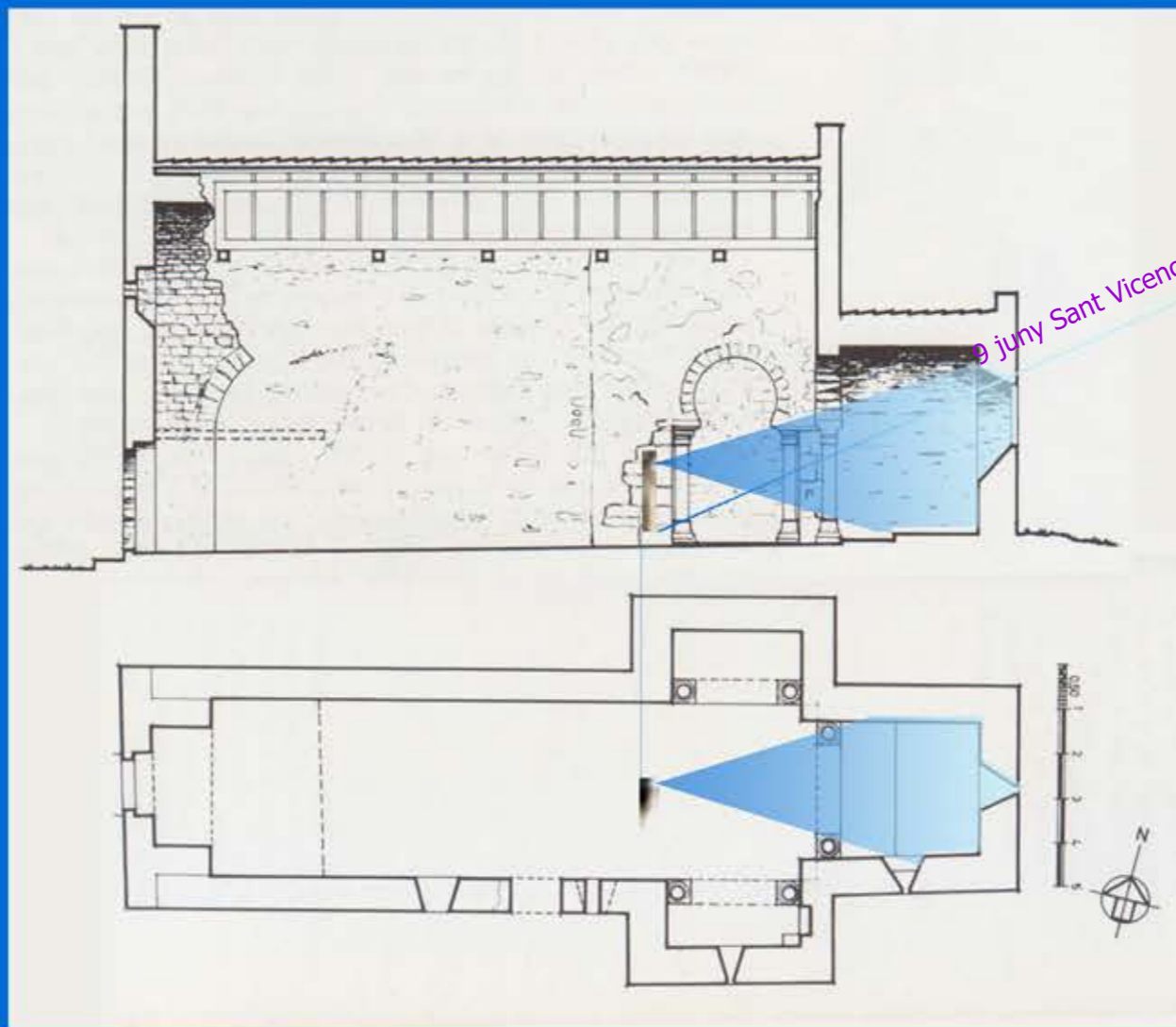

9 juny Sant Vicenç



Fons documentals
https://www.sunearthtools.com/dp/tools/pos_sun.php?lang=es
<https://www.encyclopedia.cat/ec-gec-0291768.xml>
https://ca.wikipedia.org/wiki/Sant_Vicen%C3%A7_d%27Obiols
Catalunya Romànica XII El Berguedà
Treball propi

La llum solar a Sant Quirze de Pedret

Els orígens de Sant Quirze de Pedret són molt poc documentats. El lloc de Pedret és esmentat l'any 983 entre les possessions del monestir de Sant Llorenç prop Bagà, però de l'església, no se'n té referència fins al 1167, tot i que és evidentment anterior.

L'església original és preromànica d'una sola nau (l'actual central) amb absis trapezoïdal, del segle ix, amb una porta d'accés per ponent (avui desapareguda). Ampliada a tres naus a mitjan segle x, les dues naus laterals estan acabades amb absidioles amb planta en arc de ferradura. Les embocadures dels tres absis tenen arcs ultrapassats que, en el cas de les laterals, es recolzen sobre capitells i columnes. La nau nord està a un nivell superior i la comunicació entre aquesta nau i la central és a través de dues obertures també amb arcs ultrapassats.

En el dia de l'equinocci de primavera la llum absidal incideix a l'eix de la nau tot just en un punt.

És on, si la Persona es situa damunt d'ell, el seu Con de Bona Visió Medieval penetra en el lloc més interior de l'absis, allà a on Ella es troba amb la Llum, que La envaeix .

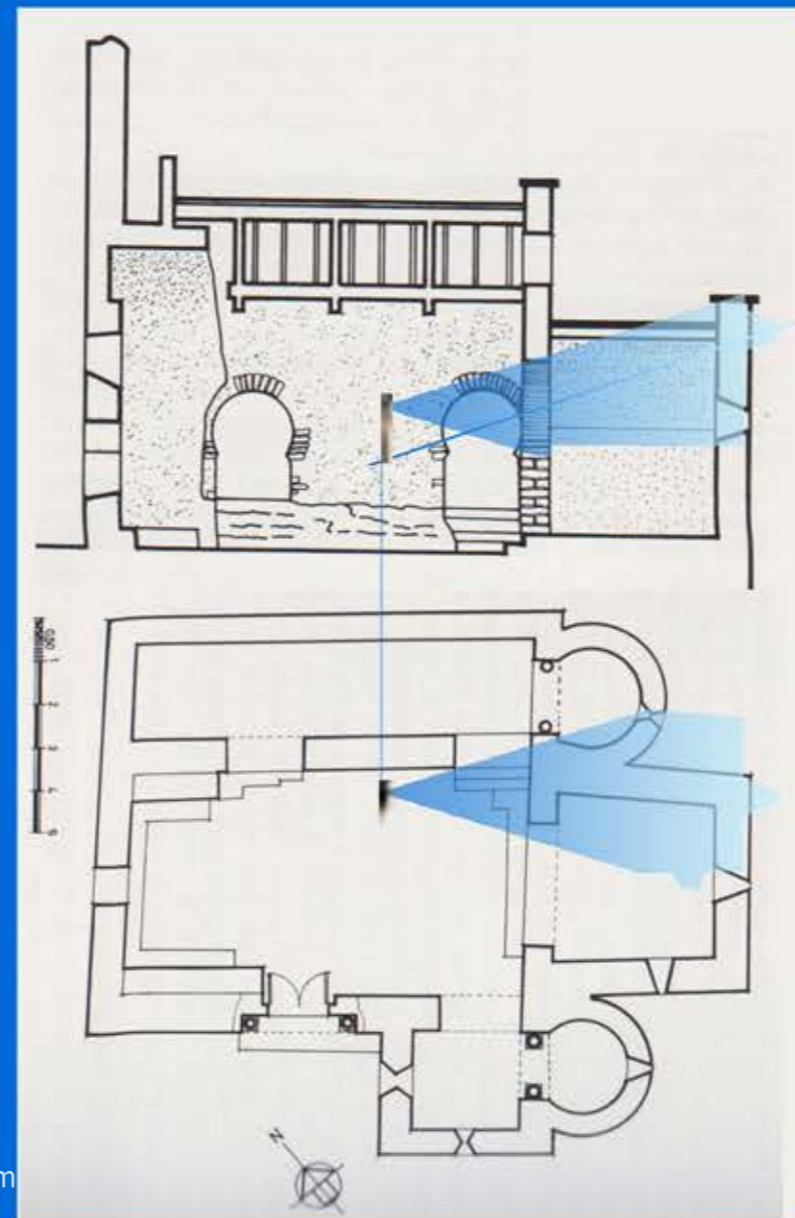

21 març equinocci primavera



Fons documentals
https://www.sunearthtools.com/dp/tools/pos_sun.php?lang=es
https://ca.wikipedia.org/wiki/Sant_Quirze_de_Pedret
Catalunya Romànica XII El Berguedà
<https://museusolsona.cat/digitalitzacio-conjunt-sant-quirze-pedret-cercs-bergueda/>
<https://www.elbergueda.cat/es/pl266/cultura/romanico/id642/sant-quirze-de-pedret.htm>
Treball propi

21 març equinocci primavera

La llum solar a Sant Miquel d'Escalada

De el monestir es conserva actualment només el temple. El monestir va ser consagrat l'any 913 per l'abat Alfonso, que havia arribat a Lleó al costat d'altres monjos des Còrdova.

Abans de la construcció de el temple mossàrab es trobava en aquest lloc un temple visigòtic, de què s'han descobert parts de la fàbrica sota l'actual església. El temple visigòtic seria destruït pels musulmans al segle VIII.

L'any 912 2 emigrar de l' emirat de Còrdova a terres del Regne de Lleó un grup de monjos encapçalats per l'abat Alfonso, aixecant de les ruïnes allí presents el temple. La construcció va trigar 12 mesos, comptant amb la mà d'obra de la comunitat monàstica El temple es va aixecar amb materials reaprofitats d'edificis d'època romana i visigoda, observant encara avui al mur el reaprofitament de làpides, entre elles, una inscripció visigòtica Les columnes que suporten el pòrtic són anteriors a l'època musulmana i d'època romana els fustos en els seus extrems superiors. En això està la clau que l'edifici trigués tan sols dotze mesos en finalitzar-se, ja que els materials de construcció es trobaven als voltants i no van tenir cap cost.

El dia de Sant Miquel és quan la Persona entra plenament dins del pòrtic del fons.

Després quan s'arriba en aquest, la Persona penetra dins de la llum absidal. El dia de la Dormició de la Verge la llum incideix tot just a la llinda de l'entrada anul·lada.

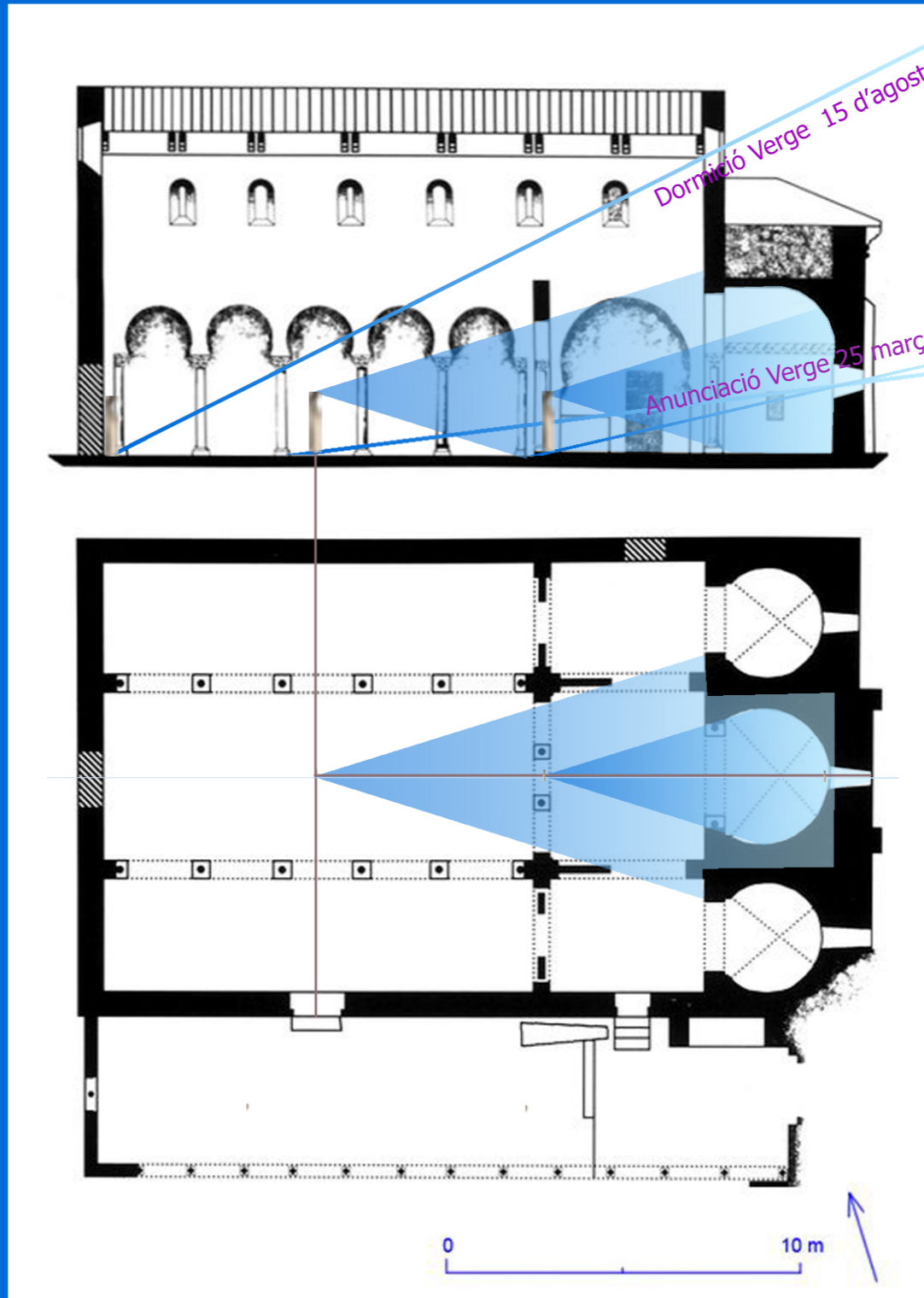
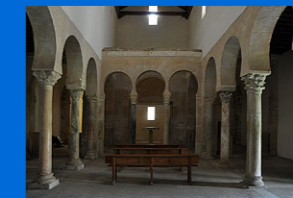

Dormició Verge 15 agost

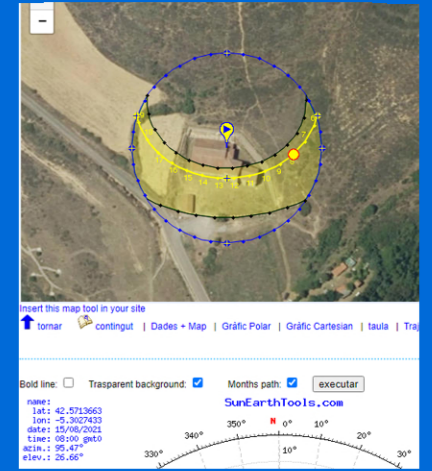

Anunciació 25 març



Sant Miquel 29 setembre

29 setembre Sant Miquel



Fons documentals
[https://ca.wikipedia.org/wiki/Miquel_\(arc%C3%A0ngel\)](https://ca.wikipedia.org/wiki/Miquel_(arc%C3%A0ngel))
https://www.sunearthtools.com/dp/tools/pos_sun.php?lang=es
<https://www.turismo-prerromanic.com/monumento/san-miguel-de-escalada-20130403144254/>
 Treball propi

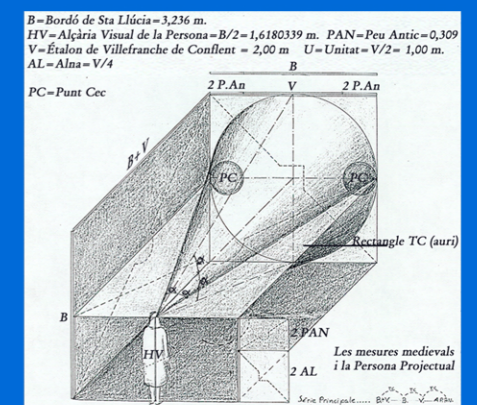

CBVM
 El Con de Bona
 Visió Medieval

La llum solar a Santa Creu de Rodes

És un poble medieval abandonat format per les restes dels habitatges, dues torres i l'església, l'únic edifici del nucli que es manté dempeus.

L'església de Santa Creu de Rodes és confirmada com a domini de la propera abadia de Sant Pere de Rodes en una epístola del papa Benet VI de l'any 974.

El solstici d'estiu és quan la Persona entra plenament dins de la llum absidal.

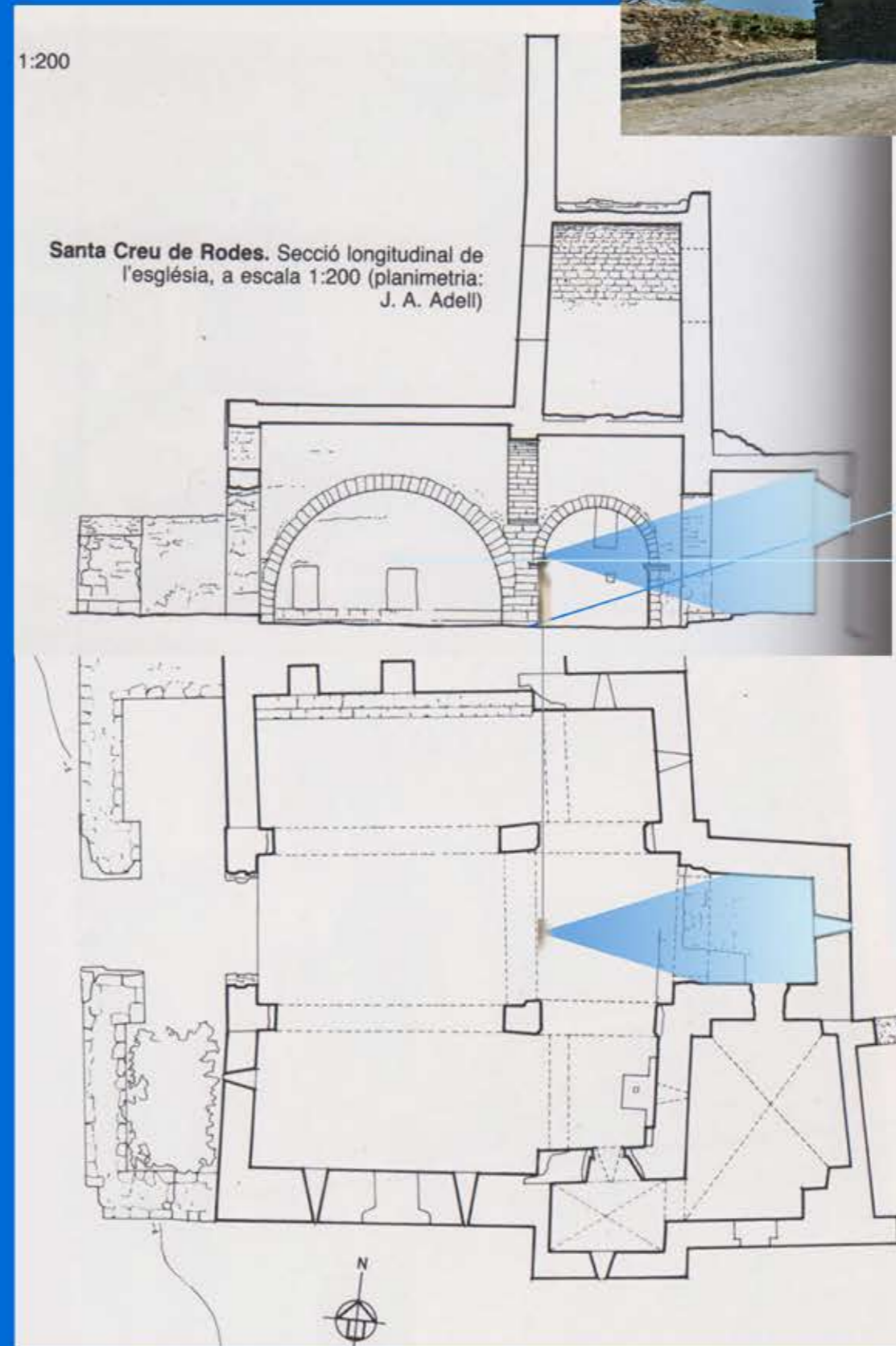

solstici estiu 21 juny



21 juny solstici estiu



Fons documentals
https://ca.wikipedia.org/wiki/Santa_Creu_de_Rodes
https://www.sunearthtools.com/dp/tools/pos_sun.php?lang=es
<https://www.google.es/maps/@41.4125264,2.1049558,14z>
<https://calaix.gencat.cat/>
Treball propi

La llum solar a Sant Pere de Rodes

L'església que encara es conserva és, bàsicament, la que es va començar cap l'any 1000.

La llum que arriba de l'obertura de ponent és la que indica, a l'eix de la nau i a la festivitat del naixement de la Verge Maria, el punt de l'eix de la nau on s'ha de situar la Persona. Des d'aquest punt, la Persona penetra visualment a l'interior de la llum absidal amb el seu Con de Bona Visió Medieval.

També, aquest mateix punt és el que indiquen els peus de la Persona (si la seva vista té l'alçària de la Cana de Visió medieval) quan els seus ulls reben la llum de l'absis en el solstici de juny.

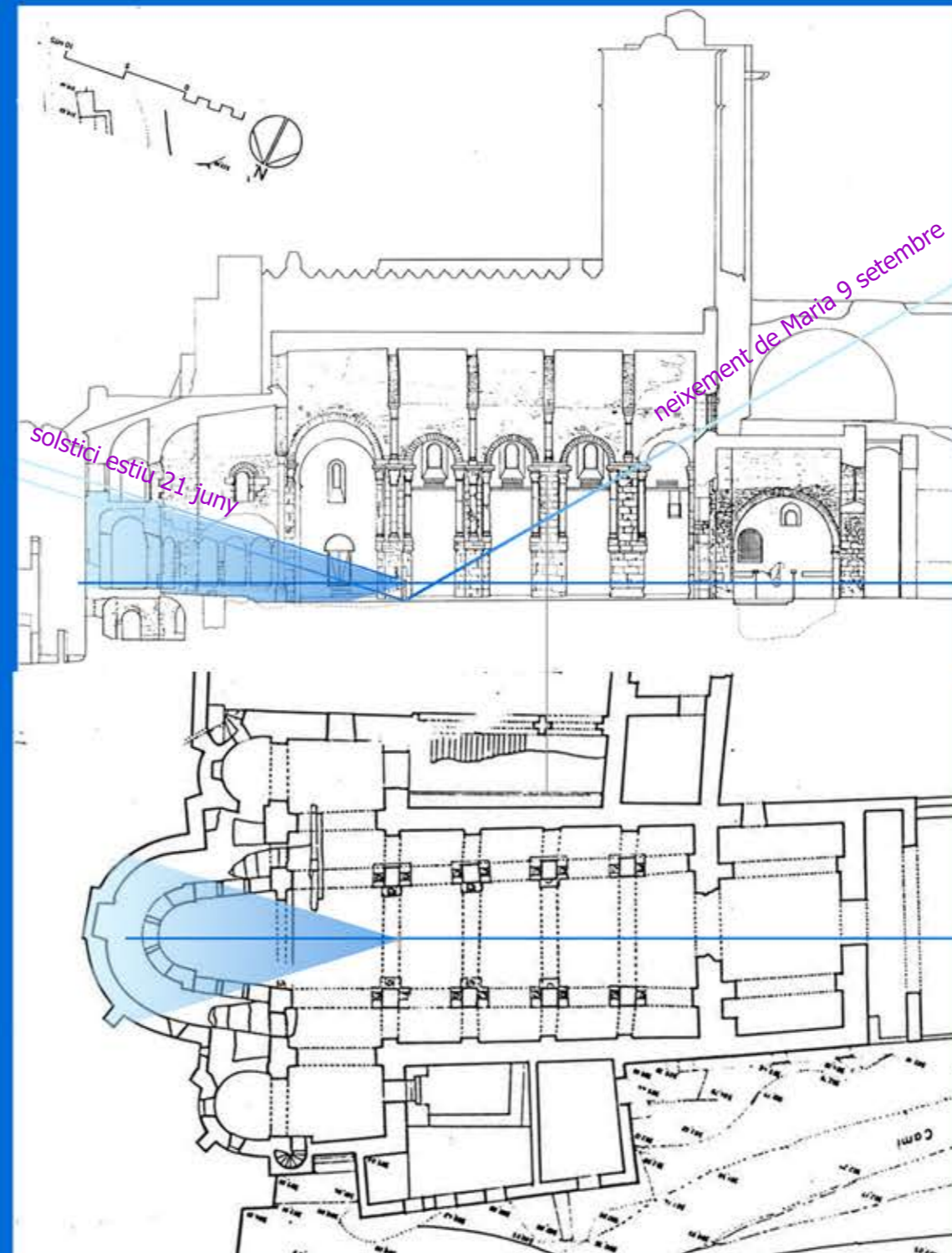

9 setembre neixement de Maria



21 juny solstici estiu



Fons documentals
https://ca.wikipedia.org/wiki/Monestir_de_Sant_Pere_de_Rodes
<https://www.monestirs.cat/monst/aemp/ae42rode.htm>
<https://calaix.gencat.cat/handle/10687/6893>
https://www.sunearthtools.com/dp/tools/pos_sun.php?lang=es
Trebball propi

La llum solar a Ani

La catedral d'Ani és una antiga catedral acabada el segle xi, situada a les ruïnes de l'antiga capital armènia d'Ani, ara a Turquia. L'església està dedicada a la Mare de Déu (en armeni, Սուրբ Աստուածածին Եկեղեցի, Surp Asduadzadzin Egeghets'i) i se l'anomena també Mare Església (Մայր Եկեղեցի, Mayr Egeghets'i). La catedral està situada al centre d'Ani, capital de l'antic regne d'Armènia cap a l'any 1000. Fou finalitzada l'any 1001.

La primera referència oficial a l'Assumpció es troba en la litúrgia oriental; al segle IV es celebrava la festa de El Record de Maria, 3 que commemorava l'entrada a el Cel de la Mare de Déu i on es feia referència a la seva assumpció. Aquesta festa al segle VI va ser cridada la Dormitio (κοίμησις) o Dormició de Maria, on se celebrava la fi de la vida terrenal i l'assumpció de Maria a el Cel. Al segle VII el nom va passar de «Dormició» a "Assumpció».

Com no podia ser d'altra manera, la ubicació del lloc privilegiat per a accedir a la llum absidal és definit per la projecció del sol a l'eix de la nau el 15 d'agost, el dia de la Dormició de la Verge, que, a més coincideix en el centre de la nau i és la intersecció de les entrades al temple.

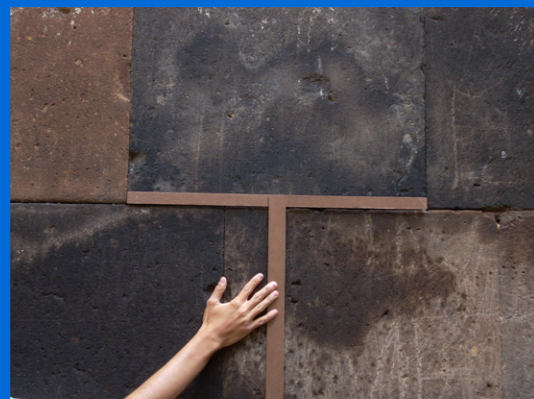

Els grans carreus dels murs estan fets amb l'Escaire NT. Ani està situada a uns 5.000 km de Barcelona, on es poden trobar les mateixes mesures ...

Fons documentals
https://ca.wikipedia.org/wiki/Catedral_d%27Ani
https://commons.wikimedia.org/wiki/File:Ani_Cathedral_plan.png
<http://virtualani.org/cathedral/index.htm>
<https://www.sunearthtools.com/>
<https://www.labrujulaverde.com/>
https://ca.wikipedia.org/wiki/Assumpci%C3%B3_de_Maria
https://www.reddit.com/r/MapPorn/comments/51y5mb/reconstruction_of_ani_the_medieval_capital_of/
<http://www.espaistk.eu/tc-i.html> <http://www.espaistk.eu/tc-iii.html>
Trellall propi

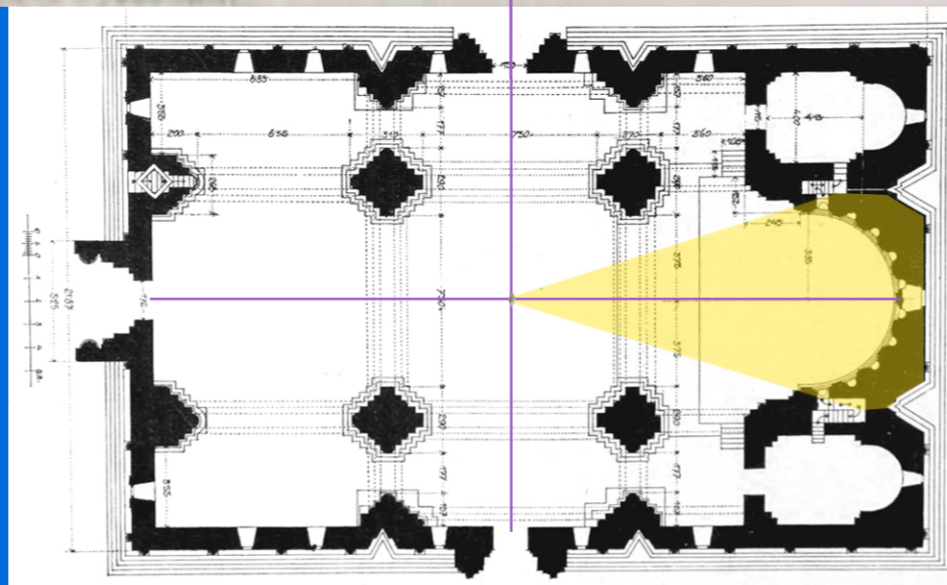
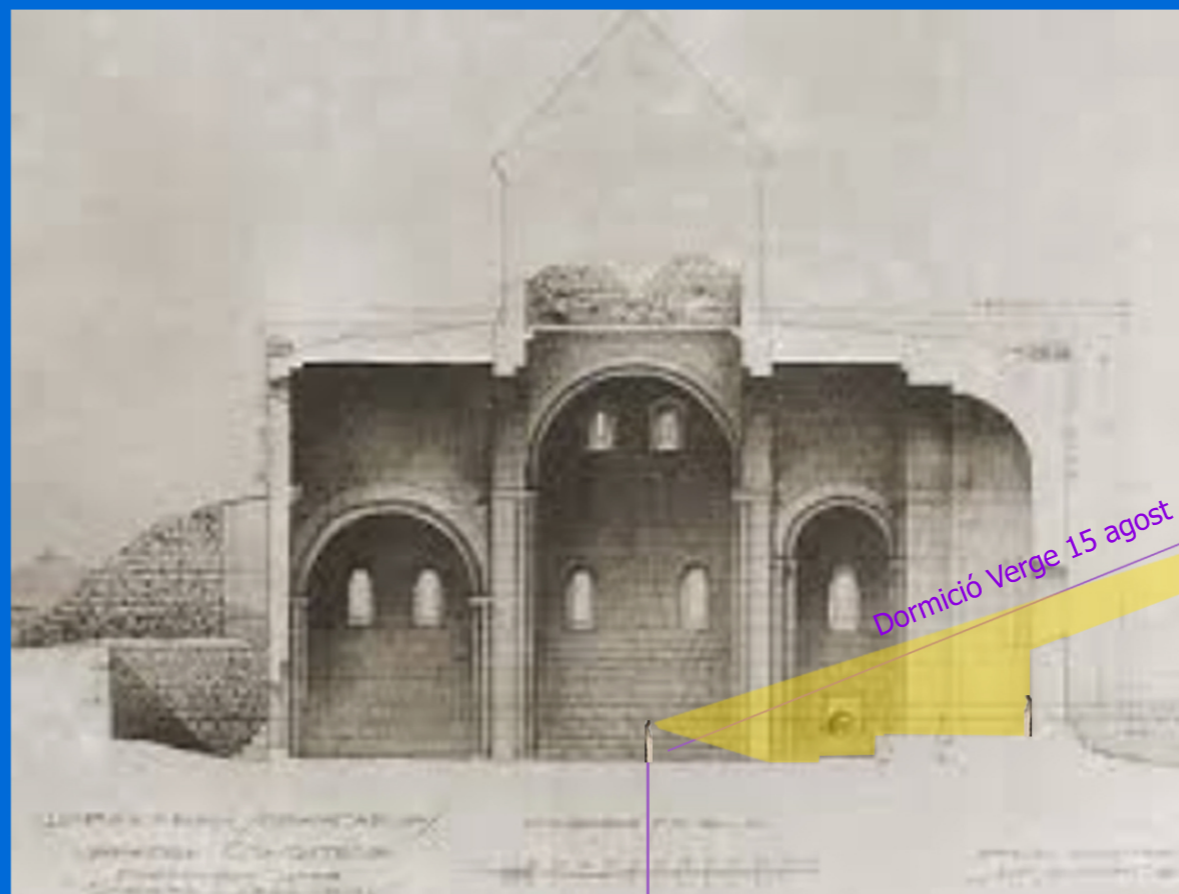

Ani l'any 1001 i en la actualitat



dormició Verge 15 agost

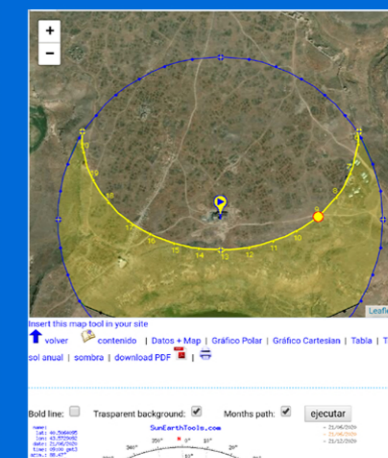

La lumière à Saint Sernin de Toulouse

La basilique Saint-Sernin de Toulouse est un sanctuaire bâti pour abriter les reliques de saint Saturnin, premier évêque de Toulouse, martyrisé en 250.

La construction commence par le chevet, le transept et les premières travées de la nef. Elle enserre progressivement la basilique antérieure afin qu'il n'y ait pas d'interruption du culte et que les pèlerins puissent continuer à accéder au tombeau.

La consécration fut en 1096

TC

Comme tous les sanctuaires, l'intérieur de la nef est très complexe pour accueillir diverses fonctions.

Le Chœur était le lieu qui séparait les fidèles des membres de la communauté.

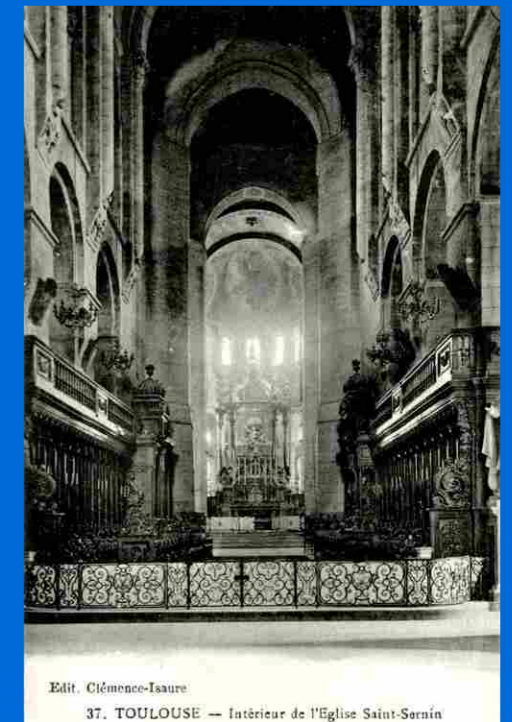
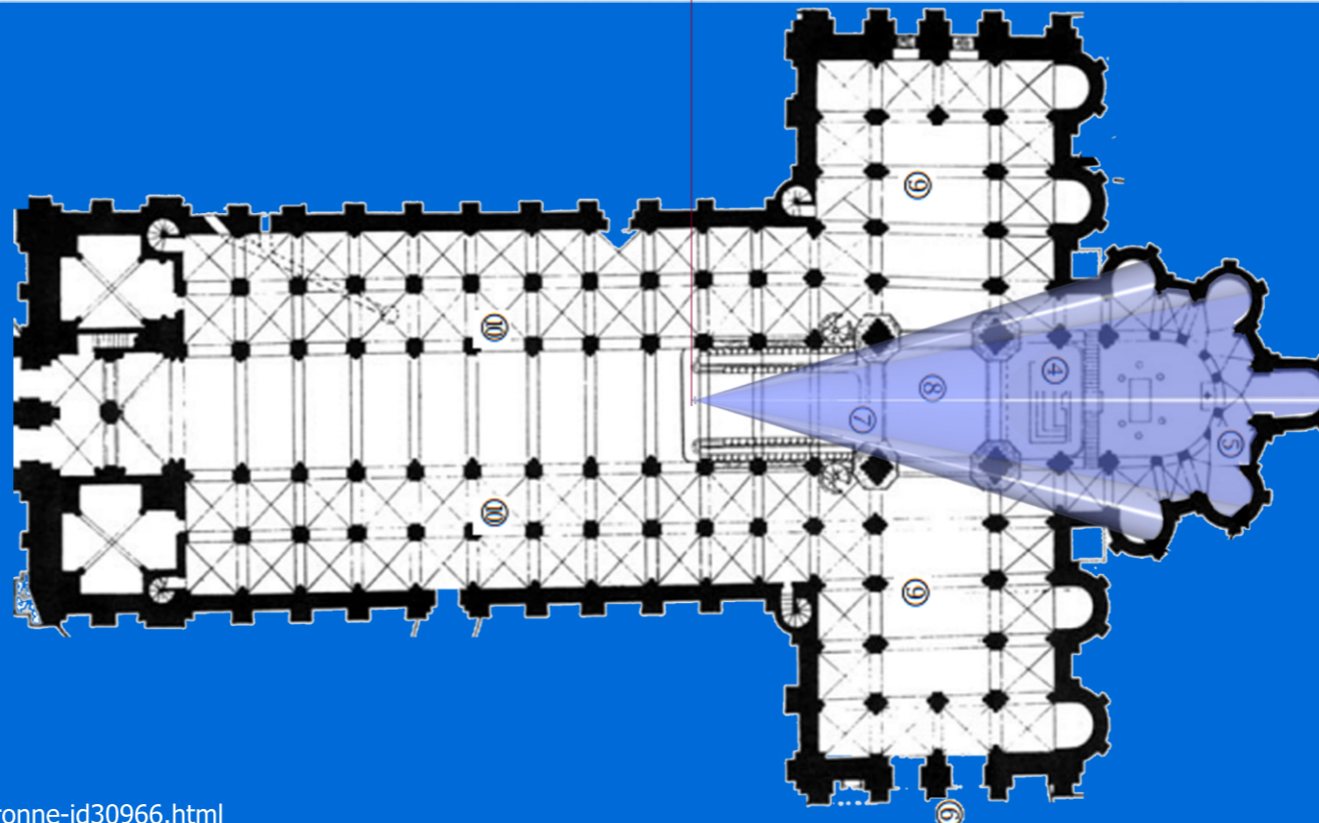
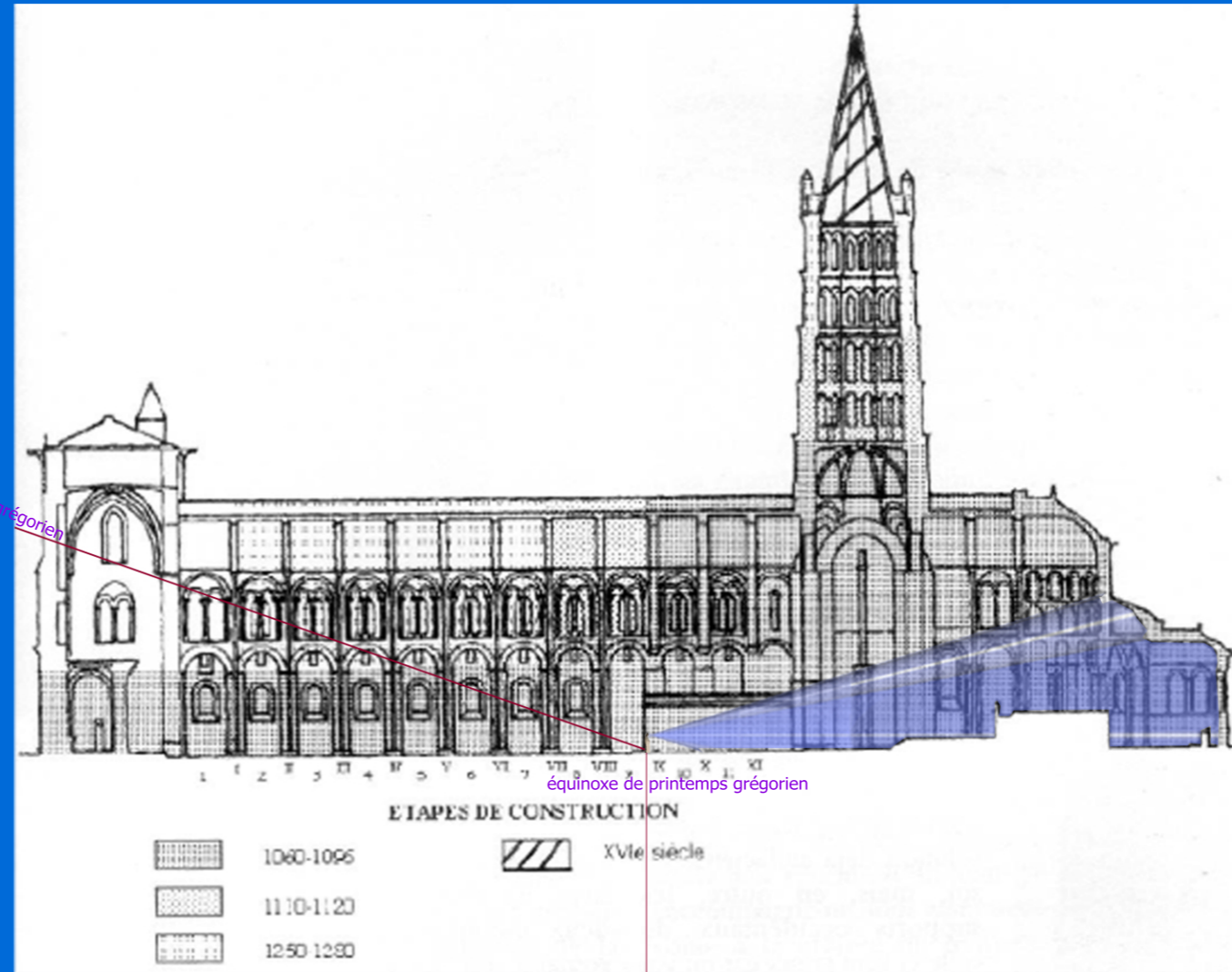

Sources documentaires
https://ca.wikipedia.org/wiki/Sadurn%C3%AD_de_Tolosa
https://ca.wikipedia.org/wiki/Bas%C3%ADlica_de_Sant_Serni_de_Tolosa
<http://www.en-noir-et-blanc.com/Toulouse,%20%C3%A9glise%20Saint-Sernin,%20Haute-Garonne-id30966.html>

La llum solar a Sant Sadurní de Rotgers

El lloc de Rotgers és documentat ja l'any 888 com a "Palatio Rodegarii", que ja disposava d'església que era sufragània de Santa Maria de Borredà i per tant del monestir de Santa Maria de Ripoll.

L'església actual es va construir fins a finals del segle XI i es va consagrar el 1167.

En el dia de Sant Sadurní la llum absidal incideix a l'eix de la nau tot just en un punt.

És on, si la Persona es situa damunt d'ell, el seu Con de Bona Visió Medieval penetra en el lloc més interior de l'absis, allà a on Ella es troba amb la Llum, que La envaeix.

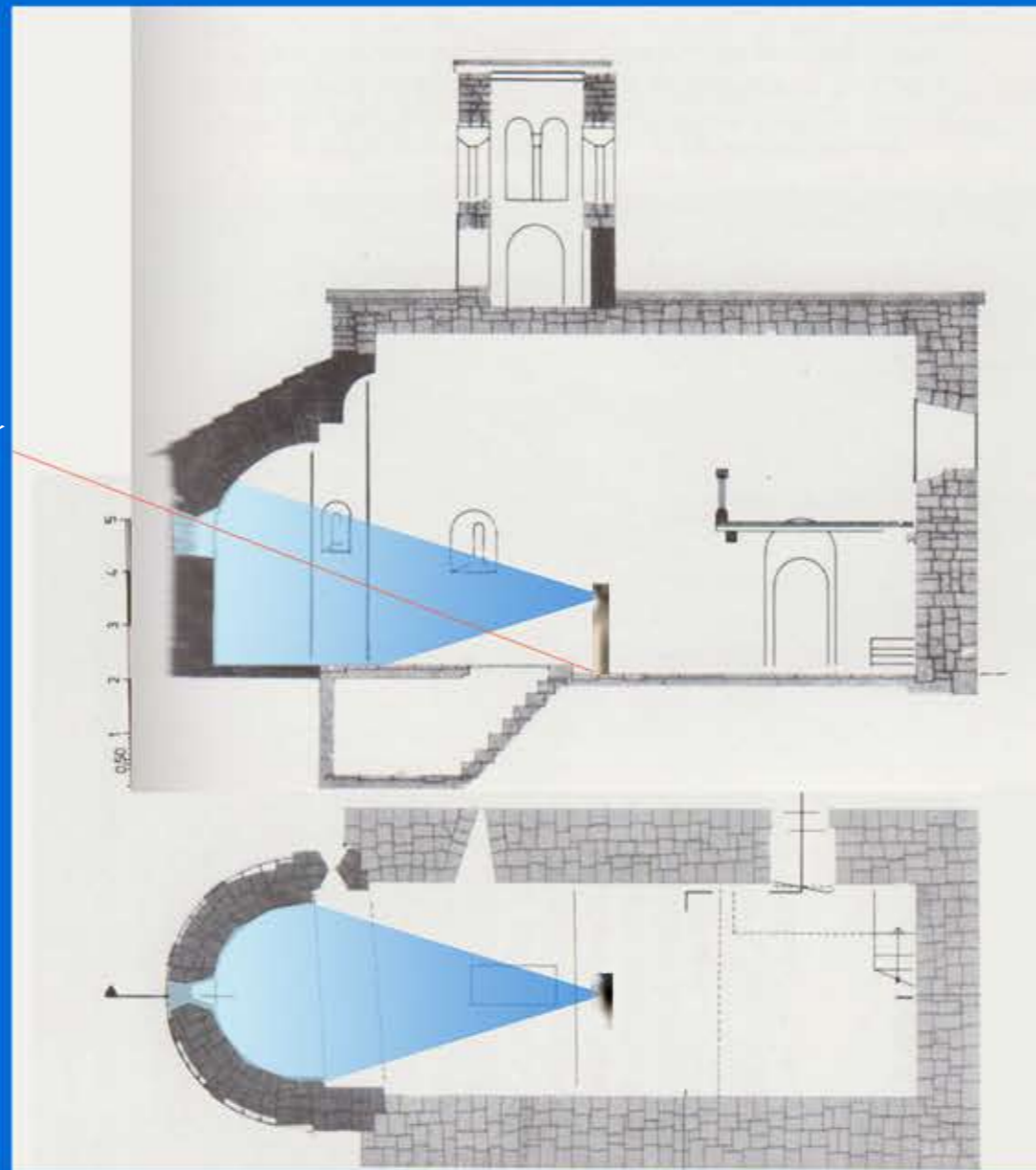

7 juliol Sant Sadurní



Fons documentals
https://www.sunearthtools.com/dp/tools/pos_sun.php?lang=es
https://ca.wikipedia.org/wiki/Sant_Sadurn%C3%AD_de_Rotgers
<https://www.catalunya.com/borreda-2-1-80240?language=fr>
Catalunya Romànica XII El Berguedà
Treball propi

La llum solar a Sant Cugat Salou

Sant Cugat del Racó és una església romànica del municipi de Navàs (Bages) inclosa en l'Inventari del Patrimoni Arquitectònic de Catalunya.

Sant Cugat de Salou o del Racó es troba en un planell elevat acompanyada d'una masia i del clos del cementiri que es troba a poca distància.

És una església dedicada a Cugat màrtir i un dels monuments més destacats del municipi.

El lloc apareix documentat el 925 quan el comte Miró de Cerdanya féu testament, i cedí, entre altres deixes, al monestir de Sta. M^a de Ripoll el seu alou que diuen Ecclesias Clavatas. Malgrat que en l'alou no consta que tingui cap església, es creu que la tenia, perquè el 938 és esmentada en el precepte que el rei Lluís Ultramarí concedí al monestir de Ripoll.

En el dia 27 de juliol, Sant Cugat, la llum absidal incideix a l'eix de la nau tot just en un punt. És on, si la Persona es situa damunt d'ell, el seu Con de Bona Visió Medieval penetra en el lloc més interior de l'absis, allà a on Ella es troba amb la Llum, que La envaeix.

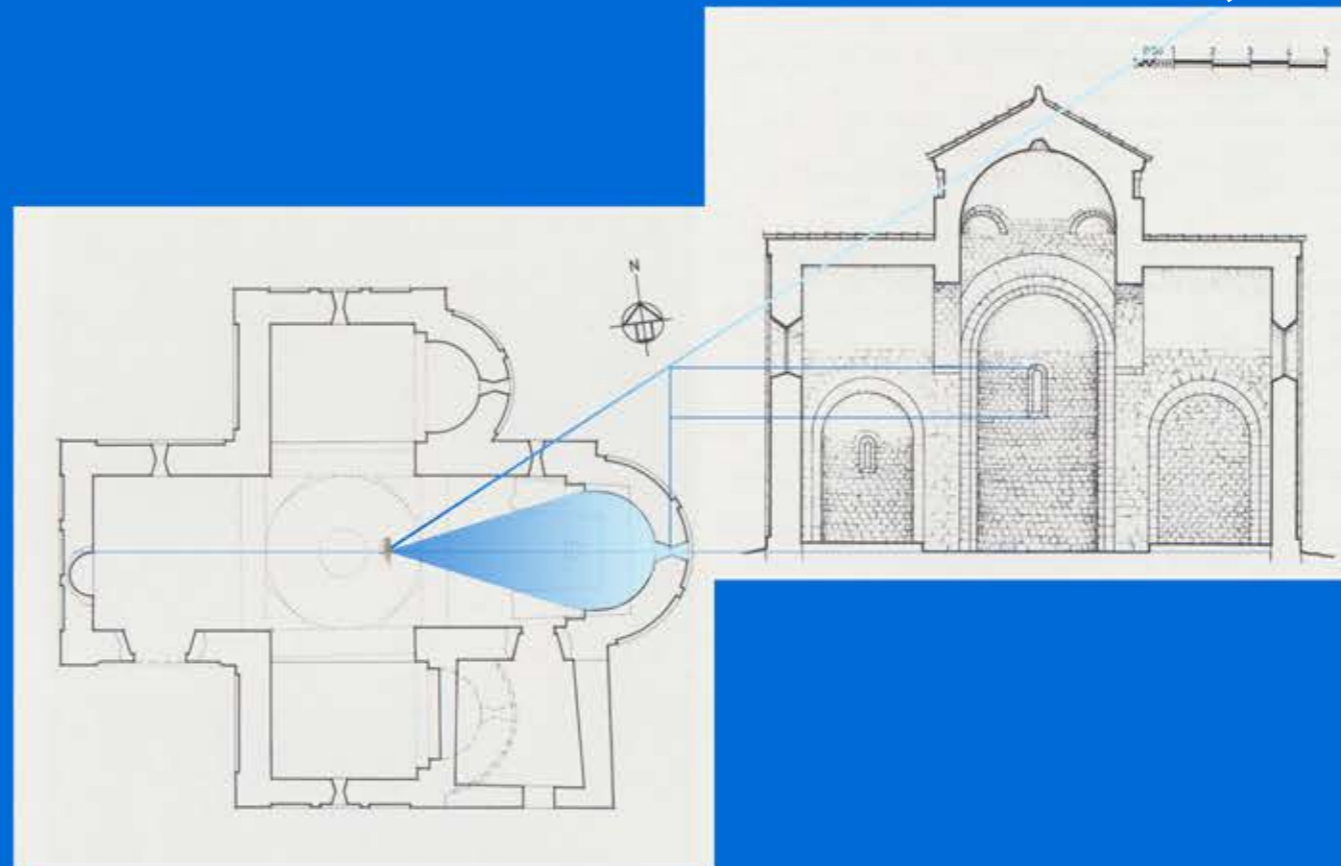

27 juliol Sant Cugat

27 juliol Sant Cugat



Fons documentals
https://www.sunearthtools.com/dp/tools/pos_sun.php?lang=es
https://ca.wikipedia.org/wiki/Sant_Cugat_del_Rac%C3%B3
Catalunya Romànica XI El Bages
Treball propi

La llum solar a Sant Llorenç del munt

L'antic monestir benedictí de Sant Llorenç del Munt es dreça a la Mola (1.095 m), cim culminant del massís de Sant Llorenç del Munt. El conjunt és format per l'església i un clos tancat, adossat a migdia, que dona accés a l'hostatgeria, edificada sobre els fonaments de les antigues dependències monàstiques.

L'església, edificada entre el 1045 i el 1064, té planta de creu grega, amb un cimbori al creuer, tot i que interiorment predomina la impressió d'un edifici de pla basilical amb tres naus i tres absis.

Hi han dos dies a contemplar.

El dia de Sant Llorenç i del solstici d'estiu, En cadascun dels dos dies, la llum absidal incideix a l'eix de la nau tot just en un punt.

És on, si la Persona es situa damunt d'ell, el seu Con de Bona Visió Medieval penetra en el lloc més interior de l'absis, allà a on Ella es troba amb la Llum, que La envaeix .

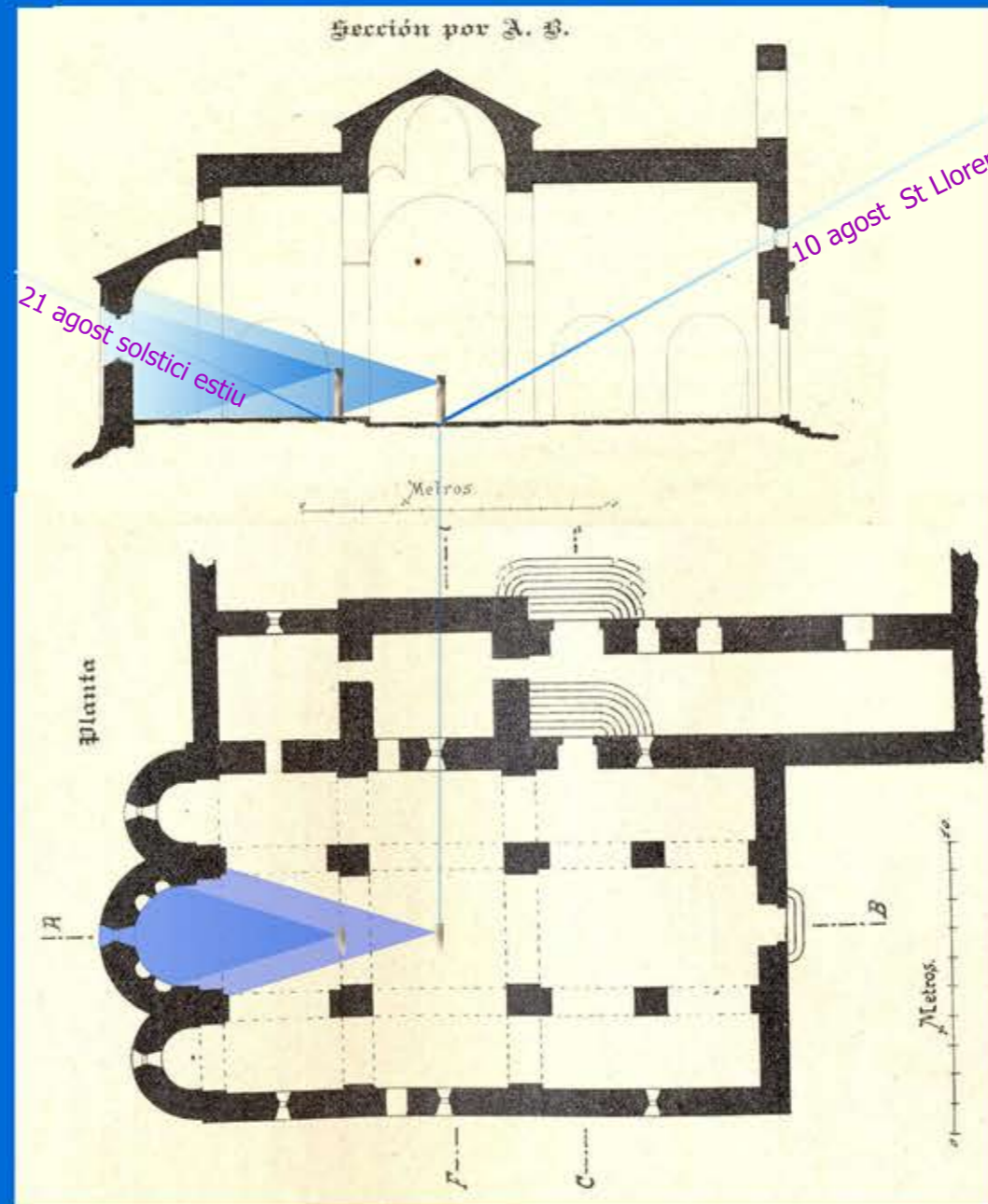

10 agost Sant Llorenç



Fons documentals

https://www.sunearthtools.com/dp/tools/pos_sun.php?lang=es

https://ca.wikipedia.org/wiki/Monestir_de_Sant_Lloren%C3%A7_del_Munt

<https://www.monestirs.cat/monst/valloc/vo07munt.htm>

Treball propi

La llum solar a Sant Mikel de Aralar

Sant Miquel Arcàngel (de l'hebreu: מִיכָאֵל, Micha'el o Mîkhā'ēl que vol dir: Qui com Déu?) és, segons la tradició cristiana i jueva, un arcàngel, cap dels exèrcits celestials i príncep dels àngels.

La festivitat de sant Miquel se celebra el mateix dia que els altres arcàngels: el 29 de setembre. L'aparició es commemora el 8 de maig.

Des del període final de l'Imperi Romà i, sobretot, a partir de les notícies relatives a les aparicions de Sant Miquel al Mont Gargano (segle V), Roma (segle VI) i Avranches (segle VII), l'Occident europeu va comptar amb nombrosos llocs de culte a l'arcàngel.

Molts d'ells van ser erigits en les altures, on se li atribuïa el doble ministeri de taumaturg i protector dels regnes cristians. També en l'evangelització de la terra dels vascons la devoció a Sant Miquel va tenir la seva importància i va arribar a constituir, a partir d'al segle X, un dels cultes més grans impulsats pels reis de Pamplona, al costat de l'atribuït a la Mare de Déu.

Per això, bona part de les més antigues esglésies i ermites de el regne es van posar sota l'advocació de el príncep de la celestial milícia.

Llegenda

A Navarra, abans d'existir els reis de Navarra, vivia al vall de Goñi un cavaller anomenat Teodosio, Buruzagia de la comarca, casat amb Sra. Constança de Butrón. Poc després de casar-se, Teodosio ha d'abandonar la seva casa per dirigir la lluita contra els àrabs. Sra. Constança va quedar sola en el seu palau amb els pares de Teodosio, als quals va tenir la deferència de fer-dormir a l'habitació senyorial, passant ella a una altra més petita. Quan Teodosio tornava victoriós al seu castell, se li va aparèixer el diable disfressat de Basajaun ("El Senyor dels Boscos") que li va fer creure que la seva dona l'enganyava amb un criat. Teodosio, fora de si, es llança a galop cap a casa. A l'alba penetra en el seu palau i es dirigeix decidit i enfurismat a la seva habitació matrimonial amb la daga desembeïnada. Entra a l'alcova i apunyala reiteradament a les dues persones que dormien en el seu llit convençut que eren la seva esposa i l'amant d'aquesta. Creient haver venjat el greuge, surt de casa i esglaiat es troba amb la seva esposa que sortia de missa. Aterrit, coneix que els que dormien en el seu llit ja qui havia assassinat eren els seus pares. Atemorit pel crim, va a Pamplona a demanar perdó al Sr. Bisbe qui, horroritzat, li envia a Roma perquè sigui el propi Papa qui li absolgui del seu pecat. Teodosio, penedit, va de pelegrí a Roma i el Papa li absol, posant-li com a penitència el arrossegar unes gruixudes cadenes fins que per un miracle diví se li despreguessin. Això seria el signe inequívoc de l'perdó diví. Teodosio, estant retirat a Aralar, un dia va veure sortir d'un avenc un gran drac que amenaçava devorar-ho. Teodosio, indefens, va caure de genolls i va implorar la protecció de S. Miquel, exclamant San Miquel em valgui!. En aquell moment, entre gran estrèpit, va aparèixer l'Arcàngel, qui mostrant la creu sobre el seu cap va vèncer i va matar a el drac a el crit de Qui com Déu! Nor Jaungoikoa bezala! En aquell mateix moment, Teodosio va quedar lliure de les cadenes, perdonat per Déu, que li va donar una relíquia. Ja lliure va tornar a casa de Goñi on l'esperava la seva esposa. I tots dos, agraïts a Déu, van erigir un santuari a l'Arcàngel a la part alta d'Aralar, a què van cridar Sant Miquel in Excelsis.

Fons documentals

[https://ca.wikipedia.org/wiki/Miquel_\(arc%C3%A0ngel\)](https://ca.wikipedia.org/wiki/Miquel_(arc%C3%A0ngel)) https://ca.wikipedia.org/wiki/Santuari_de_Sant_Miquel_d%27Aralar https://es.wikipedia.org/wiki/Santuario_de_San_Miguel_de_Aralar

<https://ca.wikipedia.org/wiki/Boggis> <http://somosgodos.com/historia/personajes-godos/santa-oda/> https://ca.wikipedia.org/wiki/Ducat_de_Gascunya

Treball propi

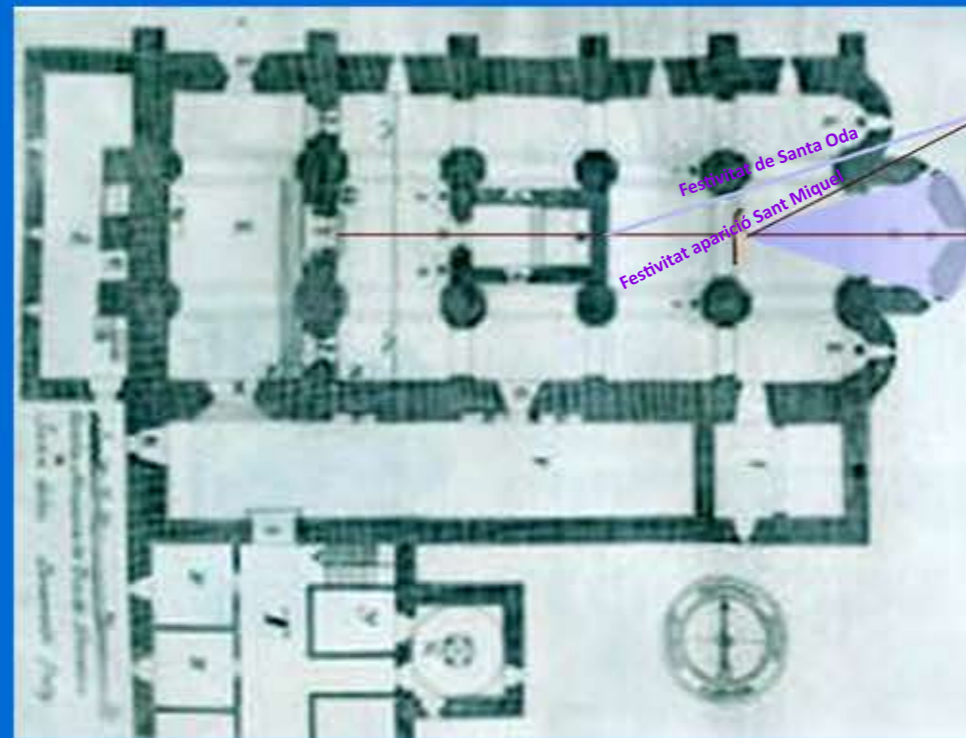

Santa Oda 21 abril



Aparició Sant Mikel 8 de maig



La llum solar a Sant Pere el Gros

Sant Pere el Gros és una església romànica situada al municipi de Cervera, a la Segarra. L'edifici respon a les formulacions pròpies de l'arquitectura llombarda del segle xi i és un dels millors exemplars de l'arquitectura medieval catalana que adopten la tipologia de nau amb planta circular. Destaca pel fet de ser l'església romànica ubicada més a ponent de totes les construïdes en aquest període. L'església de Sant Pere Gros, situada als afores de la ciutat de Cervera, és el testimoni que ens resta d'una antiga fundació benedictina, de la qual hi ha documentació des del segle xi (1072).

El 1081, Guillem Ramon de Cervera i Arsenda en fan donació al monestir de Ripoll, que hi fundà el priorat de Sant Pere de Cervera, ja esmentat el 1089

Com no podia ser d'altra manera, la ubicació del lloc privilegiat per a accedir a la llum absidal és definit per la projecció del sol a l'eix de la nau el 30 d'abril, dia de Sant Pere el Gros.

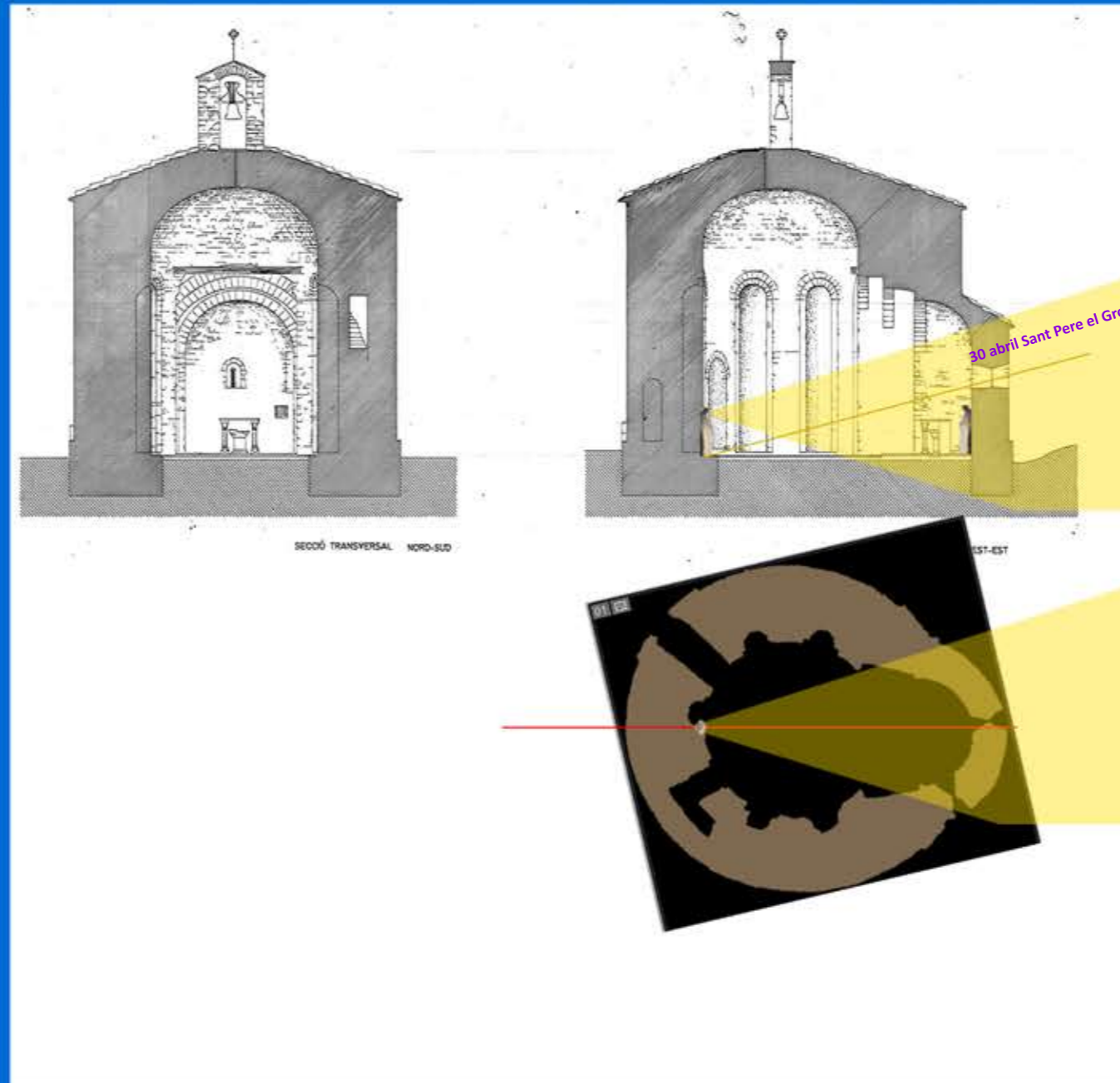

30 abril St Pere



Fons documentals
https://ca.wikipedia.org/wiki/Sant_Pere_el_Gros
<https://www.monestirs.cat/monst/segar/sa02gros.htm>
Treball propi

La llum solar a la Catedral de Spira

La catedral d'Espira (en alemany: Speyerer Dom) és una catedral situada a la ciutat alemanya d'Espira, al land de Renània-Palatinat sota advocació conjunta de la nostra Senyora de l'Assumpció i sant Esteve. És una enorme i imponent basílica de gres vermell i un dels més destacats exemples d'arquitectura romànica existents al món. Juntament amb les properes catedrals romàniques de Magúncia i Worms, constitueix una de les anomenades Kaiserdome ('catedrals imperials') de la regió alemanya de Renània-Palatinat. Des de la destrucció de l'abadia de Cluny durant la Revolució francesa, la catedral d'Espira és l'edifici romànic en peus més gran del món

És en el dia de la festivitat de la Dormició de la Verge, el 15 d'agost, quan el punt d'accés a la llum absidal des de l'eix de la nau es situa tot just al començament dels graons que ens portaran dins del espai més sagrat.

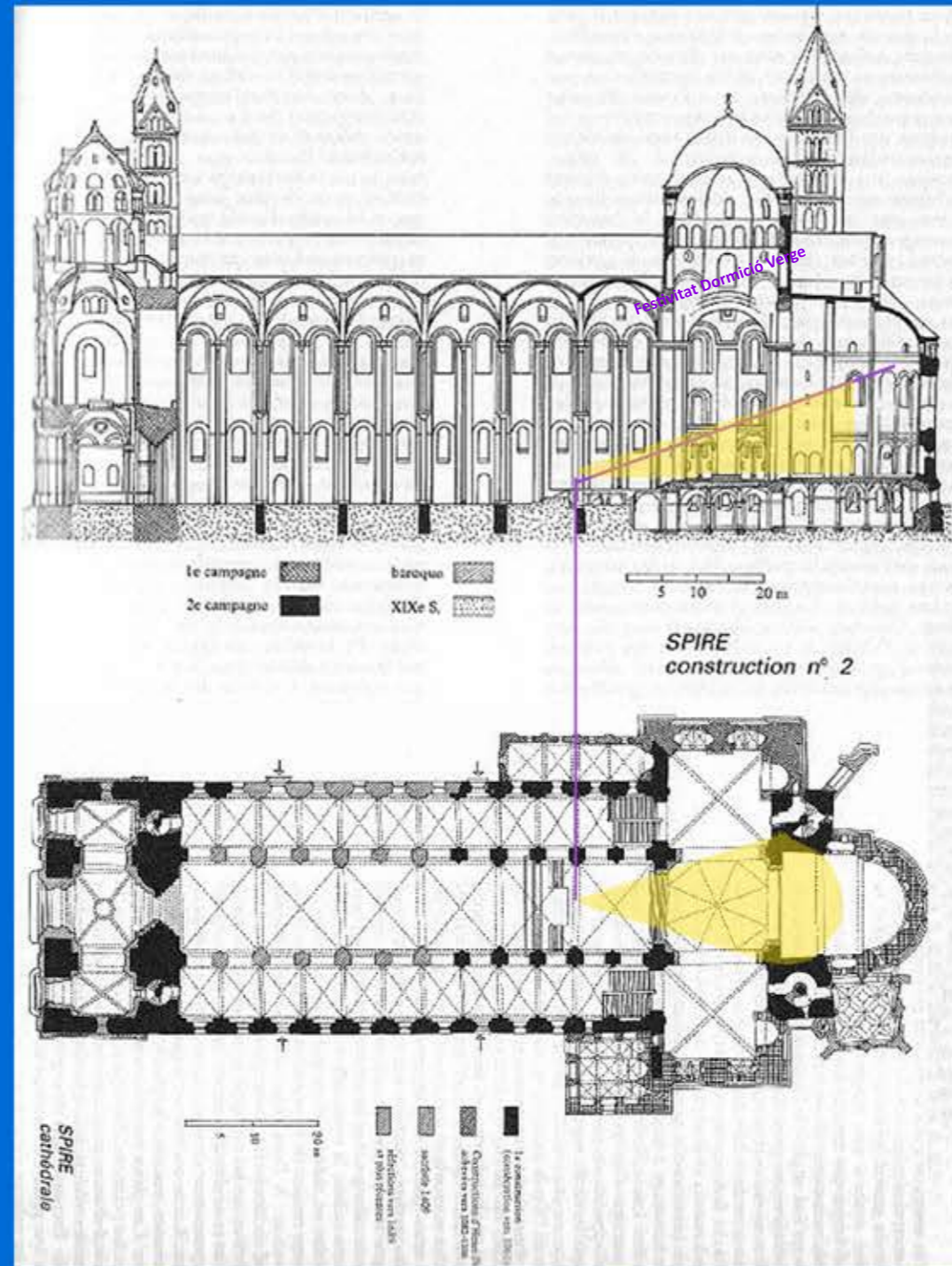

15 agost Dormició Verge



Fons documentals
https://ca.wikipedia.org/wiki/Catedral_d%27Espira
https://antonioheras.com/patrimonio_humanidad/europa/index1004.htm
<https://www.arkiplus.com/catedral-de-espira/>
Treball propi

La llum solar a Sant Esteve d'Olius

L'església dedicada a sant Esteve existia ja al segle x, al castell on el comte d'Urgell tenia un dels seus palaus.

En el dia 21 de març, equinocci de primavera, la llum absidal incideix a l'eix de la nau tot just en un punt.

És on, si la Persona es situa damunt d'ell, el seu Con de Bona Visió Medieval penetra en el lloc més interior de l'absis, allà a on Ella es troba amb la Llum, que La envaeix .

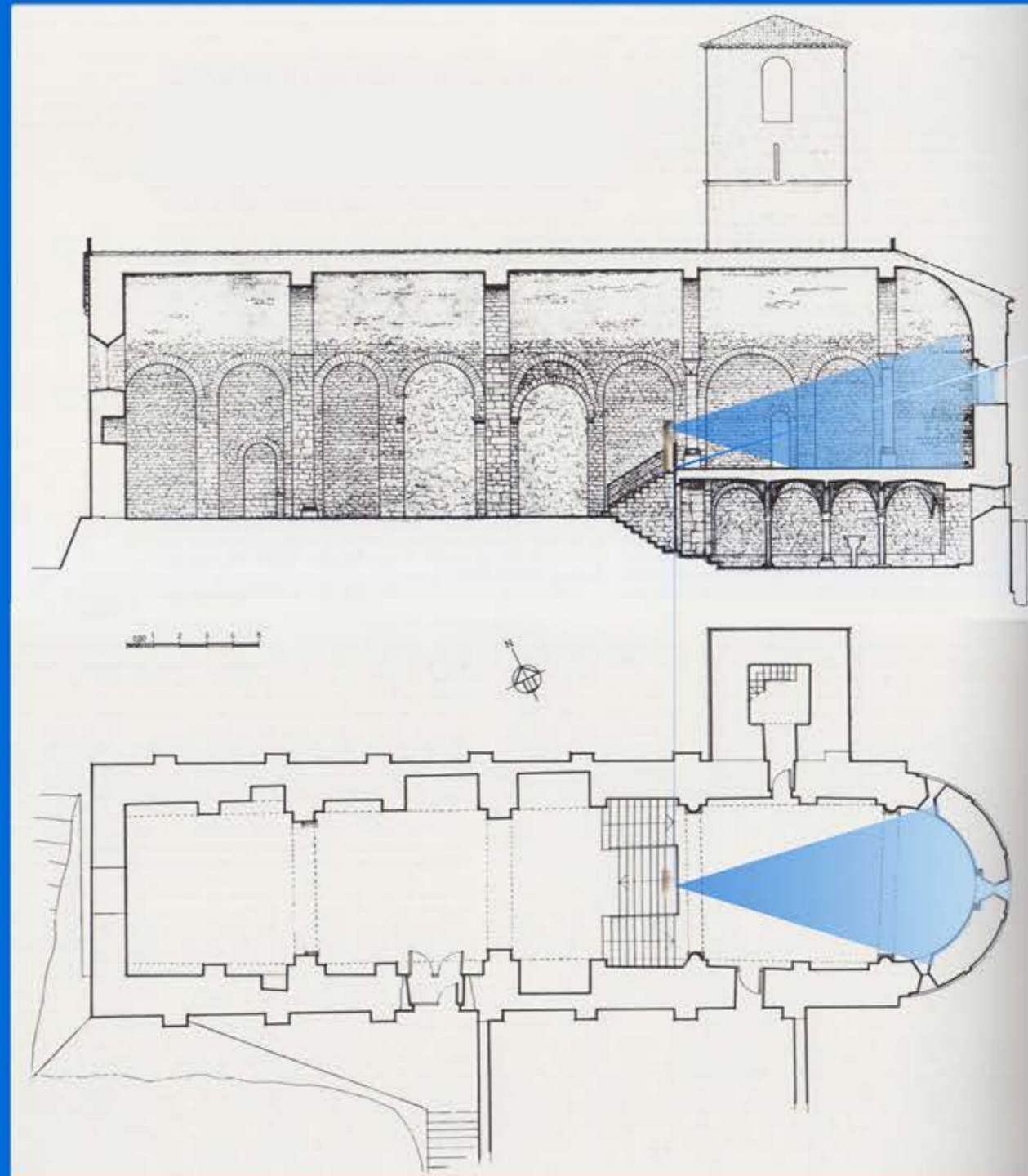

21 març equinocci primavera

21 març equinocci primavera



Fons documentals
https://www.sunearthtools.com/dp/tools/pos_sun.php?lang=es
https://ca.wikipedia.org/wiki/Sant_Esteve_d%27Olius
<https://www.historics.org/wp-content/uploads/2019/06/8fa2c7-dd-50b4-4993-8321-7b07757c56a1.jpg>
https://es.wikipedia.org/wiki/Archivo:Cripta_prerom%C3%A0nica_de_Sant_Esteve_d%27Olius.jpg
Catalunya Romànica XIII El Solsonès – La Vall d'Aran
Treball propi

La llum solar a Sant Jaume de Frontanyà

L'origen de la canònica el trobem en l'església de Sant Jaume el Vell, ubicat prop de la vila de Frontanyà. Al S.XI, en construir-se l'actual edifici, la nova església passà a acollir la vida comunitària de l'anterior.

La nova església devia construir-se entre 1066 i 1080, en què sovintegen les deixes pietoses a favor de Sant Jaume de Frontanyà. A partir del 1140 aplegà una comunitat de canonges augustinians, regida per un prior.

L'absis està definit des del creuer i té una reducció d'amplària a l'interior.

La llum que penetra des de la petita obertura del mur de l'absis ens indica, el dia de Sant Josep, i a l'eix de la nau, el punt des d'on el Con de Bona Visió de la Persona situada allà rep plenament la llum interior del conjunt de l'absis. L'absis té una reducció de la seva amplària.

És la festivitat de l'Anunciació de la Verge que la llum ens indica on s'ha de situar la Persona a l'eix de la nau per rebre al seu Con de Bona Visió la plenitud de la llum absidal.

A la festivitat de Sant Jaume, situada la Persona a l'eix de la nau on es projecta la llum absidal, el Con de Bona Visió Medieval es projecta contra les columnes de l'absis del creuer.

El fet de que aparegui la festivitat de Sant Josep no hauria de sorprendre donada la seva relació amb Santa Maria de Lillet i amb la extensió del nom de Sant Joan al Berguedà.



19 març Sant Josep



25 març Anunciació Verge



25 juliol Sant Jaume

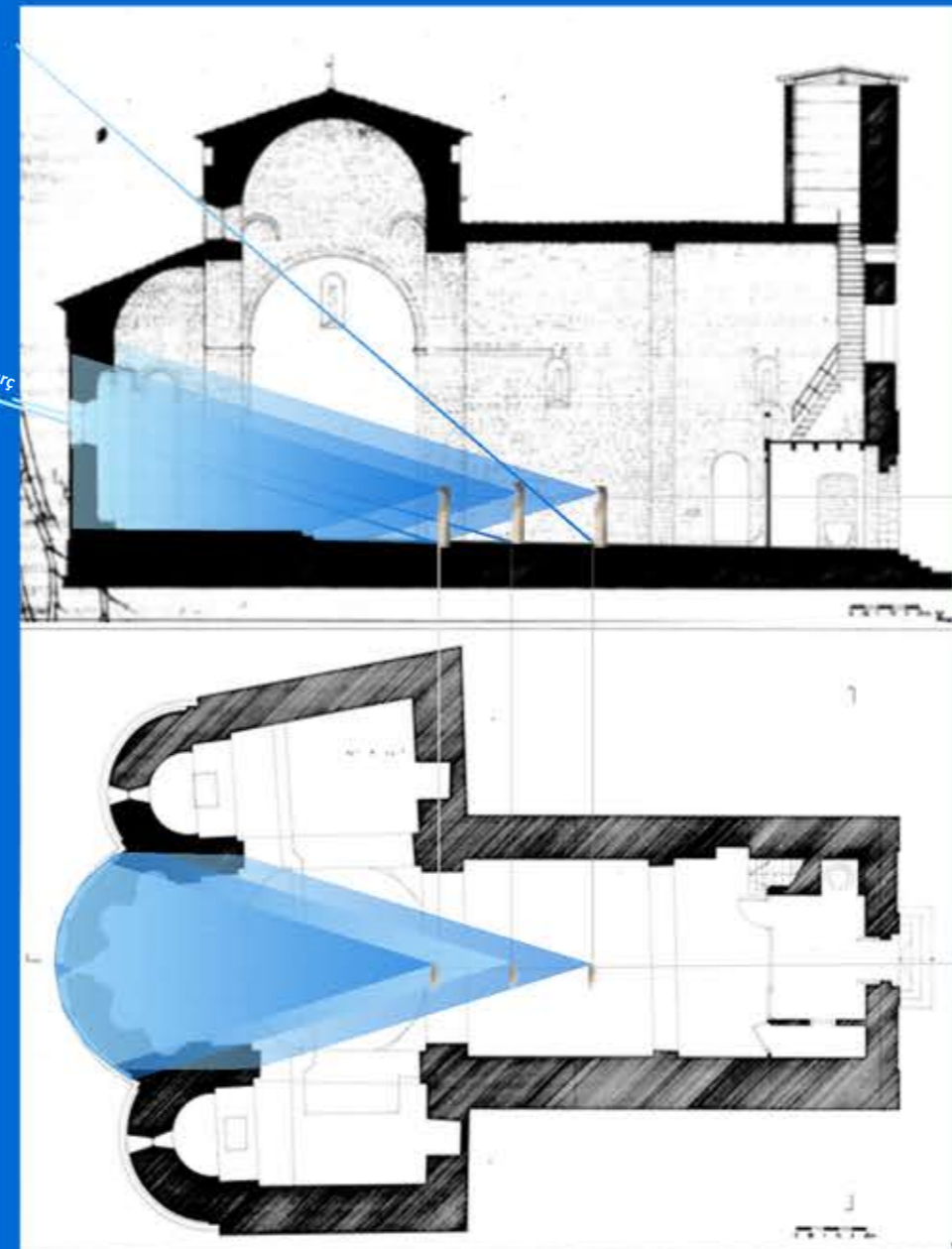

St. Jaume 25 juliol

Anunciació Verge 25 març
Sant Josep 19 març

Fons documentals
<http://calaix.gencat.cat/handle/10687/35182>
https://ca.wikipedia.org/wiki/Monestir_de_Sant_Jaume_de_Frontany%C3%A0
https://ca.wikipedia.org/wiki/Jaume_el_Major
https://www.sunearthtools.com/dp/tools/pos_sun.php?lang=es
https://www.cataloniasacra.cat/llocs/esglesia-de-sant-jaume-de-frontanya/214/l_ca
 Treball propi

La llum solar al Baptisteri de Sant Joan de Florencia

El baptisteri de Sant Joan (en italià Battistero di San Giovanni) és un edifici religiós de Florència, a la Toscana (Itàlia). Es creu que és l'edifici més antic de la ciutat, i és particularment famós pels seus tres conjunts de portes de bronze, de considerable valor artístic. Es troba a la Piazza del Duomo, a l'oest de la catedral de Santa Maria del Fiore. Fins al segle XIX, tots els ciutadans catòlics de Florència eren batejats en aquest baptisteri.

És un edifici dels que mai, al llarg de tot l'any, la llum solar entra per orient i s'alinea amb l'eix de la nau. La indicació solar ve donada per ponent.

És en el dia de Sant Joan quan la llum provinent de ponent marca a l'eix de la nau el punt des d'on la Persona penetra totalment dins de l'absis.

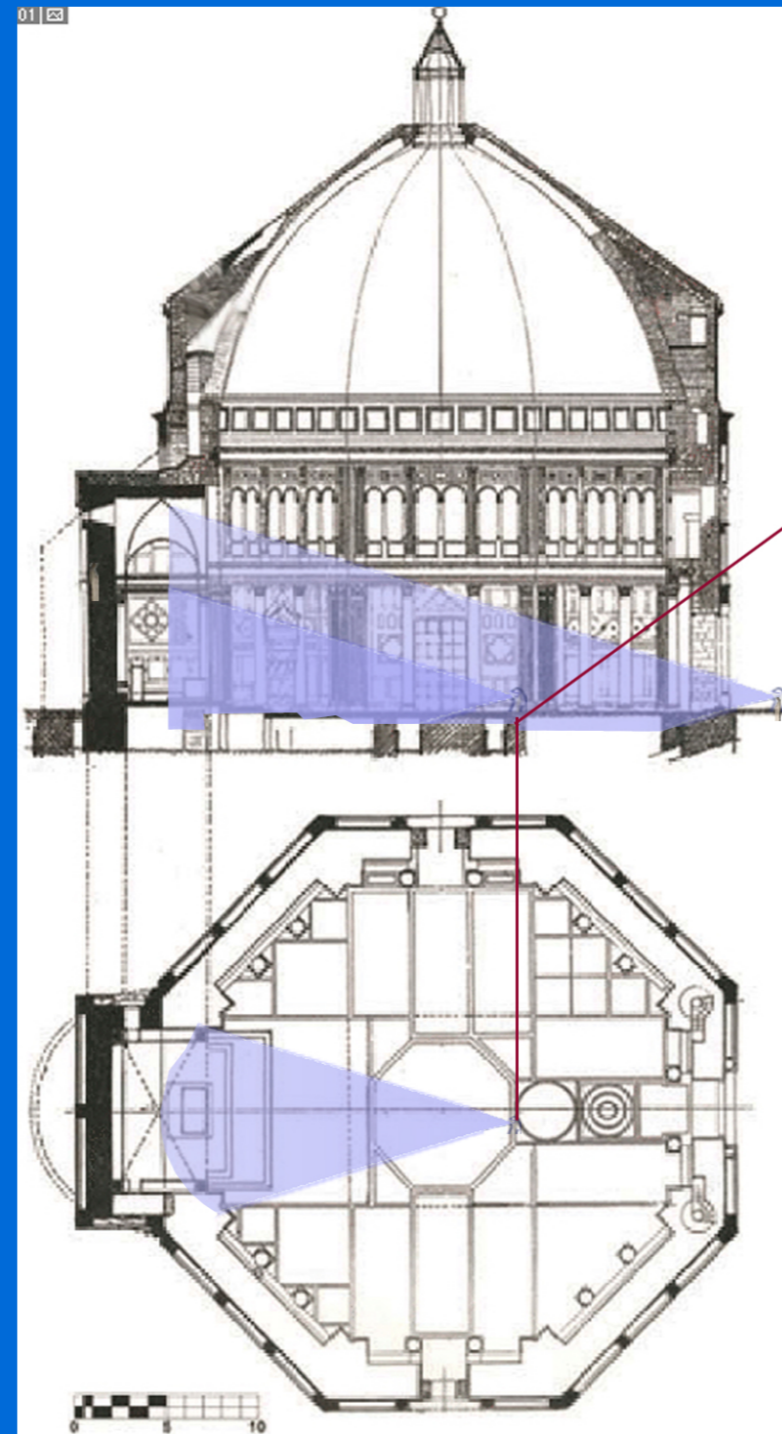
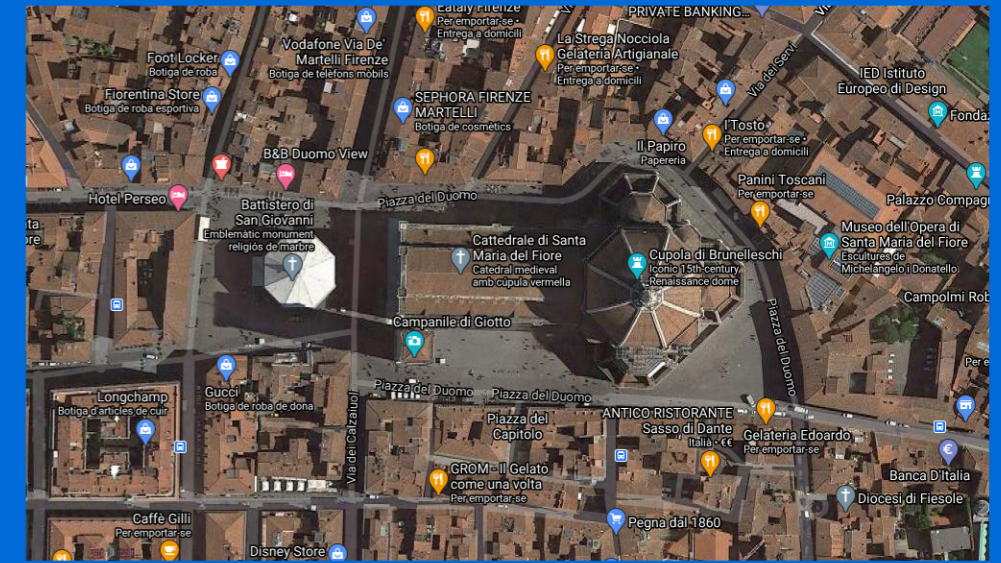

Dià de Sant Joan Baptista 24 Juny

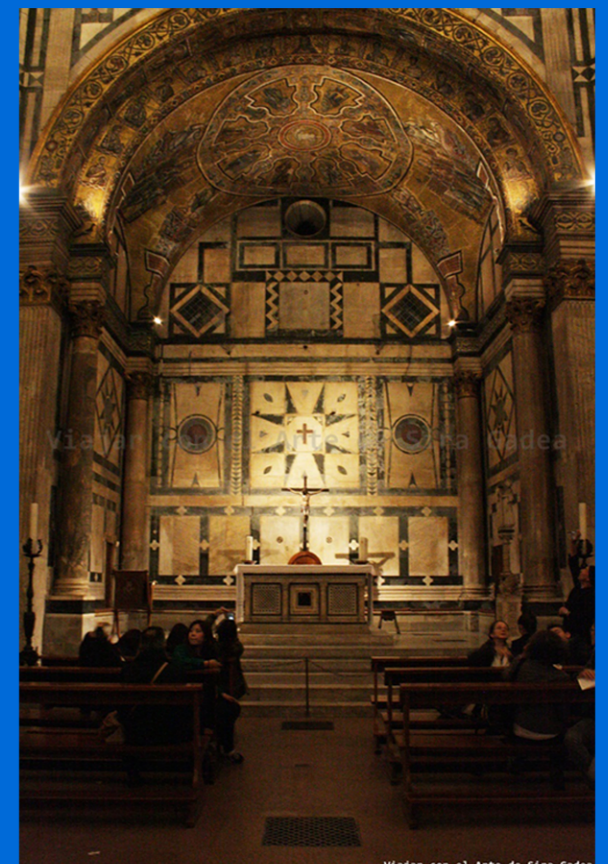

Fons documentals
https://ca.wikipedia.org/wiki/Baptisteri_de_Sant_Joan
https://commons.wikimedia.org/wiki/File:Battistero_di_firenze,_interno_04,_porta_nord.JPG
<https://viajarconelarte.blogspot.com/2016/01/el-battistero-di-san-giovanni-de.html>

Treball propi

La llum solar a Sant Miniato de Florencia

San Miniato, junto a San Giovanni, culmen del románico florentino, honra en advocación al santo homónimo, un mercante griego o príncipe armenio -según diferentes versiones- que según la tradición cristiana llegó a Florencia en peregrinaje hacia el 250 d.C. Perseguido por el emperador Decio, fue decapitado y la leyenda cuenta que el santo recogió su cabeza, se la puso sobre los hombros y tomó el camino de la cueva donde vivía como ermitaño. Su cuerpo yació en el monte de las Cruces, donde hoy encontramos la basílica San Miniato va ser el primer màrtir de la ciutat. Probablement era un mercader grec, o un príncep armeni en peregrinació a Roma. Es compta que, arribat a Florència entorn de l'any 250, va començar una vida d'ermità, i que va ser decapitat durant la persecució anticristiana de l'emperador Deci. Diu la llegenda que, poc després de la seva execució, va marxar portant a la mà el cap tallat i va tornar a la seva cova d'ermità, al lloc on actualment s'erigeix la basílica, en el Mons Fiorentinus.

El segle VIII es va aixecar una capella. La construcció de l'actual es va iniciar el 1013 sota els auspicis del bisbe Alibrando. Va començar sent un monestir benedictí, i el 1373 va passar a l'ordre cluniacense, que l'habita fins als nostres dies.

A la part baixa de la nau no li arriba mai llum que segueixi l'eix. És en el dia de Sant Miniato quan la llum entra per l'orient i indica, a l'eix de la nau, el punt des d'on la Persona penetra visualment dins de l'absis i, alhora, defineix l'entrada del cor.

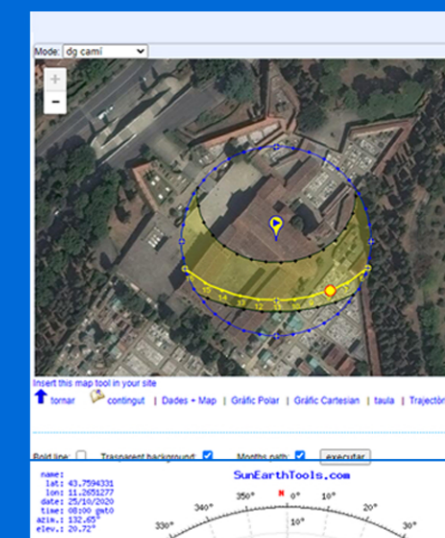
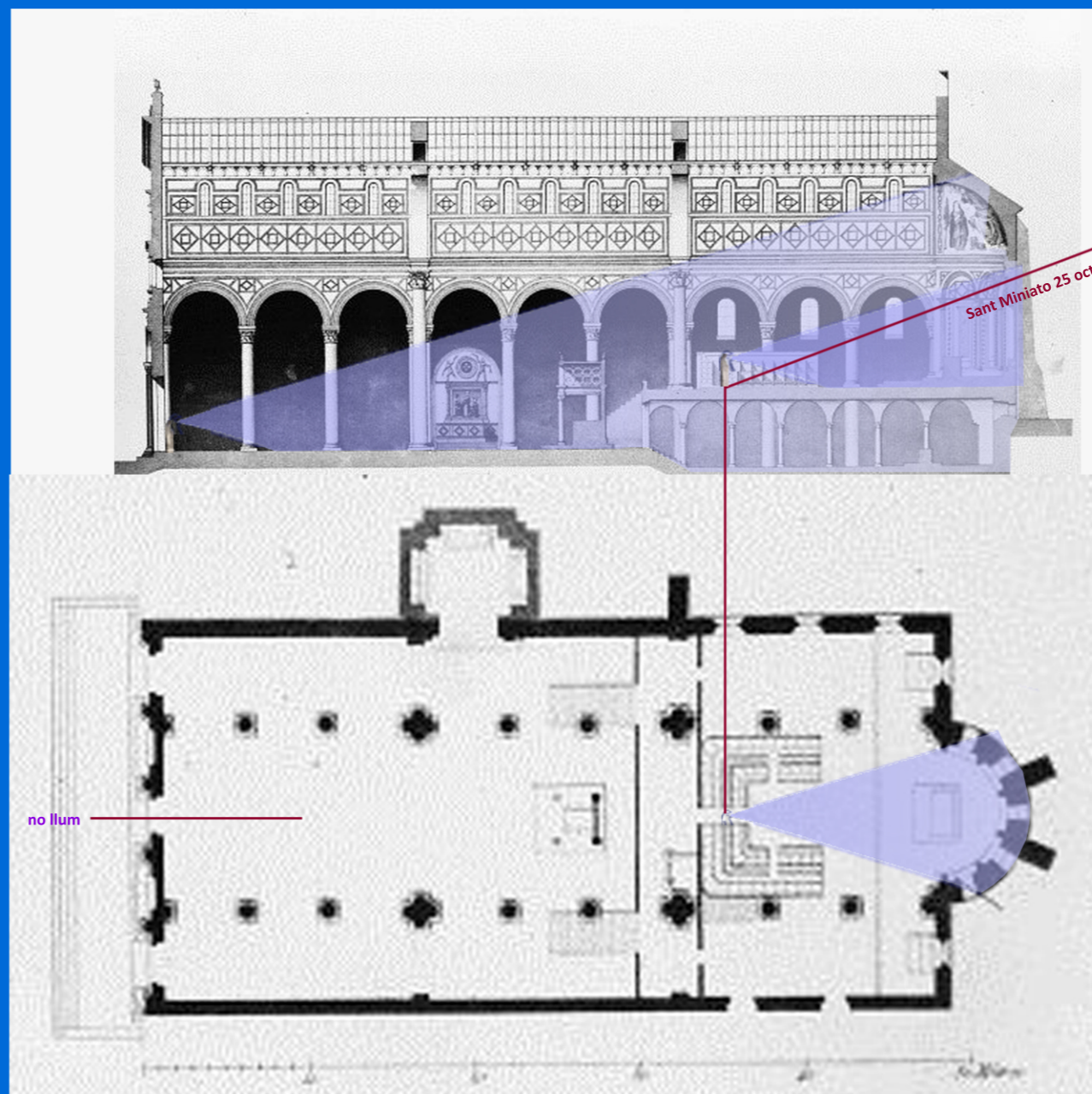
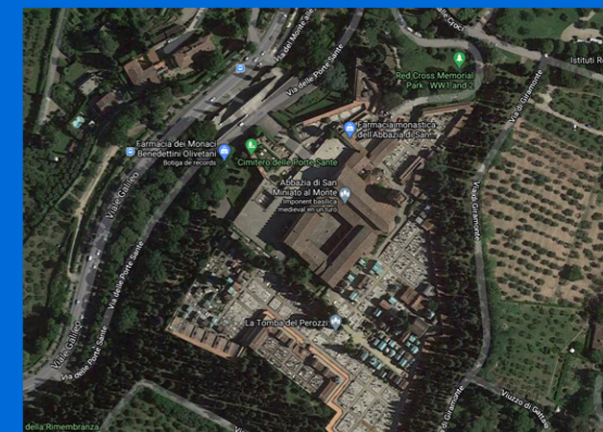

Fons documentals
https://ca.wikipedia.org/wiki/San_Miniato_al_Monte
<https://www.turismotoscana.es/iglesia-de-san-miniato-al-monte>
Treball propi

La llum solar a Sant Vicenç de Cardona

Sant Vicenç era en origen la capella del castell de Cardona, propietat de la casa vescomtal d'Osona, la qual prengué el nom d'aquest castell. Les primeres notícies documentals daten del 980.

L'inici de la vida comunitària sembla donar-se a partir del s. X, seguint la regla aquisgranesa. L'any 1019, el vescomte Bermon, aconsellat per l'Abat Oliba, va reconstruir la canònica (l'església), ja que havia estat descuidada i espoliada, hi feu donacions fins a la seua mort. També inicià la construcció de l'actual edifici omànic, que fou consagrada l'any 1040 per Eriball, bisbe d'Urgell i príncep i senyor de l'església de la fortalesa de Cardona. Cap al 1090 el vescomte i bisbe alhora, Ramon Folc II de Cardona introduí la Regla de Sant Agustí a Sant Vicenç.

En el dia 28 d'agost a llum absidal incideix a l'eix de la nau tot just en un punt des d'on la Persona entra verticalment amb el gran absis



28 agost Sant Agustí d Hipona



28 agost Sant Agustí d Hipona



28 agost St Agustí Hipona

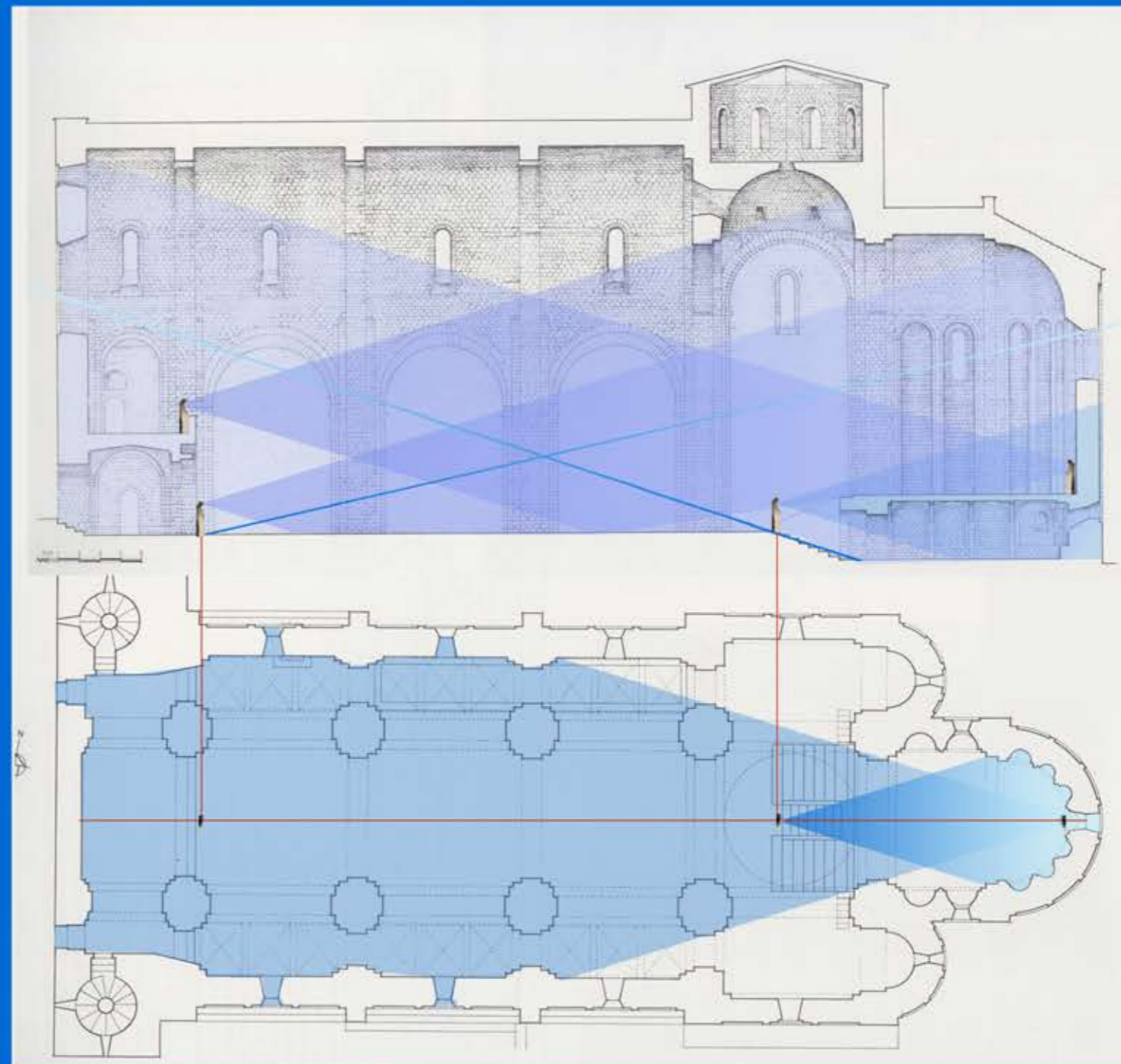

28 agost St Agustí Hipona

Fons documentals
https://www.sunearthtools.com/dp/tools/pos_sun.php?lang=es
https://ca.wikipedia.org/wiki/Agust%C3%AD_d%27Hipona
Catalunya Romànica XI El Bages
https://ca.wikipedia.org/wiki/Sant_Vicen%C3%A7_de_Cardona
Treball propi

La llum solar a Santa Maria de Lillet

L'any 833 es va consagrar l'església del castell de Lillet, dedicada a Santa Maria, Sant Pere i Sant Joan, en aquest acte hi intervingué l'abat Calort de Sant Serni de Tavèrnoles. Aviat degué tenir també funcions parroquials, depenent del bisbat d'Urgell.

L'any 901 és referenciada com a un dels límits de l'església de Sant Jaume de Frontanyà en la seva acta de consagració.

L'absis està definit des del creuer i té una reducció d'amplària a l'interior.

La llum que penetra des de la petita obertura del mur de l'absis ens indica, el dia de Sant Josep, i a l'eix de la nau, el punt des d'on el Con de Bona Visió de la Persona situada allà rep plenament la llum interior del conjunt de l'absis. L'absis té una reducció de la seva amplària. És la festivitat de l'Anunciació de la Verge que la llum ens indica on s'ha de situar la Persona a l'eix de la nau per rebre al seu Con de Bona Visió la plenitud de la llum absidal.

Aquestes dues posicions es corresponen a les de la llum provinent de la rosassa si aquesta estigués reorientada vers l'est. La rosassa és posterior i podria haver substituït una inicial obertura. No deixa d'ésser una curiositat que potser serveixi per a aprofundir més en la sensible llum medieval ...

El fet de que aparegui la festivitat de Sant Josep no hauria de sorprendre.

Fons documentals
https://ca.wikipedia.org/wiki/Santa_Maria_de_Lillet
<http://www.elbergueda.cat/es/pl266/cultura/romanico/id639/santa-maria-de-lillet.htm>
https://www.sunearthtools.com/dp/tools/pos_sun.php?lang=es
<https://www.monestirs.cat/monst/bergue/bg21mari.htm>
<https://www.enciclopedia.cat/ec-gec-0059280.xml>
<https://calaix.gencat.cat/handle/10687/12142#page=1>
 Treball propi

1 agost Sant Pere màrtir



29 agost martiri St Joan Bbta



19 març Sant Josep



25 març Anunciació

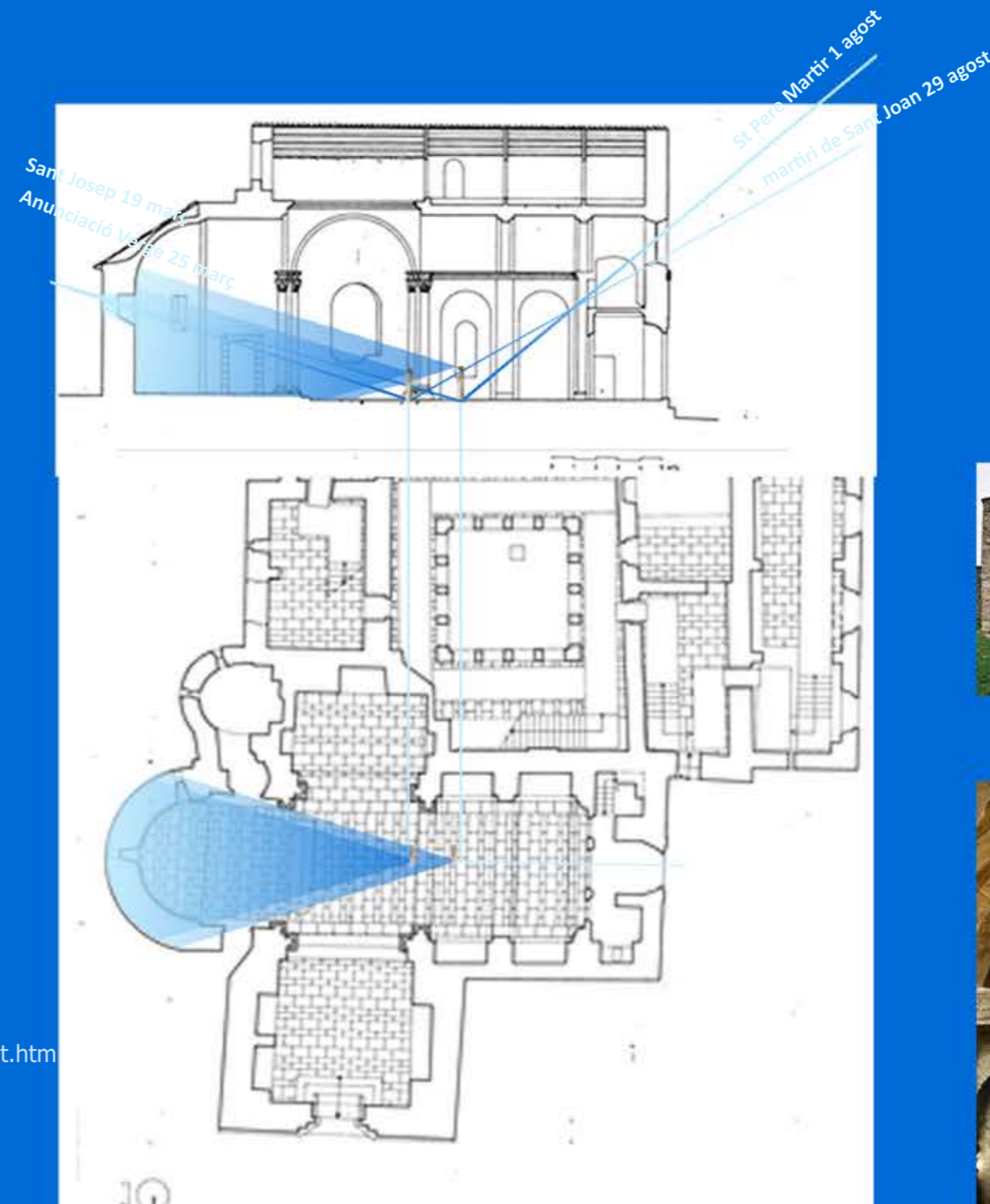

La llum solar a Sant Pere de Graudescales

Avançat el segle xi hom començà la construcció de l'església actual, la qual s'acabà el segle següent.

En el dia de Sant Pere màrtir, el 26 de març, la llum absidal incideix a l'eix de la nau tot just en un punt.

És on, si la Persona es situa damunt d'ell, el seu Con de Bona Visió Medieval penetra en el lloc més interior de l'absis, allà a on Ella es troba amb la Llum, que La envaeix.



26 març Sant Pere màrtir

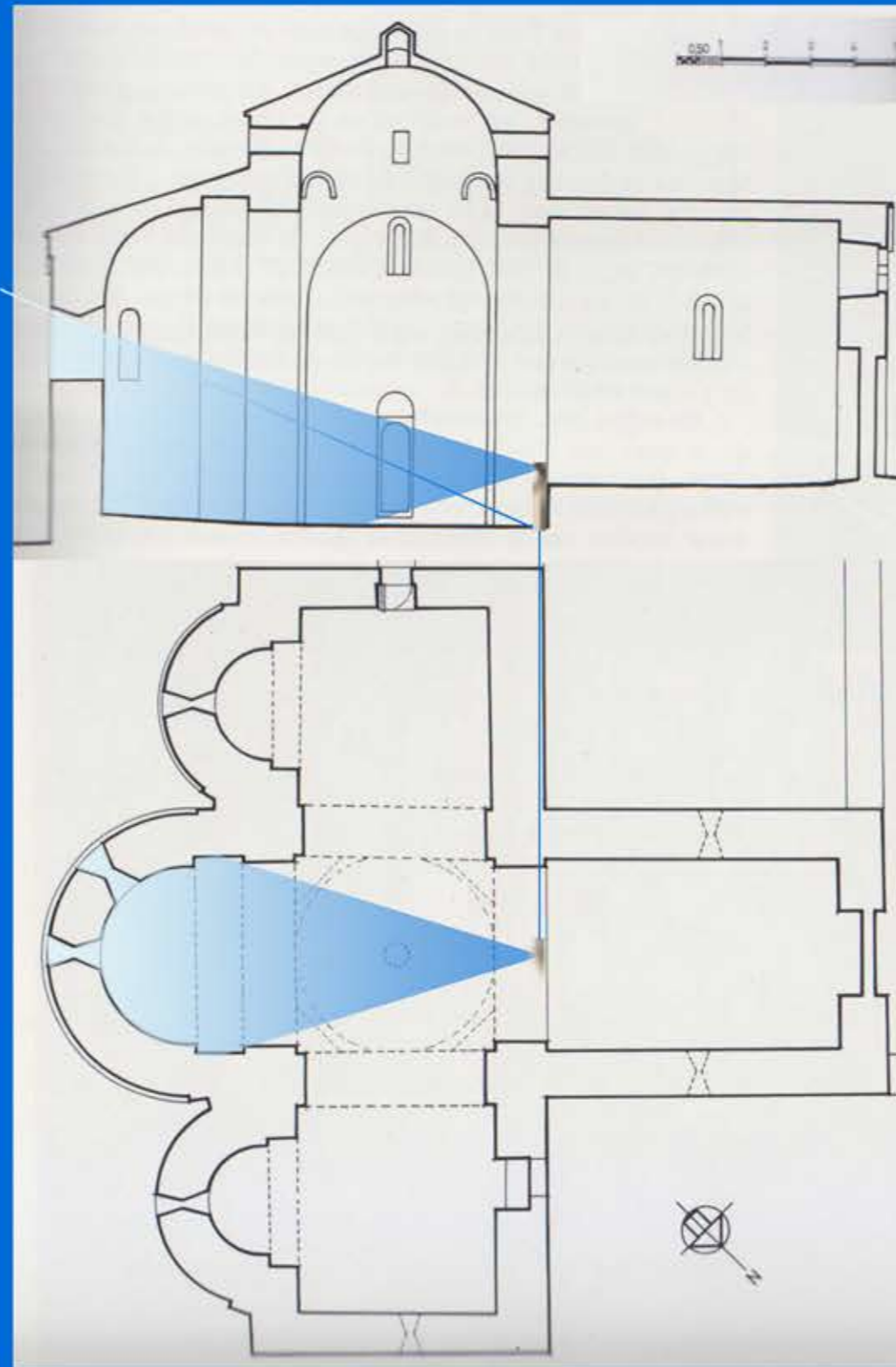

26 març Sant Pere màrtir



Fons documentals
https://www.sunearthtools.com/dp/tools/pos_sun.php?lang=es
https://ca.wikipedia.org/wiki/Sant_Pere_de_Graudescales
Catalunya Romànica XIII El Solsonès – La Vall d’Aran
Treball propi

La llum solar a la Catedral de Santiago de Compostela

Seu d'un dels més cèlebres llocs de pelegrinatge de la cristiandat i símbol de la lluita dels cristians espanyols contra l'Islam, aquesta ciutat del nord-oest d'Espanya va ser arrasada pels musulmans a la fi del segle X.

Completament reconstruïda al segle següent.

Al peu de la columna central de l'entrada, hi ha la figura agenollada del mateix Maestro Mateo, sostenint un cartell en què està escrit Architectus. A aquesta imatge se la coneix popularment com «Santo dos croques». Aquest és el punt on es situa la projecció de la llum solar provinent de la part alta de l'absis quan el dia de la Dormició de la Verge la llum toca just al bell mig de l'eix de la nau.

El dia en el que es celebra l'aparició del Sant, dita llum absidal es projecte al bell mig de l'eix una mica més enrere de l'entrada del Cor central (caldria saber com fou projectat originàriament).

El dia del solstici d'estiu, aquest punt de l'eix que fou pensat per situar-s'hi la Persona per a gaudir de la llum absidal, es situa al bell mig de la intersecció del creuer amb la nau.

Aquests punts singulars de llum estan pensats perquè la Persona penetri visualment a l'interior de l'espai que els seus ulls gaudeixen.

Es situen al bell mig de l'eix de la nau. El Con de Bona Visió Medieval CBVM ens informa de la seva geometria.

Fons documentals
https://ca.wikipedia.org/wiki/Catedral_de_Santiago_de_Compostel%C2%B7la
 Treball propi

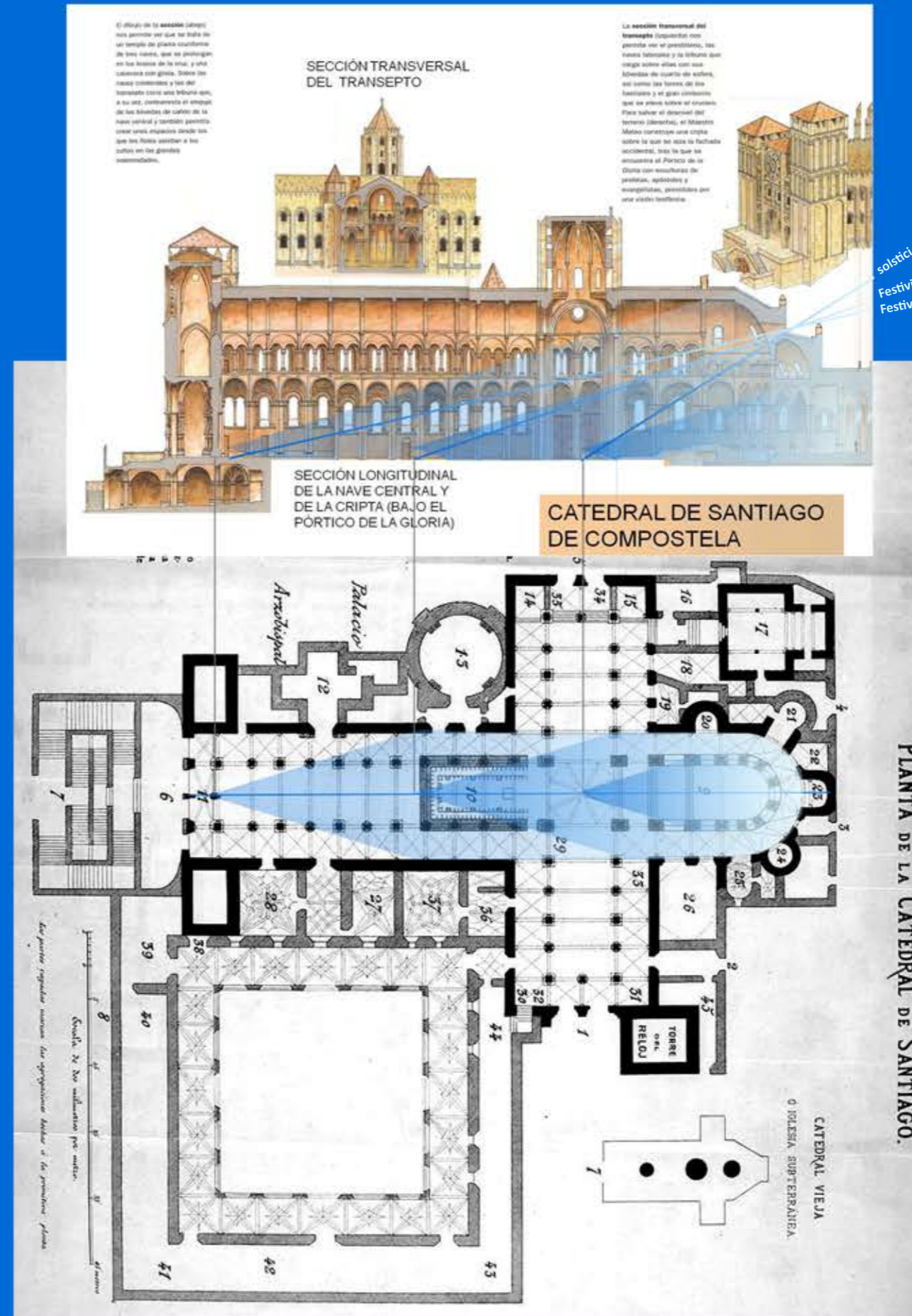

21 juny solstici

solstici estiu 21 juny
 Festivitat Aparició del Sant 23 maig
 Festivitat Dormició Verge 15 agost



23 maig aparició Apòstol



15 agost Dormició Verge



La llum solar a Santa Maria de Vilabertran

La fundació de la canònica agustiniana de Santa Maria de Vilabertran va ser obra de Pere Rigald, sacerdot encarregat d'una antiga església de la qual es tenen notícies des del 969. Cap al 1060, aquell Pere Rigald havia reunit alguns clergues que vivien en comunitat. La casa monàstica ja des dels seus començaments va haver d'estar subjecta a la regla de sant Agustí.

Aviat els antics edificis devien ser insuficients i el 1080 l'abat Rigald va començar les obres d'una nova basílica, que va ser consagrada vint anys més tard, en 1100. Molt aviat el cenobi va adquirir prestigi, ja la mort del fundador, aquest va ser venerat com a sant.

En el dia del solstici d'estiu, la llum absidal incideix a l'eix de la nau tot just en un punt.

És on, si la Persona es situa damunt d'ell, el seu Con de Bona Visió Medieval penetra en el lloc més interior de l'absis, allà a on Ella es troba amb la Llum, que La envaeix.

21 juny solstici estiu

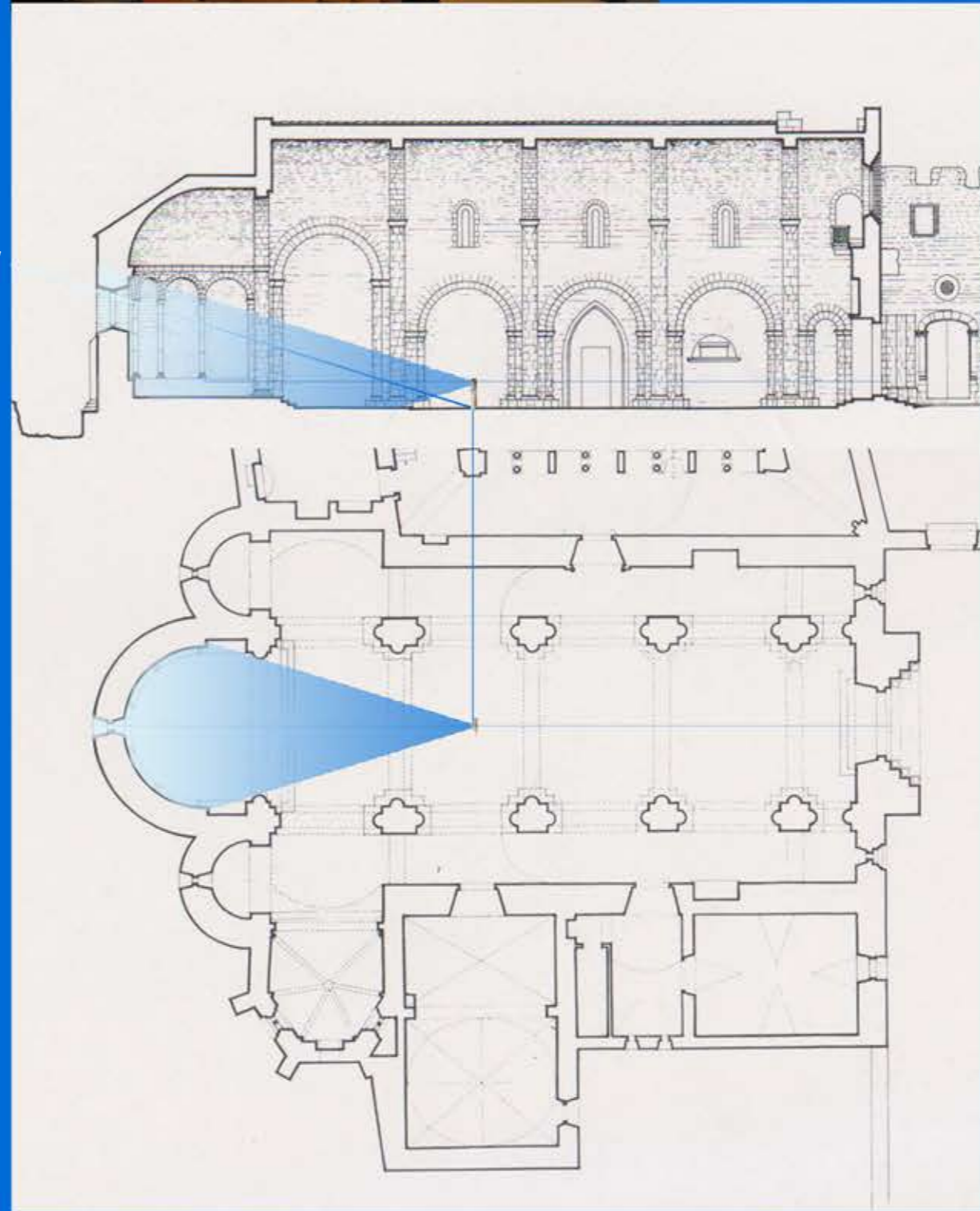

21 juny solstici estiu



Fons documentals
https://www.sunearthtools.com/dp/tools/pos_sun.php?lang=es
<https://www.monestirs.cat/monst/aemp/cae59mari.htm>
https://ca.wikipedia.org/wiki/Santa_Maria_de_Vilabertran
Catalunya Romànica IX - Empordà II
Treball propi

La llum solar a la Catedral de Cuenca

La catedral de Santa Maria i Sant Julià és el temple principal de la ciutat espanyola de Conca, seu de la diòcesi de Conca. Es comença la construcció al segle XII amb una capçalera més aviat romànica, amb cinc absis escalonats, transsepte i tres naus al cos principal. Les obres continuen en el segle XIII, en estil gòtic.

L'estudi de la sensible llum medieval ens porta a donar importància a dos punts concrets de la nau. El primer d'ells és el punt on es situa la Persona al creuer i el seu Con de Bona Visió Medieval penetra a l'altra costat del creuer. És un punt relacionat amb Sant Pau. Amb els elements documentals disponibles, no és possible afirmar ni descartar el viatge de Pau a Hispània. Sembla que, en tot cas, s'hauria mogut per la Tarraconense i les Balears.

Malgrat la incertesa, el pont que uneix Conca amb l'altra riba creuant la falç del riu Huécar és l'anomenat Pont de Sant Pau. També, a l'altra costat del barranc, hi ha el Convent de Sant Pau, encara més posterior, del XVI. És a dir, Sant Pau està molt relacionat amb Conca.

La catedral de Santa Maria i Sant Julià és el temple principal de la ciutat espanyola de Conca, seu de la diòcesi de Conca.

La festivitat de Sant Julià és quan la llum de ponent es projecta a l'eix de la nau tot just en el punt a on, si es situa la Persona, el seu Con de Bona Visió Medieval penetra en tot l'àmbit absidal.

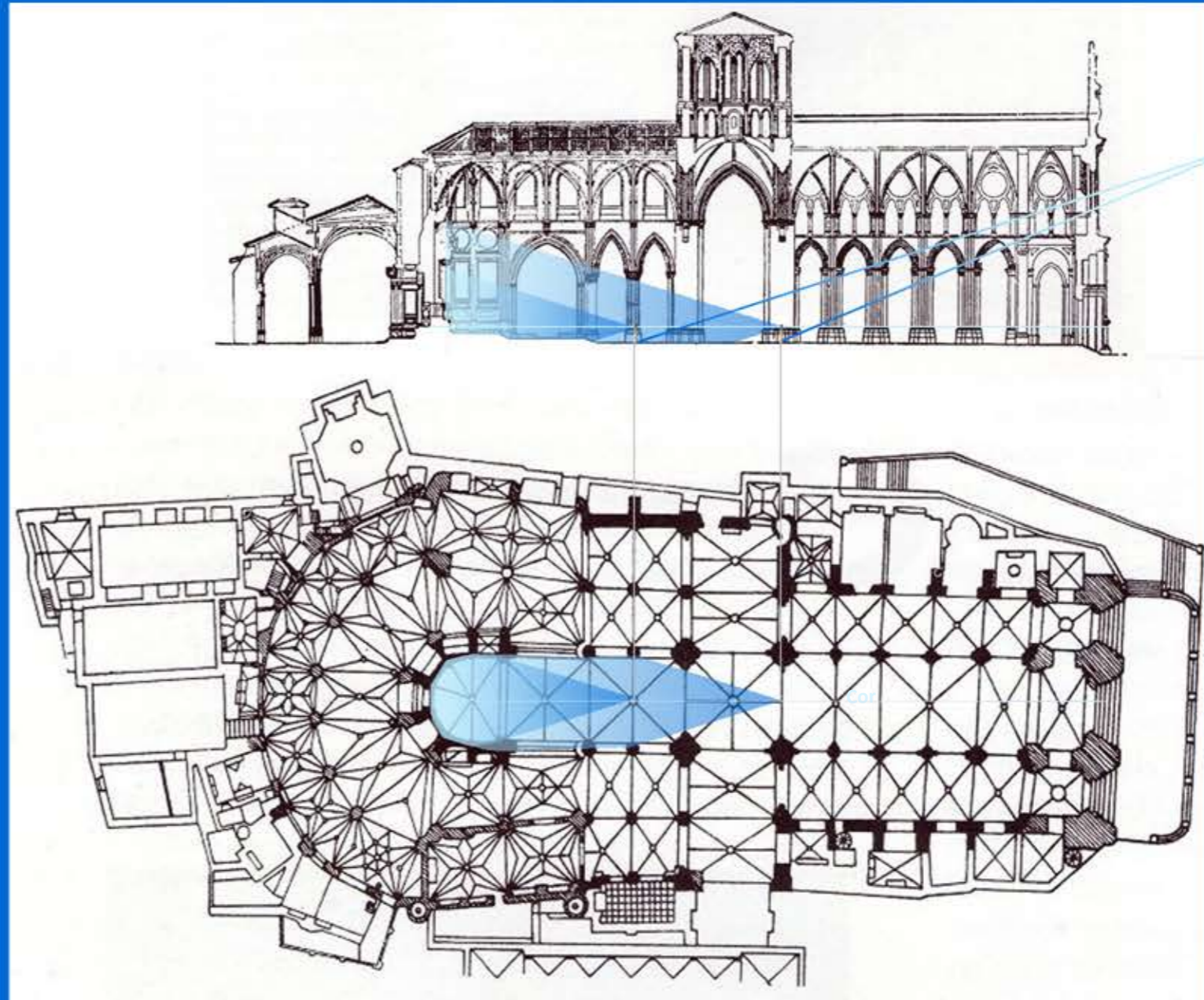

Sant Julià 16 abril
Sant Pau 15 maig



15 maig Sant Pau



Fons documentals
[https://es.wikipedia.org/wiki/Catedral_de_Cuenca_\(Espa%C3%B1a\)](https://es.wikipedia.org/wiki/Catedral_de_Cuenca_(Espa%C3%B1a))
<http://www.redjaen.es/francis/?m=c&o=50555&letra=&ord=&id=51202>
[https://es.wikipedia.org/wiki/Antiguo_puente_de_San_Pablo_\(Cuenca\)](https://es.wikipedia.org/wiki/Antiguo_puente_de_San_Pablo_(Cuenca))
<http://www.isucir.com/pagines/materials/articles/amengual122.pdf>
<https://arteclm.wordpress.com/2018/08/23/rejeria-de-la-catedral-de-cuenca/>
Treball propi

La llum solar a la Catedral de Worms

La catedral de sant Pere (a alemany : Wormser Dom) és una església catòlica i anterior catedral a Worms , Alemanya meridional.

La catedral es troba en el punt més alt de la ciutat interior de Worms i és l'edifici més important d'estil romànic a Worms.

La hi relaciona principalment amb el bisbe Burcardo i el moment àlgid de la història de Worms en els segles XII i XIII.

La llum que entra per l'absis el dia de la Verge, a primera hora del matí del 15 d'agost, ens indica el punt en el que pugem dalt del fons del Cor. En aquest cas no entrem dins de la total llum absidal, que ens ha precedit al llarg del recorregut, sinó que ens queda damunt nostre la font de la llum.

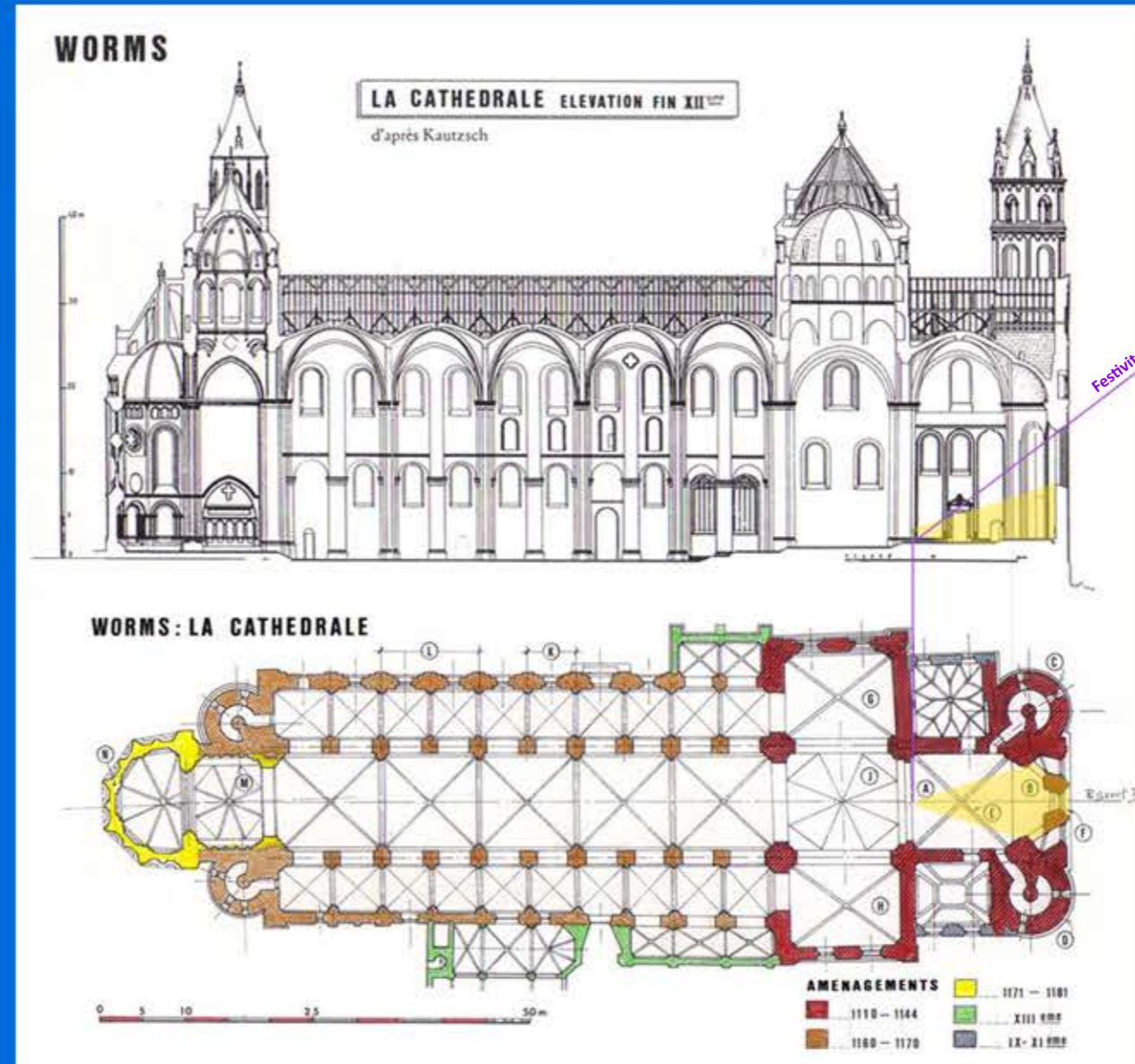
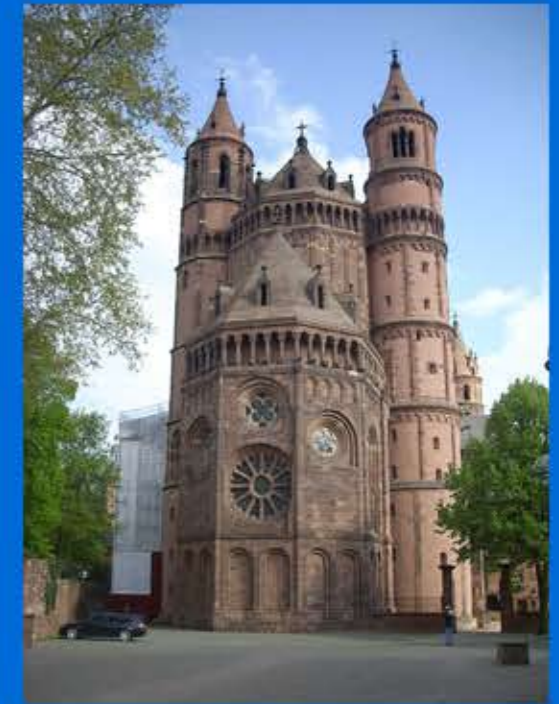

Festivitat Dormició Verge

15 agost Dormició Verge



Fons documentals
https://es.wikipedia.org/wiki/Catedral_de_Worms
https://fr.wikipedia.org/wiki/Cath%C3%A9drale_Saint-Pierre_de_Worms
CC BY-SA 3.0, <https://commons.wikimedia.org/w/index.php?curid=169286>
<http://composicion.aq.upm.es/Historia%20del%20Arte/EPG/33%20Arquitectura%20romantica%20en%20Europa.pdf>
<http://www.philippe-gavet.fr/05/21/index.html>
<http://asombrosaarquitectura.blogspot.com/2013/12/catedral-de-san-pedro-en-worms-wormser.html>
Treball propi

La lumière solaire à la Cathédrale Notre-Dame-du-Puy-en-Velay

La cathédrale Notre-Dame du Puy-en-Velay est un monument majeur de l'art roman et de l'Occident chrétien. Elle a été érigée en basilique mineure par un bref apostolique de Pie IX, le 11 février 1856. Son titre complet est Notre-Dame-de-l'Annonciation du Puy-en-Velay.

Une Vierge noire, objet de nombreux pèlerinages au cours des siècles, trône sur un maître-autel baroque.

La via Podiensis (ou voie du Puy) est le nom latin d'un des quatre chemins de France du pèlerinage de Saint-Jacques-de-Compostelle. Elle part du Puy-en-Velay et traverse le pays d'étape en étape jusqu'au village basque d'Ostabat près duquel elle rejoint la via Turonensis et la via Lemovicensis réunies peu avant.

Érigée au xii^e siècle, la cathédrale est insolite du fait de la diversité de ses styles, et témoigne de la richesse passée de l'art roman. Cette basilique, construite en plusieurs campagnes, peut être datée du xie siècle pour l'abside, le carré du transept et les deux dernières travées.

Toutefois, l'édifice menaçant ruine au début du xix^e siècle, il fit l'objet, entre 1844 et 1870, dans sa quasi-totalité, d'une démolition suivie d'une reconstruction à l'identique, hormis l'abside et la coupole de croisée, qui furent refaites sous une forme différente.

Sources documentaires
https://www.sunearthtools.com/dp/tools/pos_sun.php?lang=es
<http://memoiredelivrade.canalblog.com/archives/2018/12/11/36934404.html>
https://fr.wikipedia.org/wiki/Cath%C3%A9drale_Notre-Dame_du_Puy-en-Velay
https://fr.wikipedia.org/wiki/Via_Podiensis
Propre travail

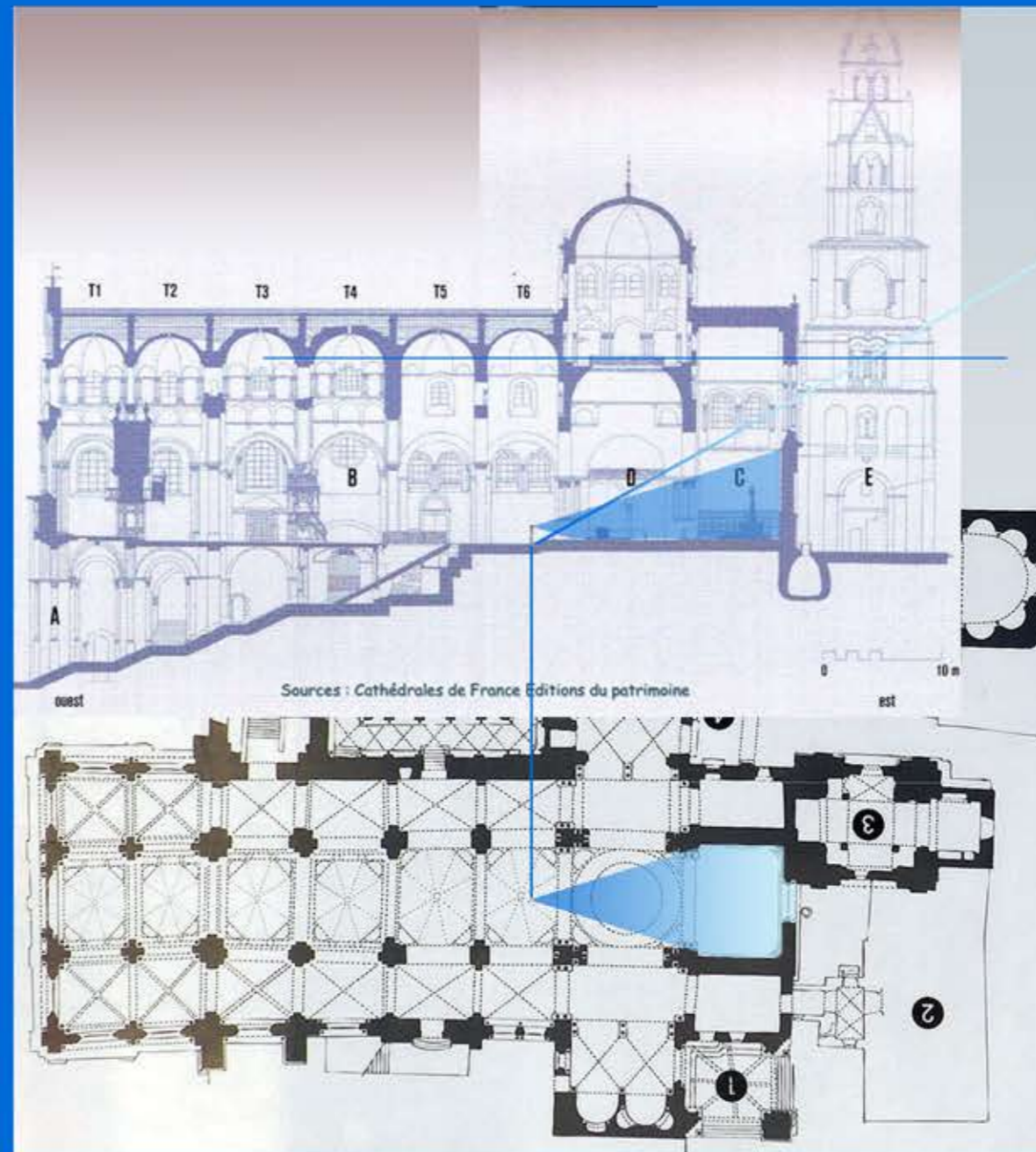
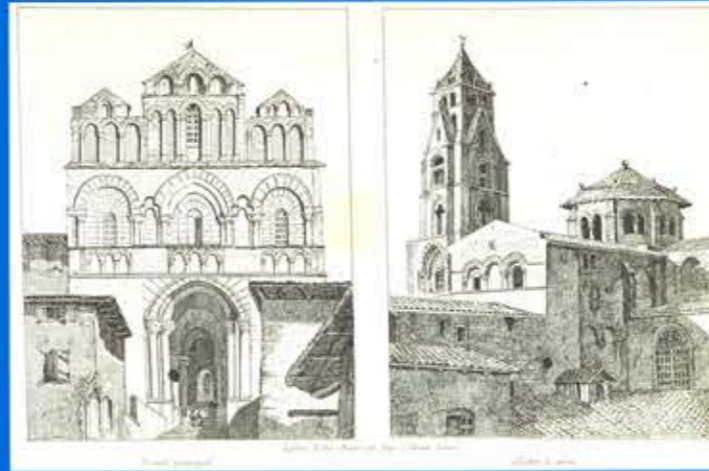

21 juin solstice d'été



21 juin solstice d'été



La lumière à Notre-Dame de Paris

La cathédrale Notre-Dame de Paris, communément appelée Notre-Dame, est l'un des monuments les plus emblématiques de Paris et de la France, située sur l'île de la Cité, et un lieu de culte catholique, siège de l'archidiocèse de Paris, dédiée à la Vierge Marie.

Comme dans les cathédrales, le chœur est l'entrée de la partie la plus privée de la nef. C'est un endroit pour se démarquer.

L'indication sur l'axe de la nef se produit à deux moments très proches dans le temps.

Le jour de la Dormition de la Vierge, le 15 août, à l'est, par l'abside.

Le jour du solstice d'été, le 21 juin, à l'ouest, par la grande rosace.

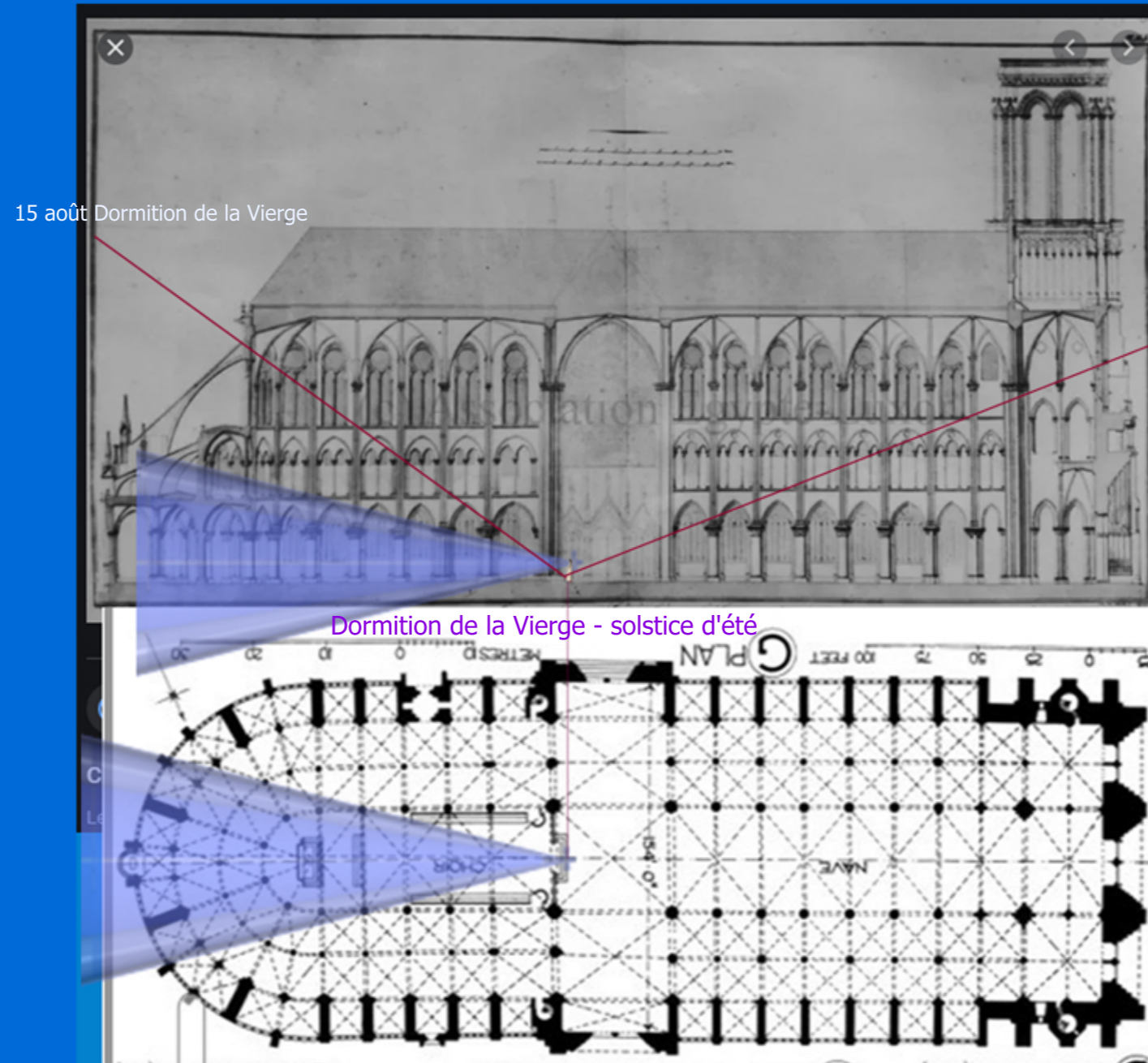

Solstici estiu



Solstice d'été

Dormició Verge



Sources documentaires
<https://upload.wikimedia.org/wikipedia/commons/3/3d/Plan.cathedrale.Paris.png>
<https://commons.wikimedia.org/wiki/File:Plan.cathedrale.Paris.primitive.png> planol
https://fr.wikipedia.org/wiki/Cath%C3%A9drale_Notre-Dame_de_Paris

La lumière à Rieunette

L'abbaye de Rieunette, située dans le diocèse de Carcassonne, est une des premières abbayes de moniales cisterciennes en France.

Si l'origine du monastère reste inconnue, il apparaît en 1162 à l'occasion d'un acte de donation à Reine de Castillon¹.

Celle-ci est veuve et se retire avec quelques compagnes à Rieunette. Avant la fin du XIIe siècle le monastère a le statut d'abbaye et s'agrège très rapidement à l'ordre cistercien.

L'abbaye est placée, en 1432, sous la protection des abbés de Villelongue. Elle connaît alors plus de deux siècles de prospérité et une communauté comptant près de quarante moniales.

En étudiant soigneusement son intérieur, on constate que sa composition visuelle intérieure répond à la projection sur l'axe de la nef des différentes lumières qui proviennent de son abside plate et qui correspondent à des festivités marquées par l'ordre cistercien.

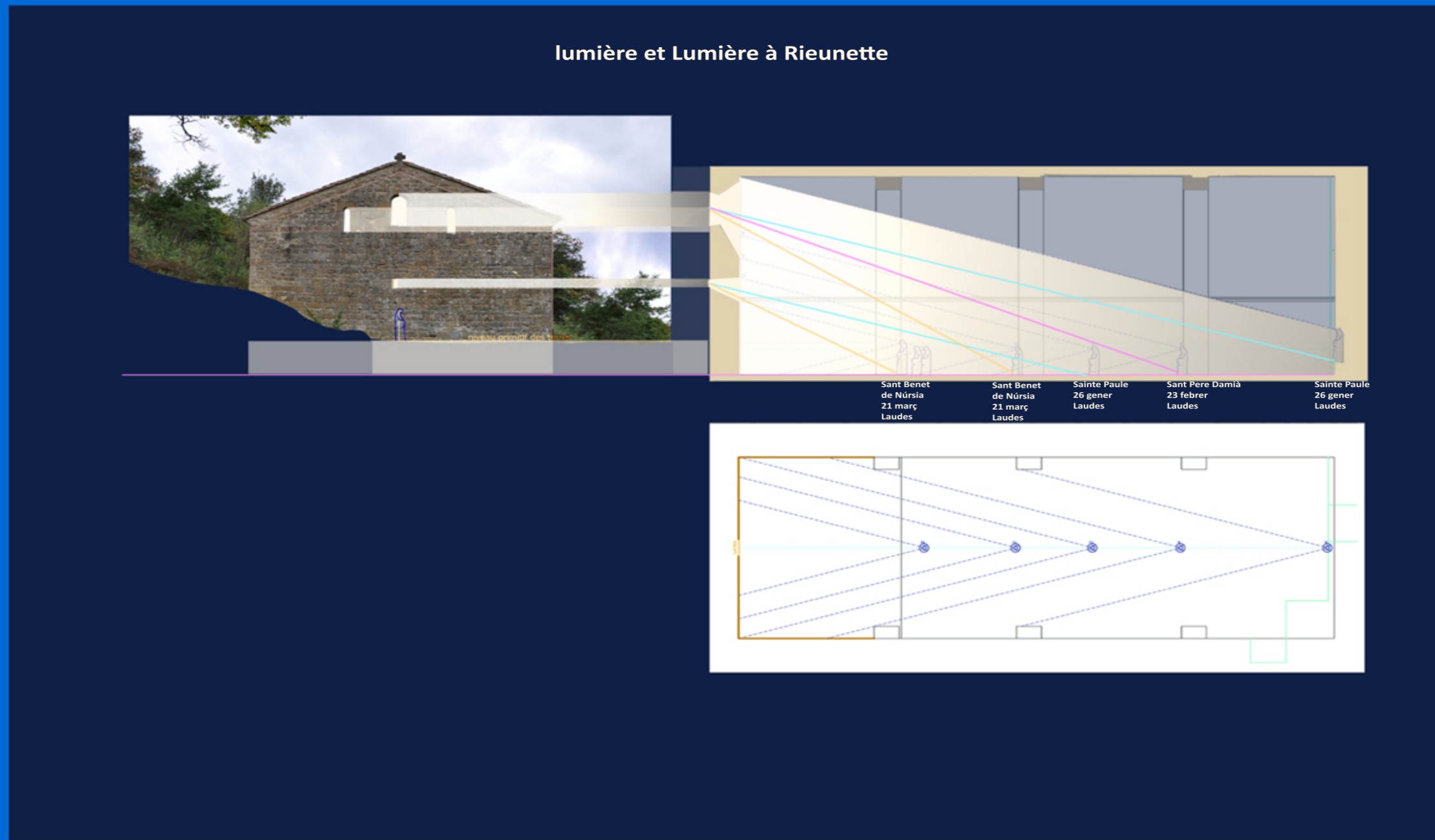

Sources documentaires
https://fr.wikipedia.org/wiki/Abbaye_Sainte-Marie_de_Rieunette

La llum solar a Saint-Sulpice-de-Ruffec

L'església en qüestió està dedicada a Sant Sulpici màrtir, no pas al que fou bisbe de Burges.

La orientació de l'església fa que pràcticament no hi entri el sol pel costat més a l'est de la nau i que llisqui pel seu eix.

El dia de Sant Sulpici, el 20 d'abril, el sol entra pel costat més oest i llisca per la nau fins a trobar-se amb el seu eix.

Aquest punt indica el lloc on la Parsona entra directament dins del fons de la nau.



Saint Sulpice 20 avreil

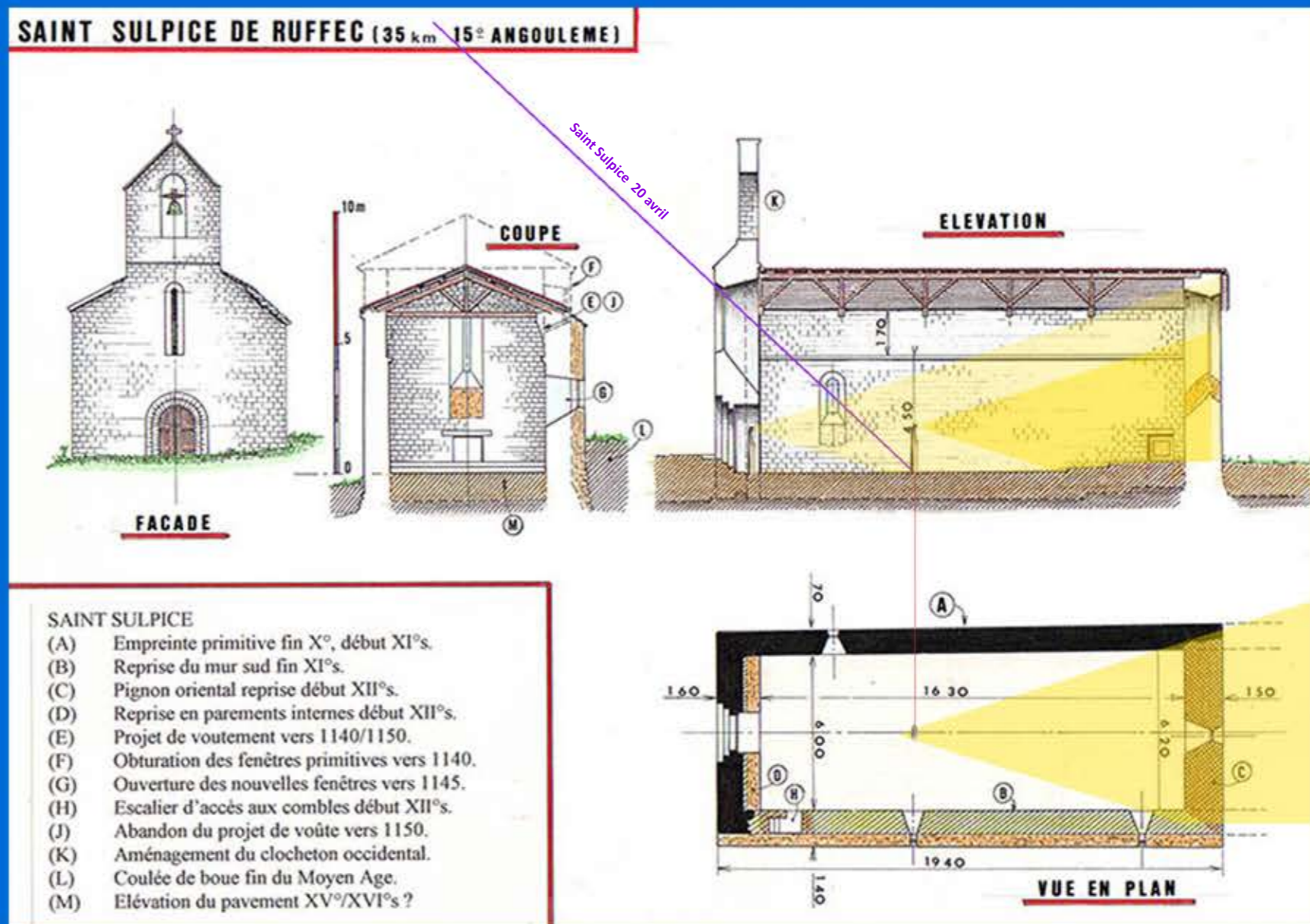

Fons documentals
<http://www.philippe-gavet.fr/07/06/04/index.html>
<https://ca.wikipedia.org/wiki/Saint-Sulpice-de-Ruffec>
https://ca.wikipedia.org/wiki/Sulpici_I_de_Bourges
<https://www.christianiconography.info/sulpitiusPius.html>
 Treball propi

La llum solar a Sant Joan les Fonts

L'església és documentada l'any 958, en què fou consagrada amb la triple advocació de sant Esteve, sant Joan i sant Miquel.

L'any 1079, Udalard Bernat de Milany i Ermessenda, vescomtes de Besalú, la van cedir a l'abadia de Sant Víctor de Marsella, que hi fundà un priorat benedictí. Aquesta donació fou confirmada el 1106 pel bisbe de Girona.

L'any 1106 el bisbe de Girona va confirmar la fundació del priorat i la seva dependència de Sant Víctor.

El 1117 es va consagrar la nova església.

En el dia de Sant Esteve màrtir la llum absidal incideix a l'eix de la nau tot just en un punt.

És on, si la Persona es situa damunt d'ell, el seu Con de Bona Visió Medieval penetra en el lloc més interior de l'absis, allà a on Ella es troba amb la Llum, que La envaeix .



27 abril St Esteve màrtir

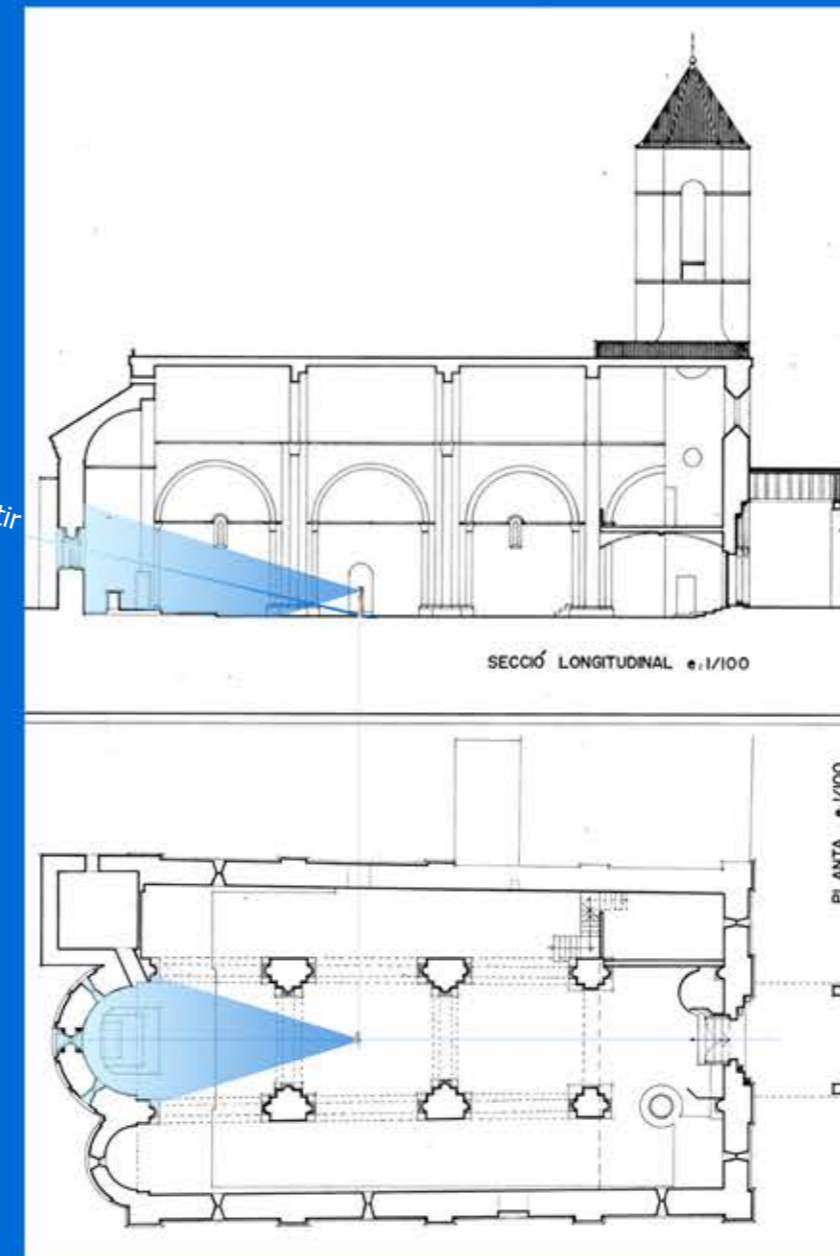

27 abril St Esteve màrtir



Fons documentals
https://www.sunearthtools.com/dp/tools/pos_sun.php?lang=es
https://ca.wikipedia.org/wiki/Monestir_de_Sant_Joan_les_Fonts
<https://www.monestirs.cat/monst/garrot/gt18font.htm>
Treball propi

La llum solar a Sant Llorenç del munt

L'antic monestir benedictí de Sant Llorenç del Munt es dreça a la Mola (1.095 m), cim culminant del massís de Sant Llorenç del Munt. El conjunt és format per l'església i un clos tancat, adossat a migdia, que dóna accés a l'hostatgeria, edificada sobre els fonaments de les antigues dependències monàstiques.

L'església, edificada entre el 1045 i el 1064, té planta de creu grega, amb un cimbori al creuer, tot i que interiorment predomina la impressió d'un edifici de pla basilical amb tres naus i tres absis.

Hi han dos dies a contemplar.

El dia de Sant Llorenç i del solstici d'estiu, En cadascun dels dos dies, la llum absidal incideix a l'eix de la nau tot just en un punt.

És on, si la Persona es situa damunt d'ell, el seu Con de Bona Visió Medieval penetra en el lloc més interior de l'absis, allà a on Ella es troba amb la Llum, que La envaeix .

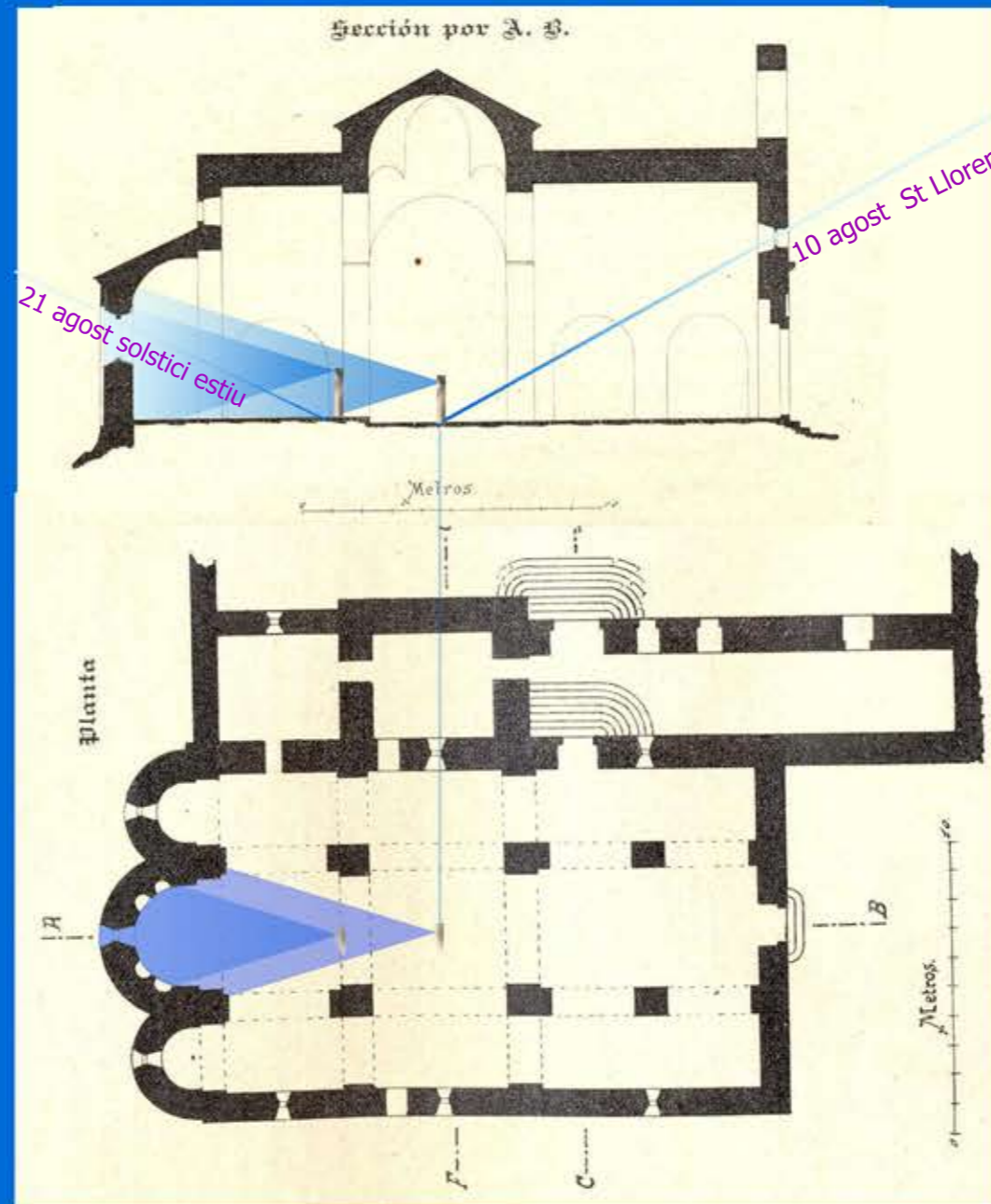

10 agost Sant Llorenç



Fons documentals

https://www.sunearthtools.com/dp/tools/pos_sun.php?lang=es

https://ca.wikipedia.org/wiki/Monestir_de_Sant_Lloren%C3%A7_del_Munt

<https://www.monestirs.cat/monst/valloc/vo07munt.htm>

Treball propi

La llum solar a Sant Pere de Montgrony

L'església apareix documentada ja en l'any 899.

L'església va ser totalment renovada durant el segle XI i principis del XII. La consagració es va realitzar l'any 1138.

Quintilià, senyor de Macrono (Montgrony), mort l'any 778, inicià la Reconquesta de Catalunya, envaïda pels serrains, amb l'ajut dels cristians refugiats a les muntanyes de Mogrony. Sant Quintilià és un màrtir al segle IV.

En el dia de Sant Quintilià del 13 d'abril, la llum absidal incideix a l'eix de la nau tot just en el punt que es produeix la intersecció de l'eix de la nau amb l'eix que prové de l'entrada.

És on, si la Persona es situa damunt d'ell, el seu Con de Bona Visió Medieval penetra en el lloc més interior de l'absis, allà a on Ella es troba amb la Llum, que La envaeix .

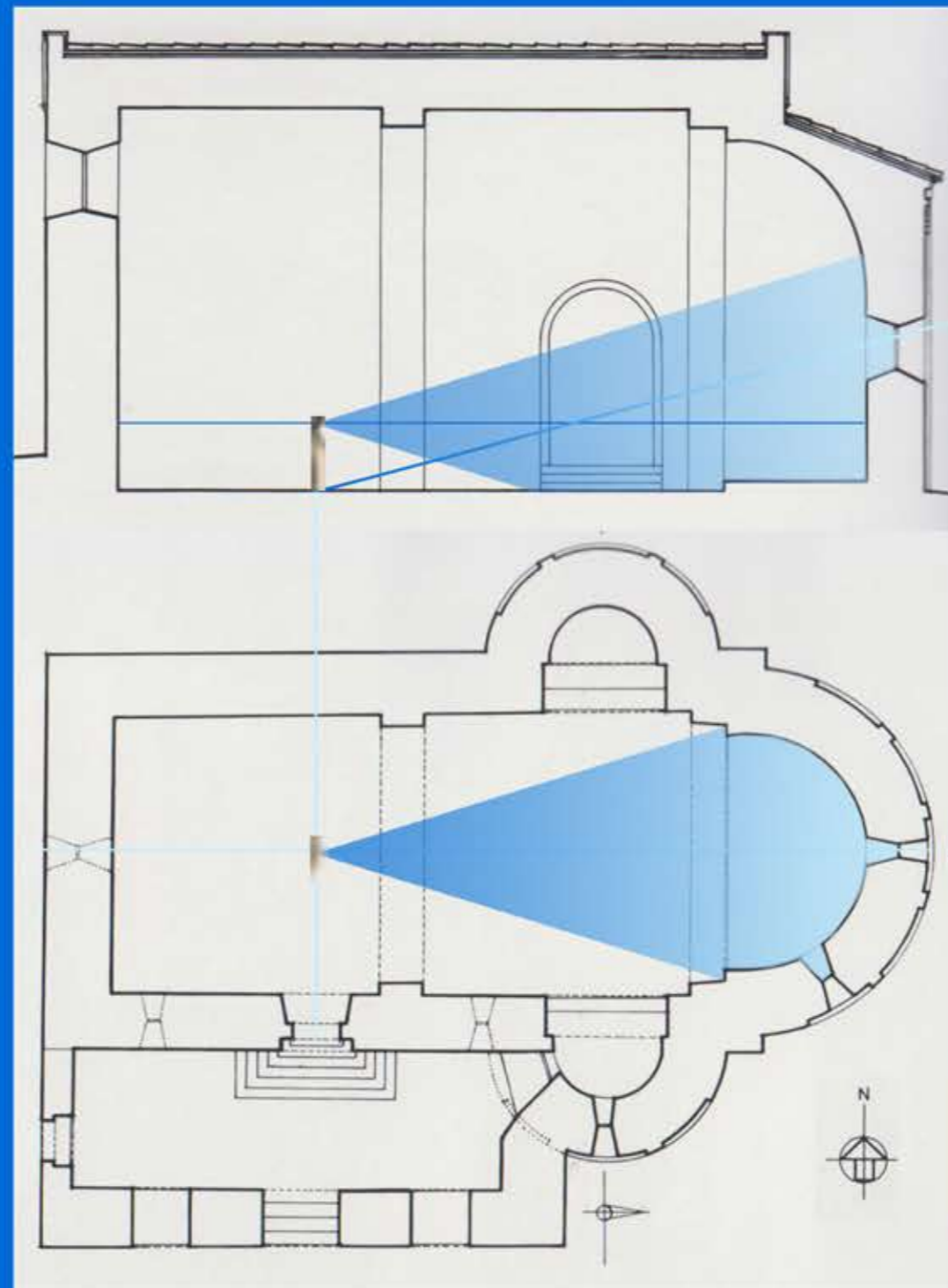

13 abril St Quintilià



13 abril St Quintilià



Fons documentals
https://ca.wikipedia.org/wiki/Sant_Pere_de_Montgrony
<http://www.artmedieval.net/Sant%20Pere%20de%20Mogrony.htm>
https://www.sunearthtools.com/dp/tools/pos_sun.php?lang=es
Treball propi

La llum solar a Santa Maria de Covet

L'església de Covet és coneguda des del 1107, data en que figura com a beneficiària d'una donació. Paral·lelament, hom sap que a l'església del proper castell de Llordà hi havia una comunitat de canonges, vinculada a la col·legiata de Sant Pere d'Àger.

Aquella comunitat es va traslladar al voltant de l'any 1092 a Covet, moment en el que s'hauria començat a aixecar l'església actual, desvinculant-se d'Àger i quedant sota la tutela del bisbe d'Urgell. No sabem quan va extingir-se, però el 1315 ja havia desaparegut, quedant com a simple parròquia.

En el dia de Sant Josep la llum absidal incideix a l'eix de la nau tot just en el punt on el Con de Bona Visió Medieval de la Persona penetra en el lloc més interior de l'absis, allà a on Ella es troba amb la Llum, que La penetra .

Hi ha punts de vista diferents en la interpretació del salmer esquerra de la arquivolta. Es veu la Mare i el Nen i d'altra figura que ens mira que alguns interpreten que és la de Sant Josep

Fons documentals
https://ca.wikipedia.org/wiki/Santa_Maria_de_Covet
<https://www.monestirs.cat/monst/pajus/pj05cove.htm>
atalunya Romànica XV El Pallars
https://www.sunearthtools.com/dp/tools/pos_sun.php?lang=es
Treball propi

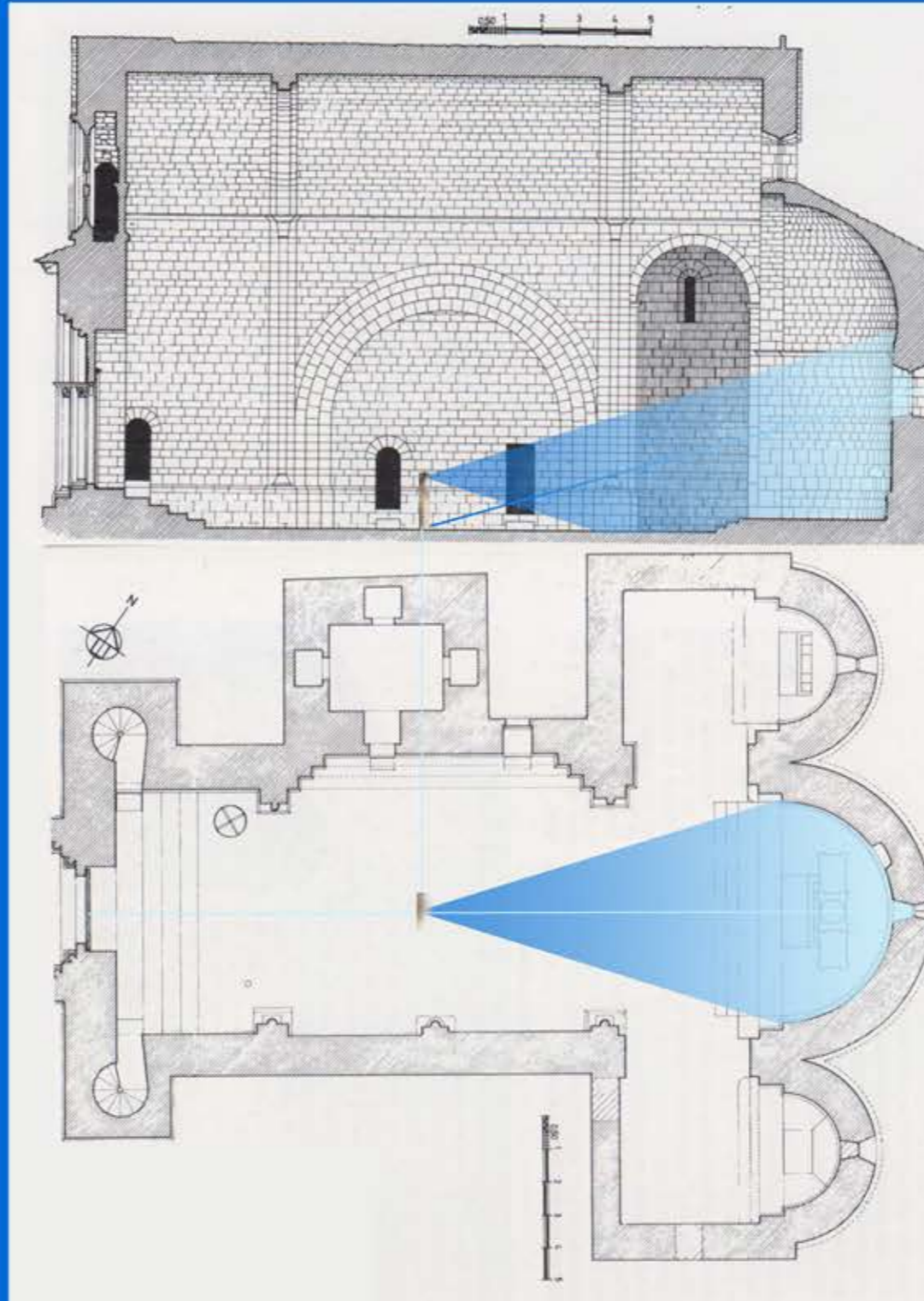

Sant Josep 19 març



19 març Sant Josep



La llum solar a Santa Maria de Gerri

El monestir de Gerri té un origen força antic, en època visigòtica hi havia una església dedicada a sant Vicenç que els sarraïns haurien destruït.

Més endavant s'hi va establir un monestir, del que es coneix la carta de fundació, datada el 807. Des del 839 la casa de Gerri va adoptar la Regla de Sant Benet.

Més endavant es va poder aixecar una nova església, la qual es va consagrar el 1149.

És en el dia del solstici, que a primera hora de la tarda, la llum de l'arrosassa incideix a l'eix de la nau tot just en el punt on el Con de Bona Visió Medieval de la Persona penetra en el lloc més interior de l'absis, allà a on ella estroba amb la llum, que la penetra.

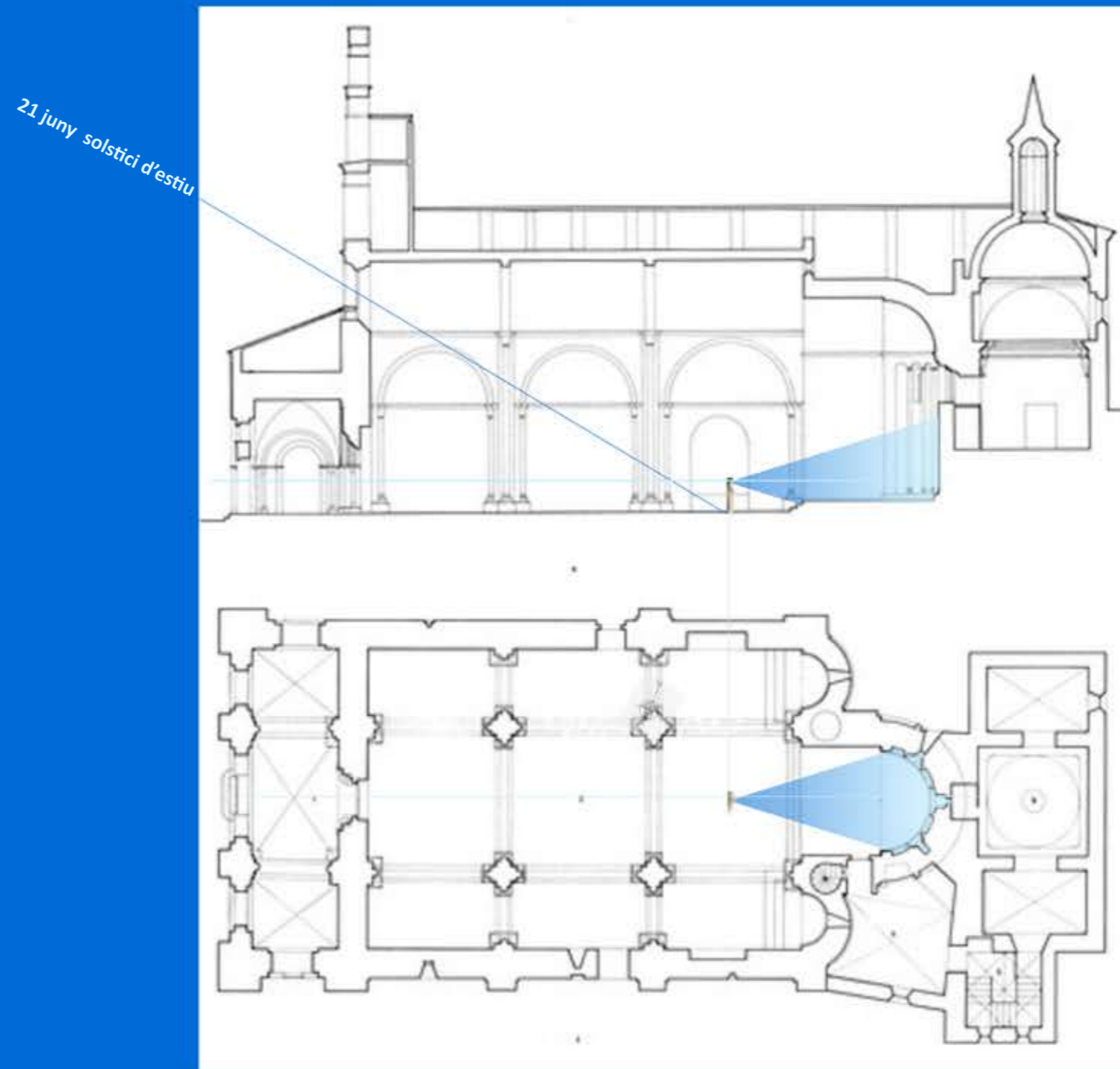

21 juny solstici estiu



Fons documentals
<https://www.monestirs.cat/monst/pasob/ps03gerr.htm>
https://ca.wikipedia.org/wiki/Santa_Maria_de_Gerri
https://www.sunearthtools.com/dp/tools/pos_sun.php?lang=es
<https://calaix.gencat.cat/>
<https://www.enciclopedia.cat/ec-catrom-1519501.xml>
Treball propi

La llum solar a la col·legiata de Santa Maria de Mur

L'església de Santa Maria Mur fou consagrada l'any 1069, l'obra havia estat impulsada pel comte Ramon IV de Pallars Jussà (1047-1098) i la seva esposa Valença Mir, filla d'Arnau Mir de Tost, amb la voluntat de fer-ne el seu lloc d'enterrament. Tradicionalment s'ha dit que s'hi va instal·lar una comunitat benedictina, però si això fos cert, aquesta comunitat hauria estat substituïda ràpidament per canonges, hom coneix el nom del paborde Galindo ja el mateix any de 1069. La fundació de la canònica fou ratificada pel papa Urbà II, que establia la regla augustiniana, alhora que la sotmetia directament a Roma.

En el dia de Sant Benet, equinocci de primavera, la llum absidal incideix a l'eix de la nau tot just en el punt on el Con de Bona Visió Medieval de la Persona penetra en el lloc més interior de l'absis, allà a on ella es troba amb la Llum, que la penetra .

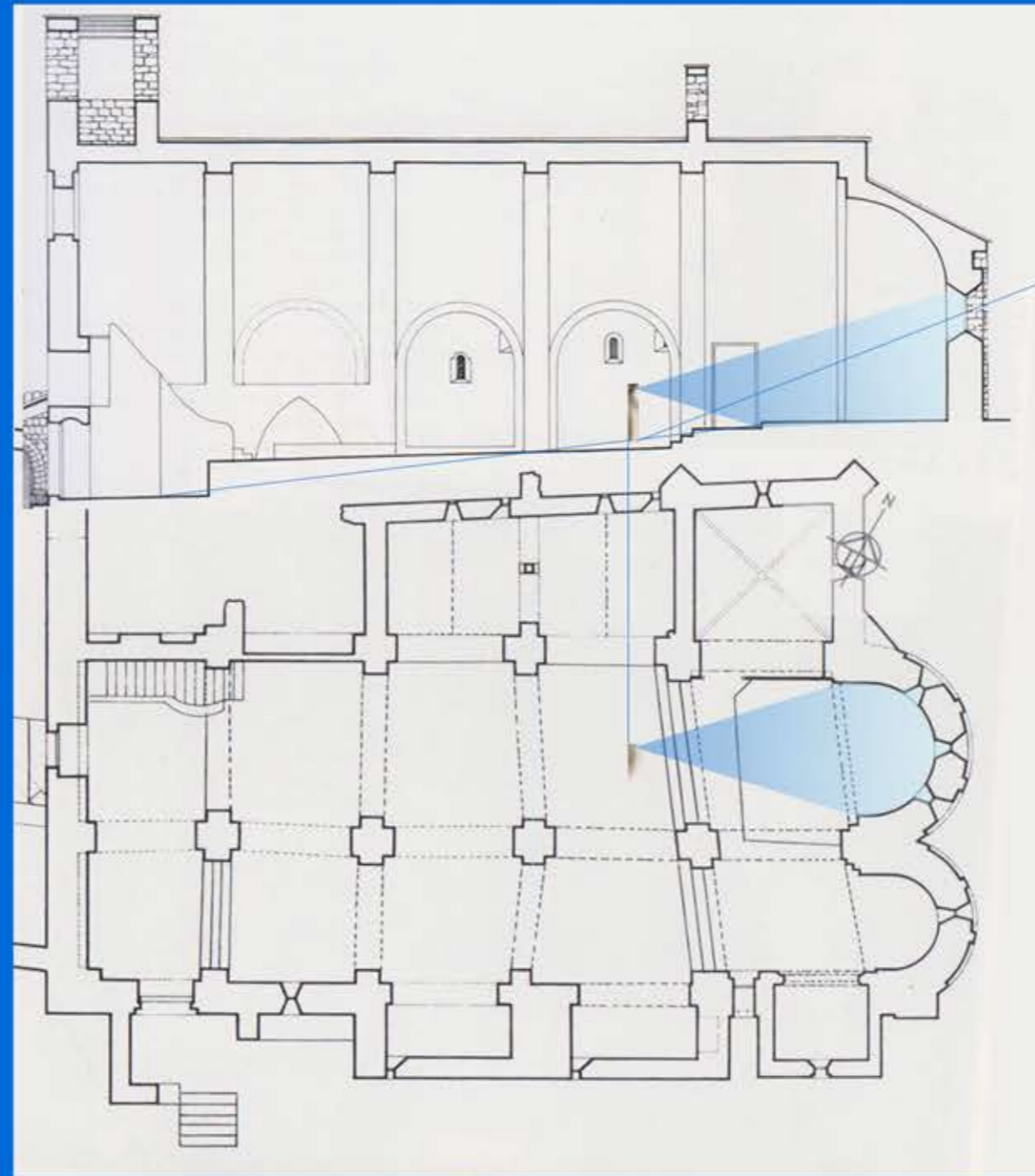

Sant Benet Equinocci Primavera 21 març

21 març Sant Benet i equinocci



Fons documentals
https://ca.wikipedia.org/wiki/Santa_Maria_de_Mur
https://www.sunearthtools.com/dp/tools/pos_sun.php?lang=es
<https://calaix.gencat.cat/>
Treball propi

La lumière à Sénanque

L'Abbaye Notre-Dame de Senanque est fondée le 9 des calendes de Juillet 1148 (23 Juin), par des moines cisterciens venus de Mazan en Ardeche.

Notre-Dame de Senanque est ainsi la quatrième abbaye cistercienne fondée en Provence, après Le Thoronet, Aiguebelle et Silvacane.

Le monastère est fondé sur le territoire de Gordes le 23 juin 1148 (9 de calendes de juillet), à l'initiative d'Alphant (ou Alsaur), évêque de Cavaillon, par des moines cisterciens venant de Mazan (ou Mansiade) dans l'Ardèche. Ceux-ci s'installent dans l'étroite vallée de la Sénancole qui fait partie de l'apanage des seigneurs de Gordes. Au mois d'octobre 1150 l'un d'eux, Guiran de Simiane, la donne à Pierre, premier abbé.

La lumière de l'abside n'atteint jamais l'axe de la nef tout au long de l'année.

C'est à partir de la rosace ouest d'où est indiqué le point spécifique de l'axe d'où l'on pénètre dans la pénombre de l'abside. C'est là que le temps concret de la donation de la vallée à la nouvelle abbaye, à Pierre, le premier abbé, est exalté.

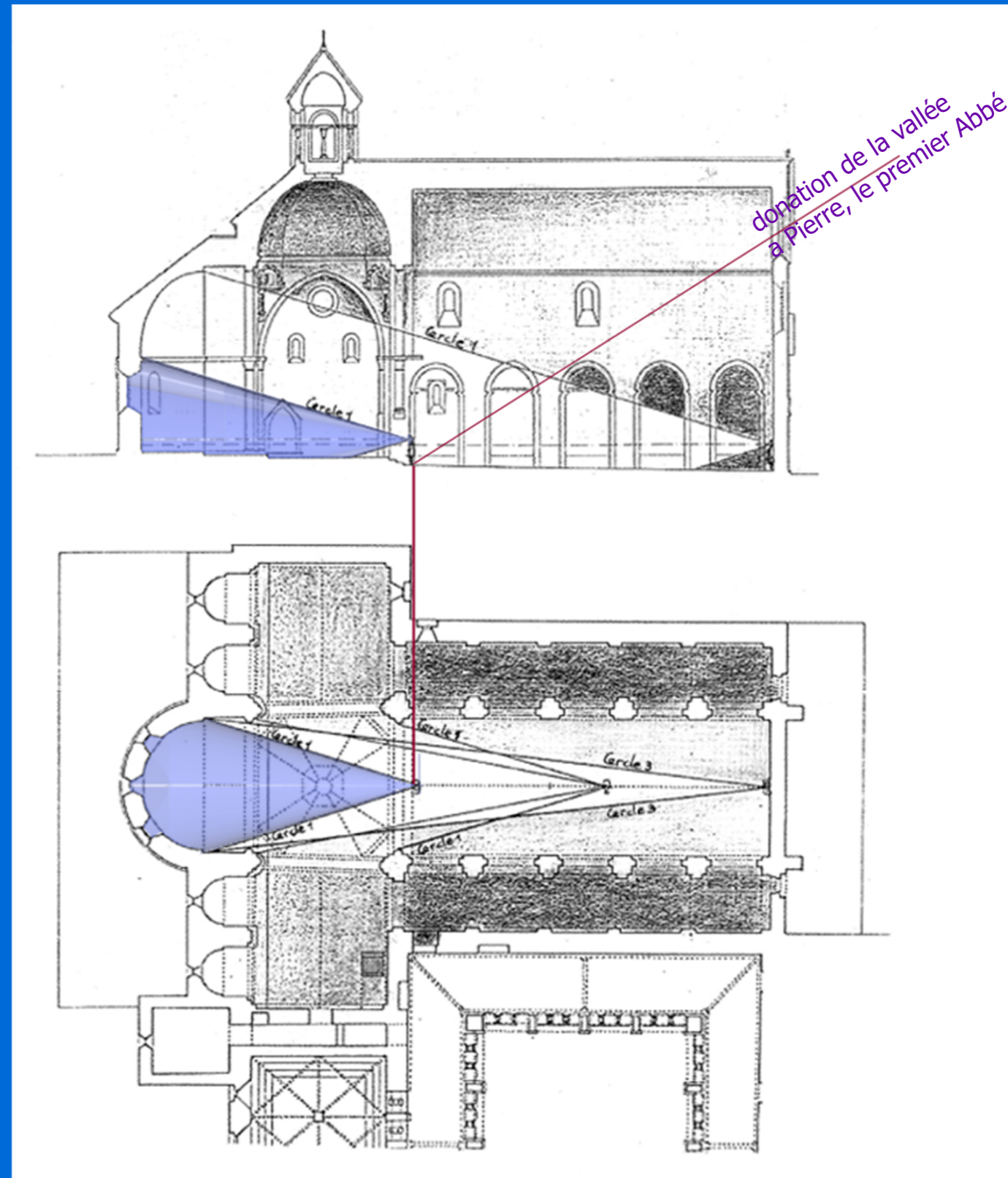

Coupe longitudinale de l'abbatiale chemin vers la lumière depuis le fond de la nef octobre 1150

octobre 1998 - 850ème anniversaire

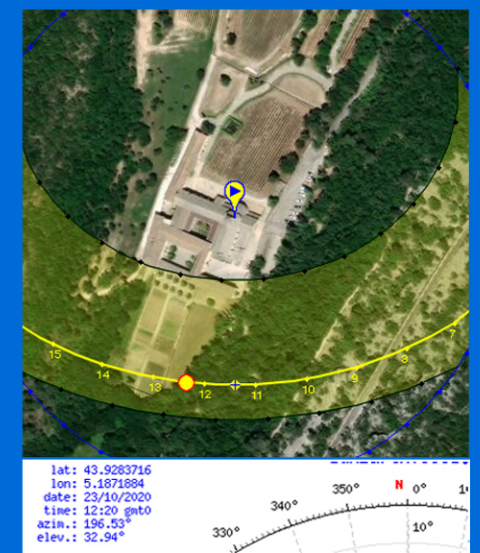

Sources documentaires
https://fr.wikipedia.org/wiki/Abbaye_Notre-Dame_de_S%C3%A9nanque
<https://upcommons.upc.edu/handle/2117/1794>

L'abbatiale de Sénanque et la personne projectuelle

La lumière à l'Abbaye de Silvacane

octobre 1150

C'est en 1144 que les moines s'installèrent dans cette forêt. Et c'est un groupe de cisterciens de Morimond, sous la conduite de l'abbé Othon, demi-frère de l'empereur Conrad III, qui remplacèrent les bénédictins en prenant en main l'abbaye de Silvacane dès son affiliation à l'Ordre cistercien et effectuèrent les travaux de bonification des terres environnantes.

Protégée par les grands seigneurs de Provence, les débuts de l'abbaye furent dynamiques. En 1175, Bertrand des Baux entreprit la construction de l'église, où il est enterré. Peu après, en 1188, l'abbaye de Silvacane fonda une filiale à Valsaintes, près d'Apt.

Le sens de la lumière projetée à l'axe de la nef était probablement lié à l'un de ses fondateurs

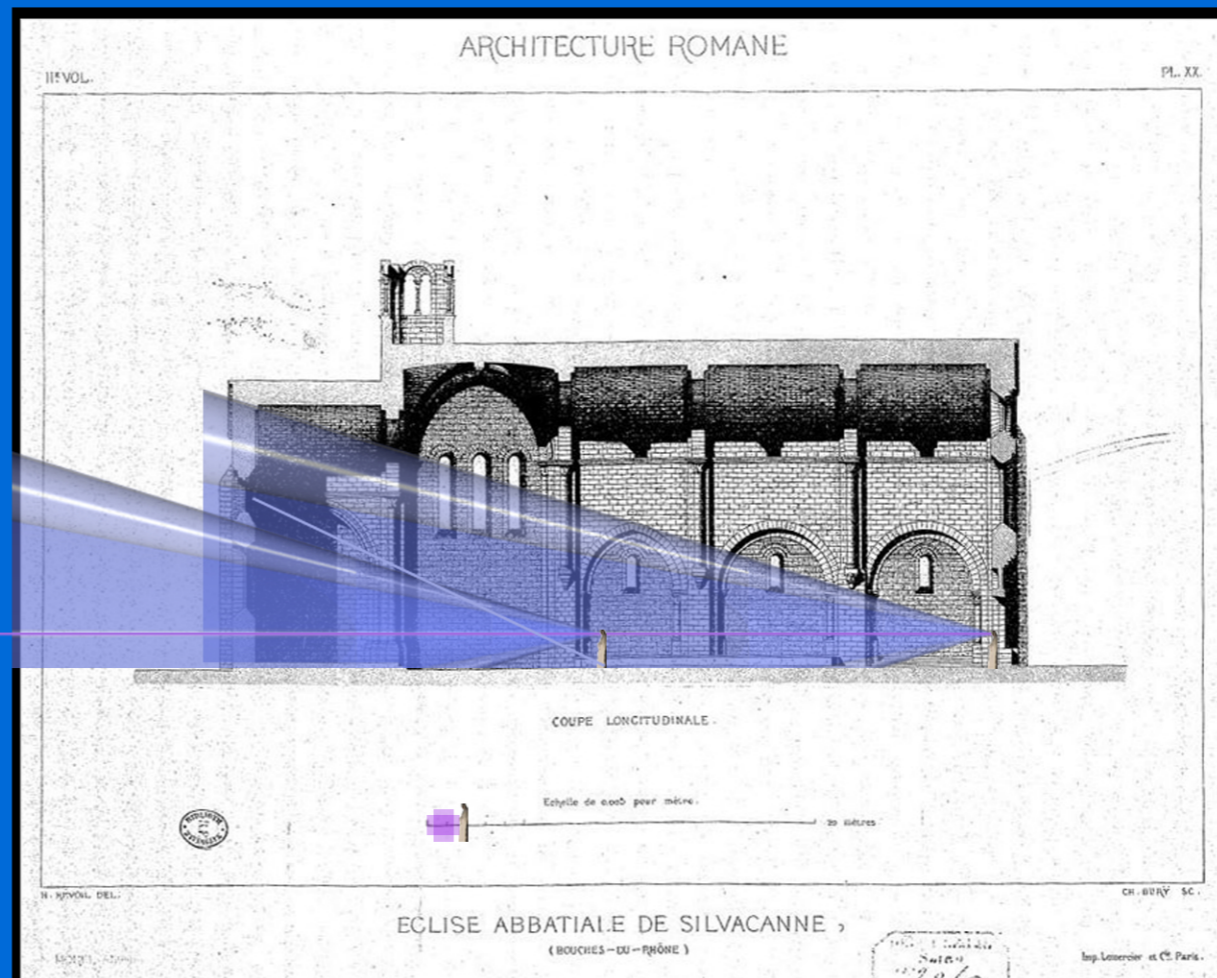

Abadia de Silvacane
Architecture romane du midi de la France (1873)
Bibliothèque nationale de France

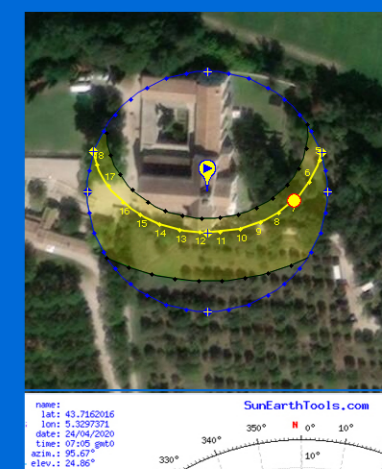
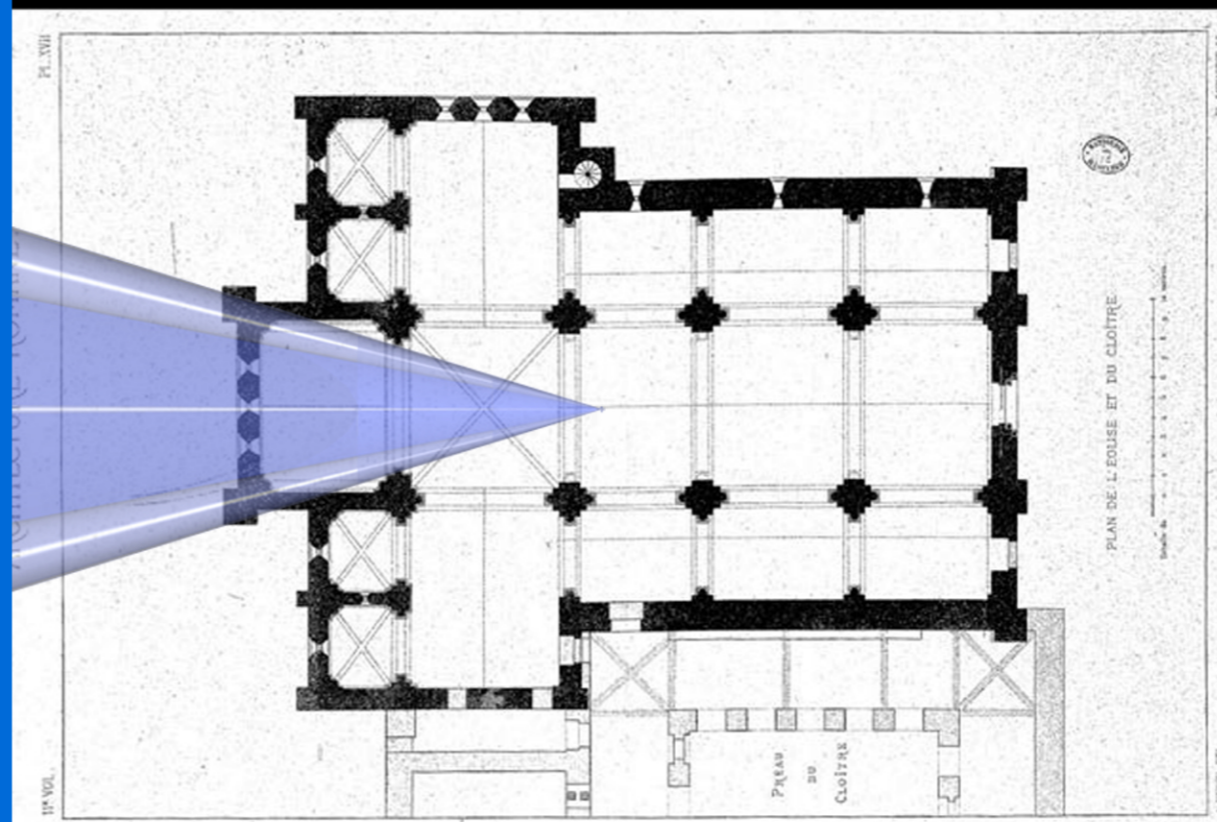

Sources documentaires
https://fr.wikipedia.org/wiki/Abbaye_de_Silvacane
Bibliothèque Nationale de France

La llum solar a Sant Climent de Taüll

El primer esment específic de l'església és del 1123: el 10 de desembre fou consagrada per Sant Ramon, bisbe de Roda,[1] just un dia abans de consagrar Santa Maria de Taüll, església amb la qual compartí parroquialitat durant gairebé tota l'edat mitjana.

En el dia de la Dormició de la Verge, el 15 d'agost, la llum absidal incideix a l'eix de la nau tot just en un punt.

És on, si la Persona es situa damunt d'ell, el seu Con de Bona Visió Medieval penetra en el lloc més interior de l'absis, allà a on Ella es troba amb la Llum, que La envaeix .

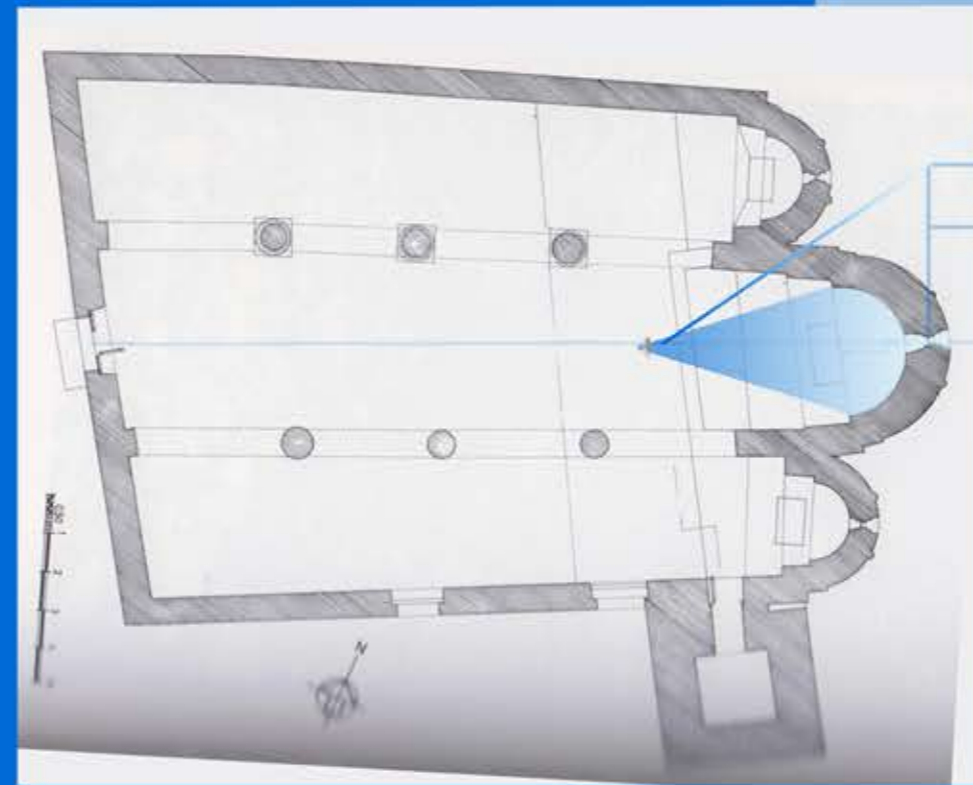

15 agost Dormició de la Verge



Fons documentals
https://www.sunearthtools.com/dp/tools/pos_sun.php?lang=es
https://ca.wikipedia.org/wiki/Sant_Climent_de_Ta%C3%BCll
Catalunya Romànica XVI La Ribagorça
Treball propi

La llum solar a la Capella de Sant Roc a Salàs de Pallars

Breu Història

Sant Roc de Salàs és una església romànica situada a llevant de la vila, en un lloc solitari, dalt del turó de Sant Roc. Pertany al terme municipal de Salàs de Pallars, i a la comarca del Pallars Jussà.

Es tracta d'una petita església romànica primitiva, amb nau única coberta amb volta de canó, que era enderrocada fins ben recentment, i absis semicircular a llevant, cobert amb volta de quart de cercle.

L'absis era l'única part que s'havia conservat, fins a la restauració recent

TC

Les petites capelles romàniques dels Pirineus tenen sovint una interpretació molt senzilla quan a la llum solar, ja que estan orientades al dia de celebració del Sant a qui es destina.

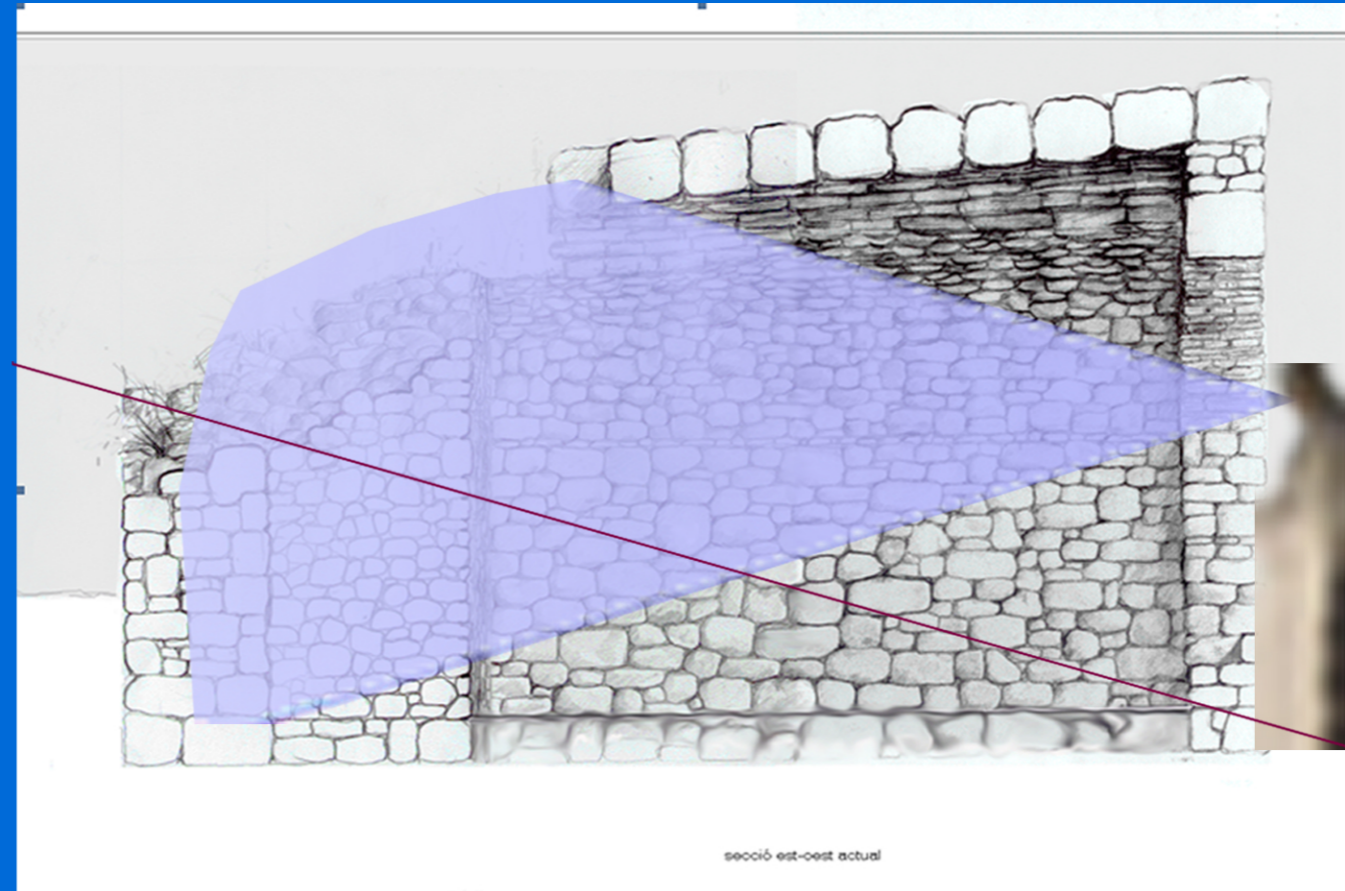

16 agost, festivitat de Sant Roc

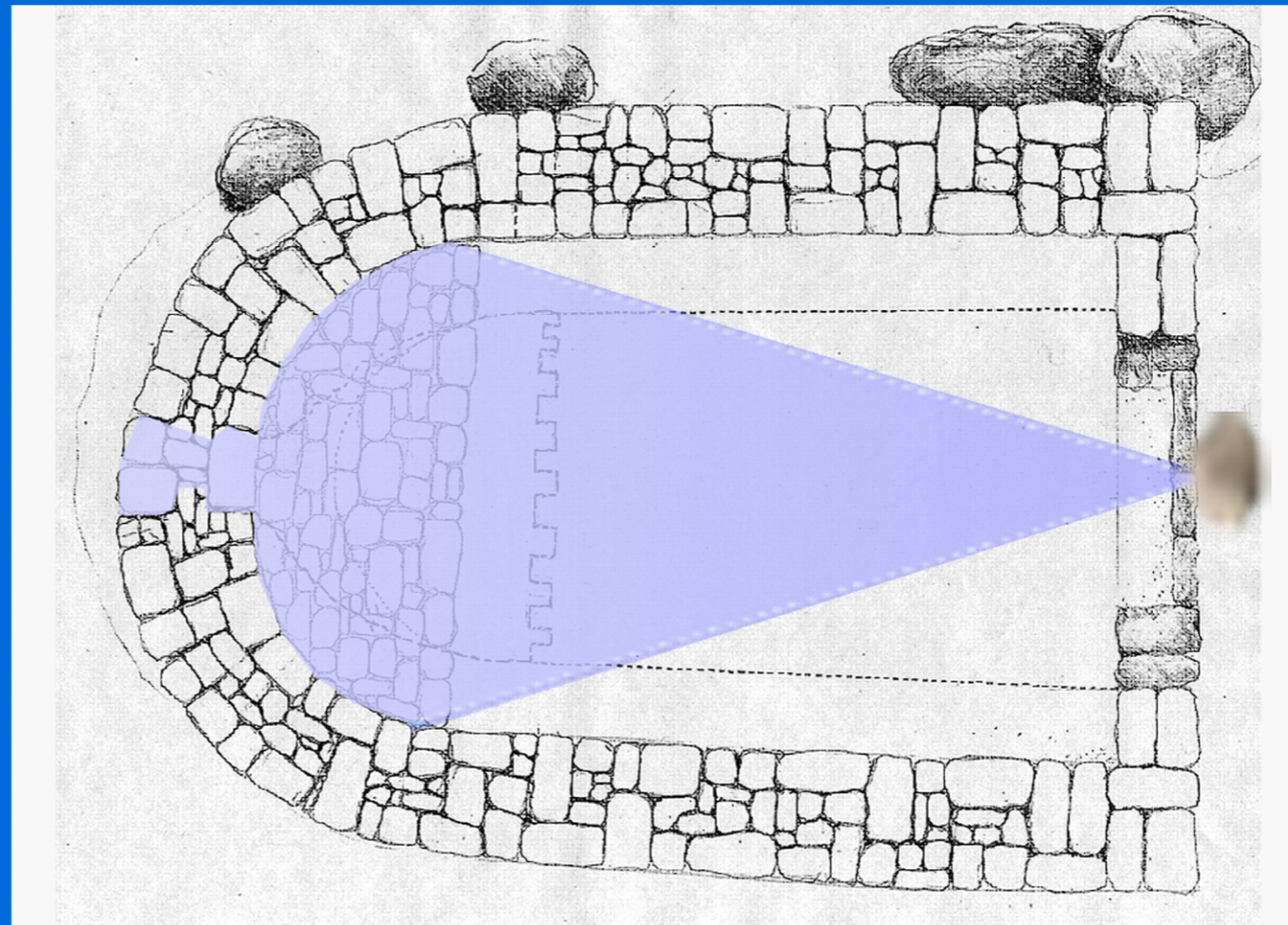

Fonts documentals usades

https://ca.wikipedia.org/wiki/Sant_Roc

https://ca.wikipedia.org/wiki/Sant_Roc_de_Sal%C3%A0s

Plànols propis de la Capella de Sant Roc

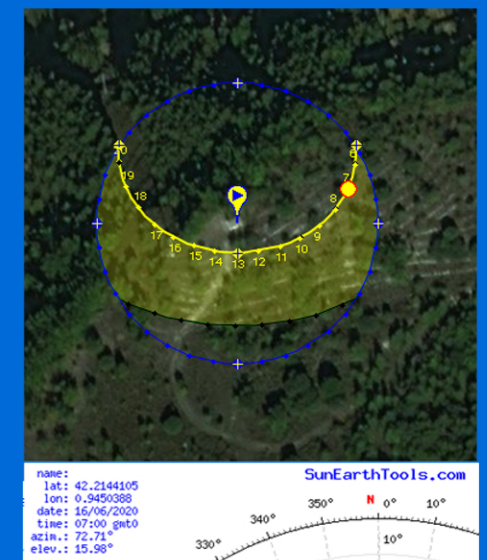

La llum solar a Santa Maria de Taüll

El primer esment de Santa Maria de Taüll és de l'any 1123, quan l'endemà de consagrar Sant Climent de Taüll (10 de desembre) el bisbe Ramon Guillem de Roda-Barbastre féu el mateix amb Santa Maria.

És un edifici que en la seva forma actual és el resultat d'un llarg procés de restauració.

Les obres de restauració han tornat a l'església l'aspecte que tenia al s XII, però amb algunes deficiències especialment quant als nivells del paviment, tant interiors com exteriors que han estat rebaxats excessivament, sobretot a l'interior, on el nivell actual és uns 50 cm per sota del nivell original, amb diversos graons que no tenen cap relació amb els paviments primitius, la qual cosa ha obligat a rebaixar el llindar de la porta de la façana sud.

En el dia de la Dormició de la Verge, el 15 d'agost, la llum absidal incideix a l'eix de la nau tot just en un punt.

És on, si la Persona es situa damunt d'ell, el seu Con de Bona Visió Medieval penetra en el lloc més interior de l'absis, allà a on Ella es troba amb la Llum, que La envaeix .

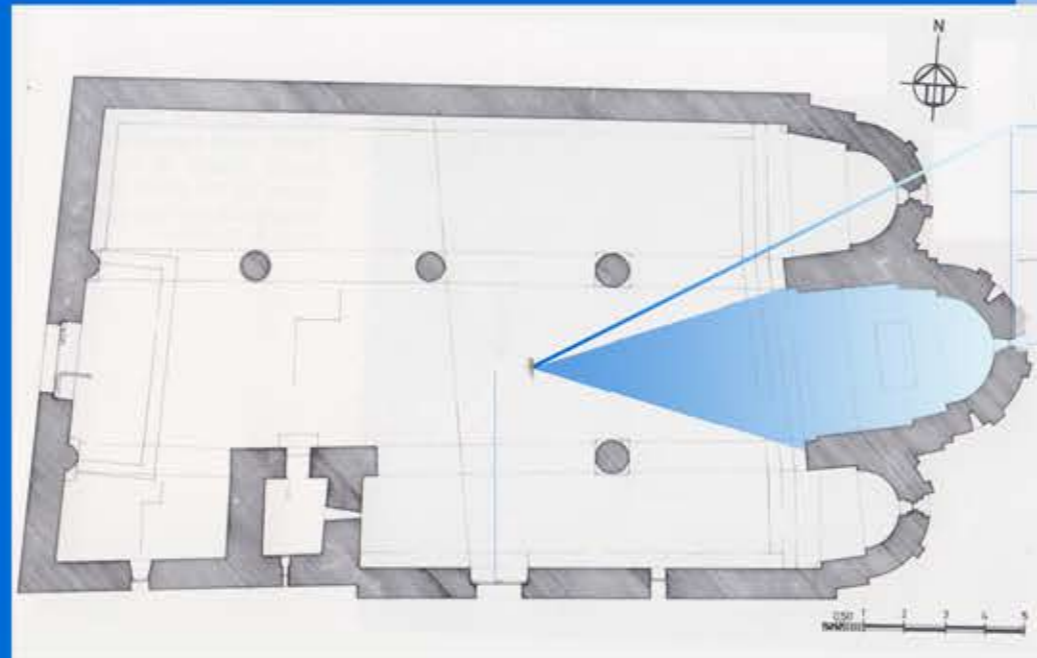

15 agost Dormició de la Verge



Fons documentals
https://www.sunearthtools.com/dp/tools/pos_sun.php?lang=es
https://ca.wikipedia.org/wiki/Santa_Maria_de_Ta%C3%BCII
Catalunya Romànica XVI La Ribagorça
Treball propi

La llum solar a Santa Maria de Terrassa

Breu Història: Les esglésies de Sant Pere de Terrassa són un conjunt monumental format per les esglésies romàniques de Sant Pere, Sant Miquel i Santa Maria, situades a la confluència dels torrents de Vallparadís i Monner, a l'antic nucli visigòtic d'Ègara.

L'Església de Santa Maria de Terrassa és del S XII.

La llum solar era símbol de la Veritable Llum, la divina, i la Persona rebia inputs visuals en apropar-s'hi ... o allunyar-s'hi d'Ella.

El punt més importants de la composició fou el punt precís de la nau eclesial des d'on la Persona penetra dins de la Llum absidal, el lloc de la Llum.

Aquest punt ho indicava al terra de la nau, a l'eix, la llum provinent de la obertura central de l'absis en el dia del esdeveniment pel qual fou concebuda la nau eclesial.

Aquest dia i hora era el punt de major gaudi per a la Persona.

En el cas de Santa Maria de Terrassa és el punt indicat el dia de la Dormició de la Verge, el 15 d'agost

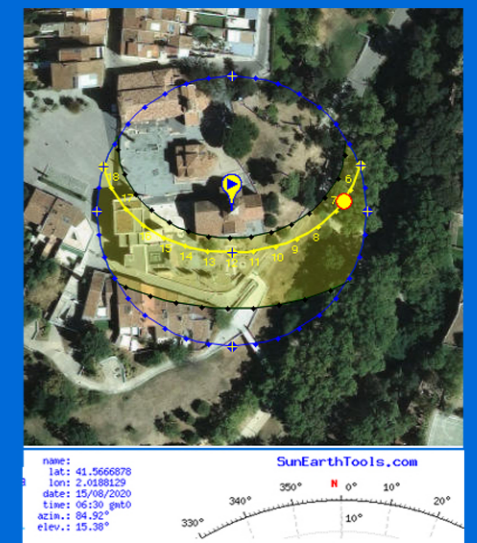
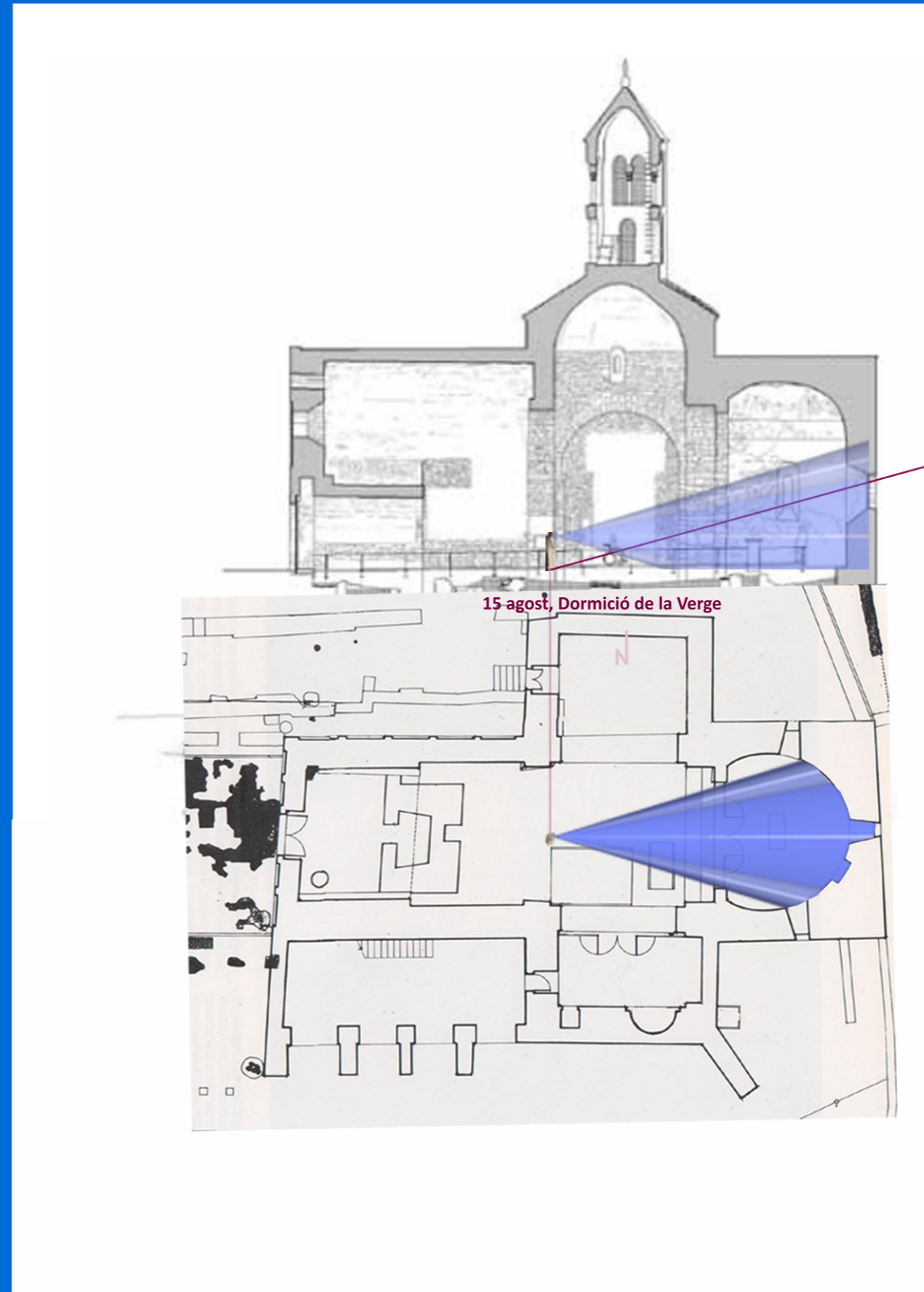

La llum solar a Santes Creus

Història

El 1160 es va fer la donació d'uns terrenys prop del Gaià, on es va aixecar el monestir.

La fundació no va culminar del tot fins el 1168, quan una butlla del papa Alexandre III va declarar la nova casa dependent directament de Roma, lliure de la intervenció episcopal.

El primer abat fill del país fou Pere de Valldaura (1158-1184).

TC

Hi ha com dues consideracions superposades ...
21 març Festivitat de Sant Benet de Núrsia ... el sol és gairebé pla a les 18 hores ... i la rosassa de ponent es projecta contra l'absis.

El dia del solstici d'estiu la llum absidal indica tot just el punt de l'eix on la Persona gaudeix plenament de la llum absidal.

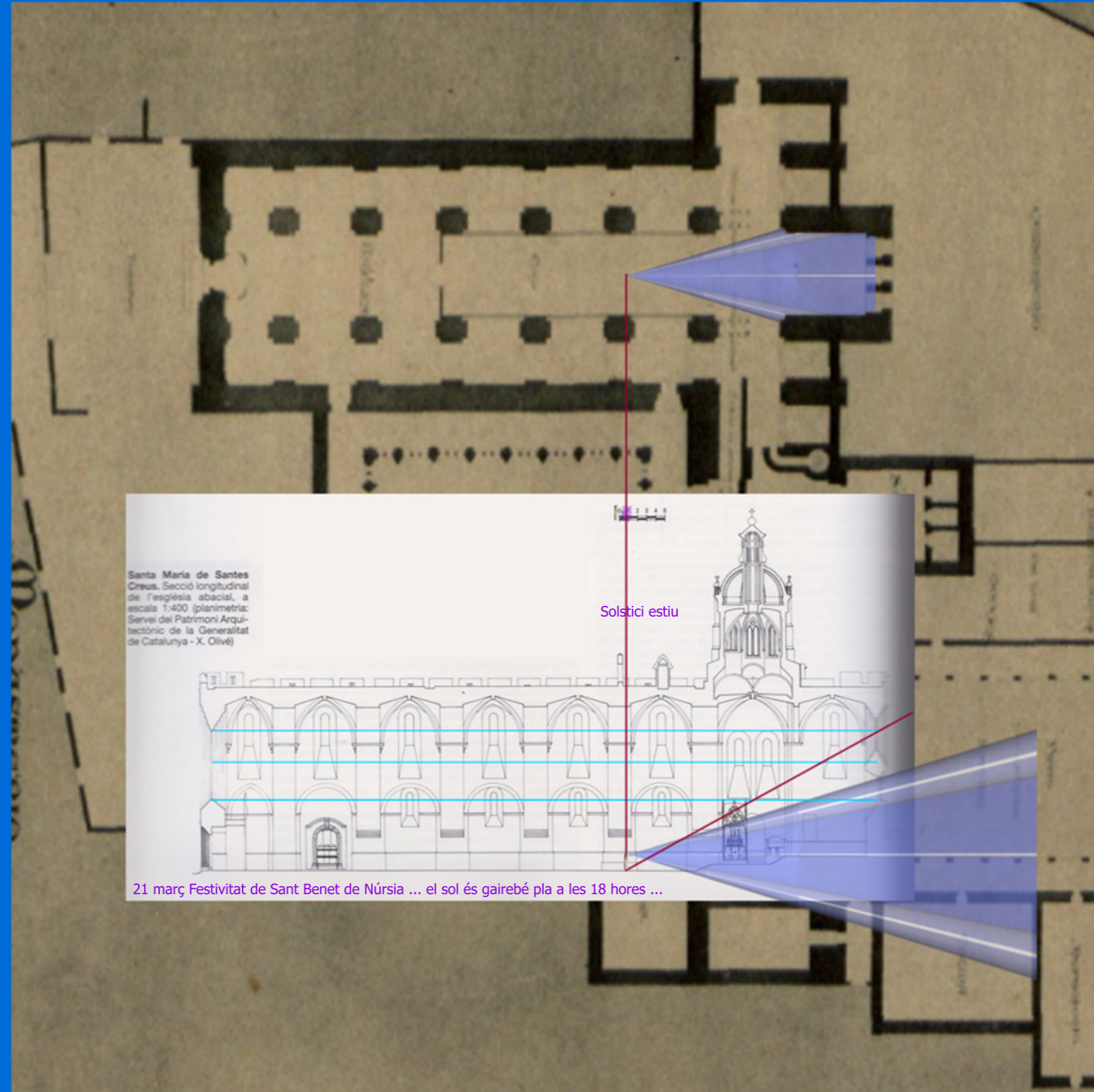

La lumière à la Cathédrale de Narbonne

La première église fondée à Narbonne date du IIIe siècle. Sa situation dans l'Empire romain en fait une métropole religieuse dès le Ve siècle. Narbonne devient un archevêché au début du IXe siècle. La cathédrale est initialement dédiée à la Vierge. Vers 782 apparaissent deux martyrs espagnols Just et Pasteur, qui deviennent les saints patrons de la cathédrale.

Une église préromane est édifée entre la fin du IXe et le XIe siècle. Il en reste une tour près du cloître. Elle reste en activité jusqu'à la construction du chœur gothique actuel. Celui commence à être bâti en 1272. Sa première pierre est envoyée de Rome par le pape Clément IV, ancien archevêque de Narbonne. Il est achevé en 1332. On construit alors deux tours sur les chapelles du chœur. La cathédrale est intégrée dans une vaste cité épiscopale, en grande partie conservée.

L'Assomption de Marie, qui est appelée Dormition dans la tradition orientale, est la croyance religieuse orthodoxe et catholique selon laquelle la Vierge Marie, mère de Jésus, n'est pas morte comme tout un chacun mais est entrée directement dans la gloire de Dieu (ce qu'on traduirait communément par «montée au ciel»).

Dans l'Église catholique, l'Assomption de la Sainte Vierge-Marie est célébrée liturgiquement de manière solennelle, le 15 août. La date du 15 août serait celle de la consécration à Jérusalem de la première église dédiée à Marie, « mère de Jésus fils de Dieu », au Vème siècle, après le concile d'Éphèse (431).

L'indication sur l'axe de la nef du lieu précis pour entrer la personne dans la lumière absidiale, se produit le jour de la Dormition de la Vierge, le 15 août.

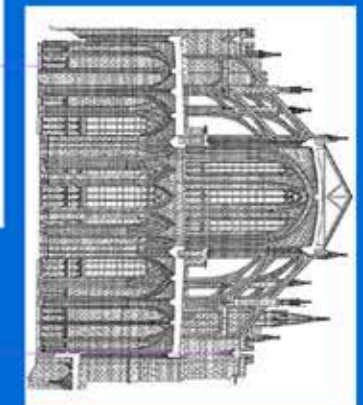
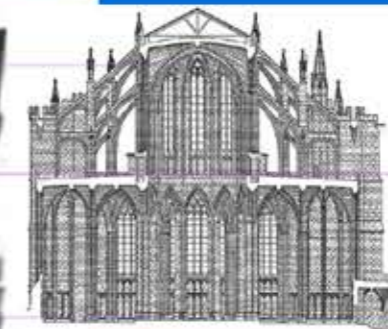
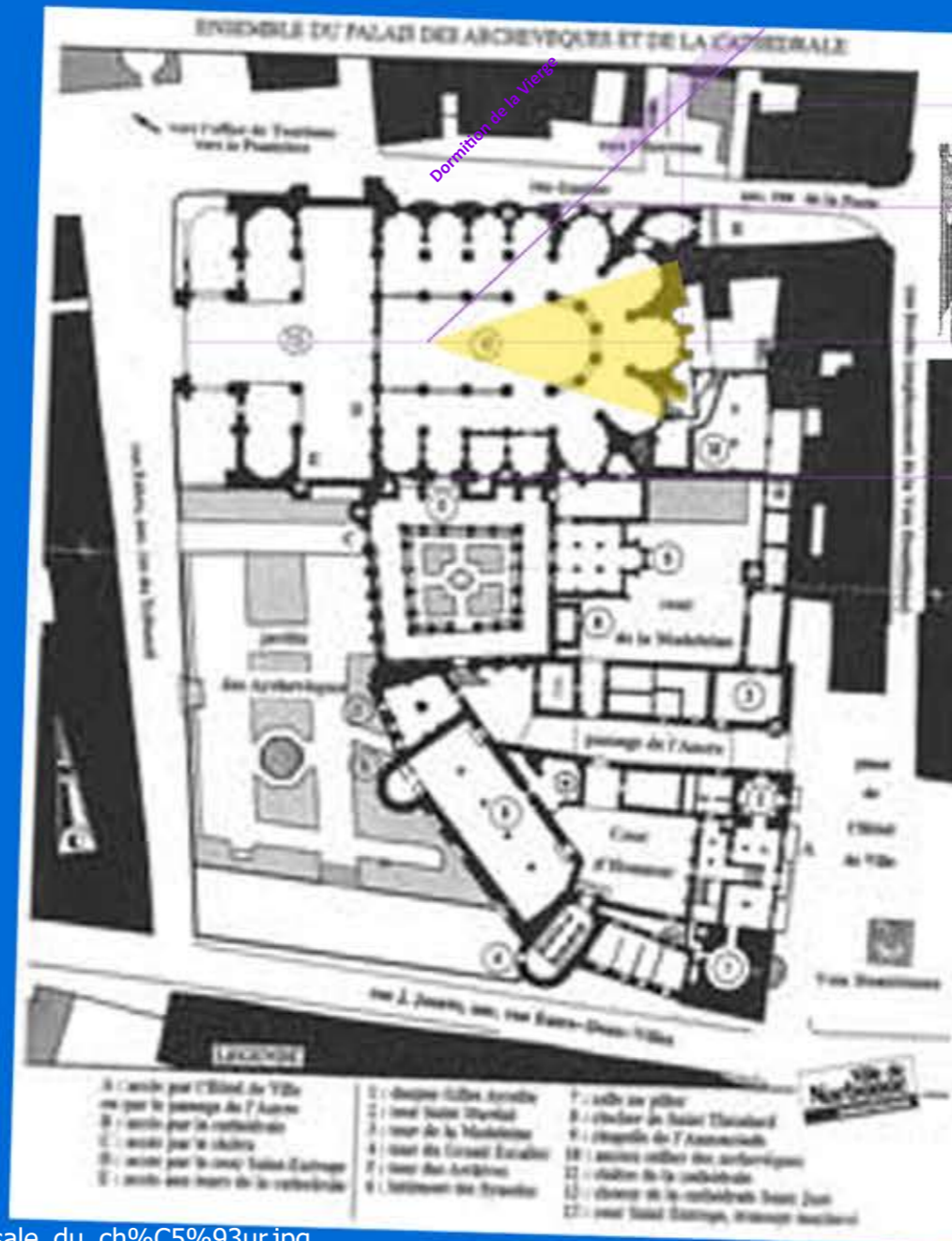
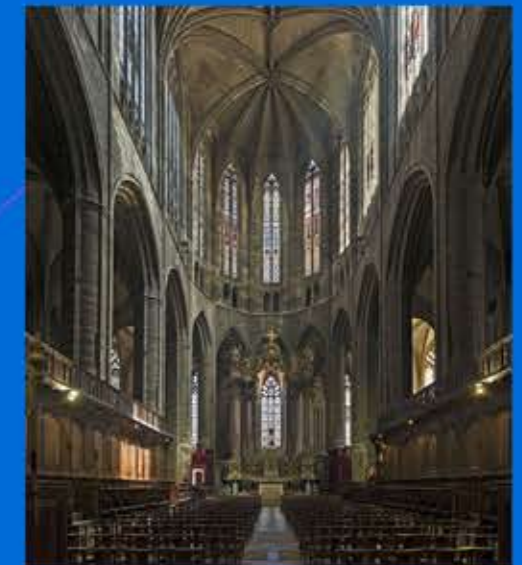

15 août Dormition de la Vierge



Fons documentals
https://fr.wikipedia.org/wiki/Assomption_de_Marie
[https://ca.wikipedia.org/wiki/Catedral_de_Sant_Just_i_Sant_Pastor_\(Narbona\)](https://ca.wikipedia.org/wiki/Catedral_de_Sant_Just_i_Sant_Pastor_(Narbona))
https://fr.wikipedia.org/wiki/Cath%C3%A9drale_Saint-Just-et-Saint-Pasteur_de_Narbonne
https://fr.m.wikipedia.org/wiki/Fichier:Narbonne_-_Cath%C3%A9drale_-_Coupe_transversale_du_ch%C5%93ur.jpg
 Treball propi

Poblet i les tombes reials catalanes

Història

El Reial Monestir de Santa Maria de Poblet és un monestir de l'orde del Cister fundat l'any 1150. St Esteve, la seva petita capella fundacional, és del 1180 La Nau de la abacial de Poblet és del SXII i XIII

A St. Esteve es va tenir en compte, com a moltes de les naus cistercenques, la data de la festivitat de la Verge, el 15 d'agost.

En aquest dia és quan des del fons d'aquesta capella fundacional, s'abraça visualment tot el seu absis pla.

A la nau del Monestir es va pensar en la data del solstici d'estiu per emfatitzar que, a més delseu destí religiós, també el Monestir seria un lloc civil, per encabir-hi les tombes de la reialesa catalano-aragonesa. Es va fer que la llum del solstici d'estiu donés just al centre del creuer, i, d'aquesta manera, a més d'emfatitzar l'absis, també es dignificava els laterals de la nau, on hi anirien les tombes reials.

St Esteve 1180

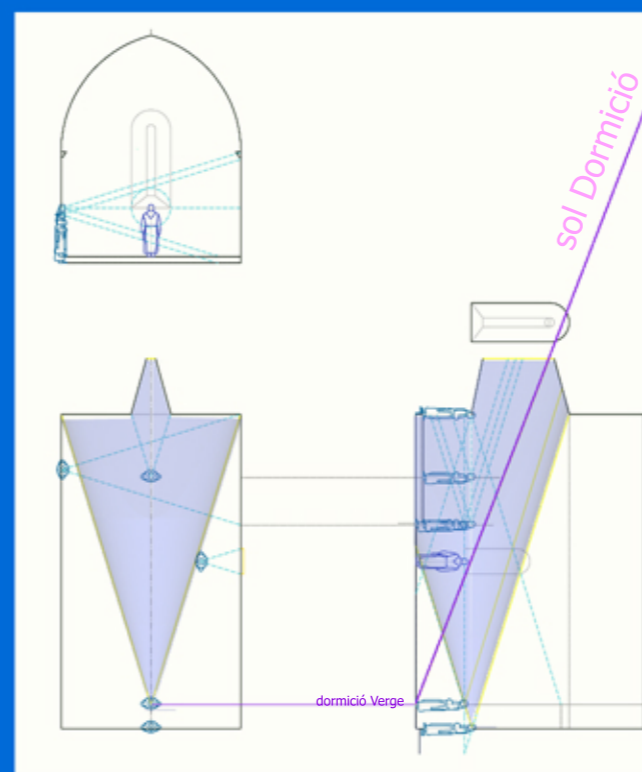

Nau Poblet S XII i XIII

Tombes Reials 1340 Retaula 1527/29 Tombes Reials 1340



Retaula 1527/29



1843



Nau Poblet SXII i XIII

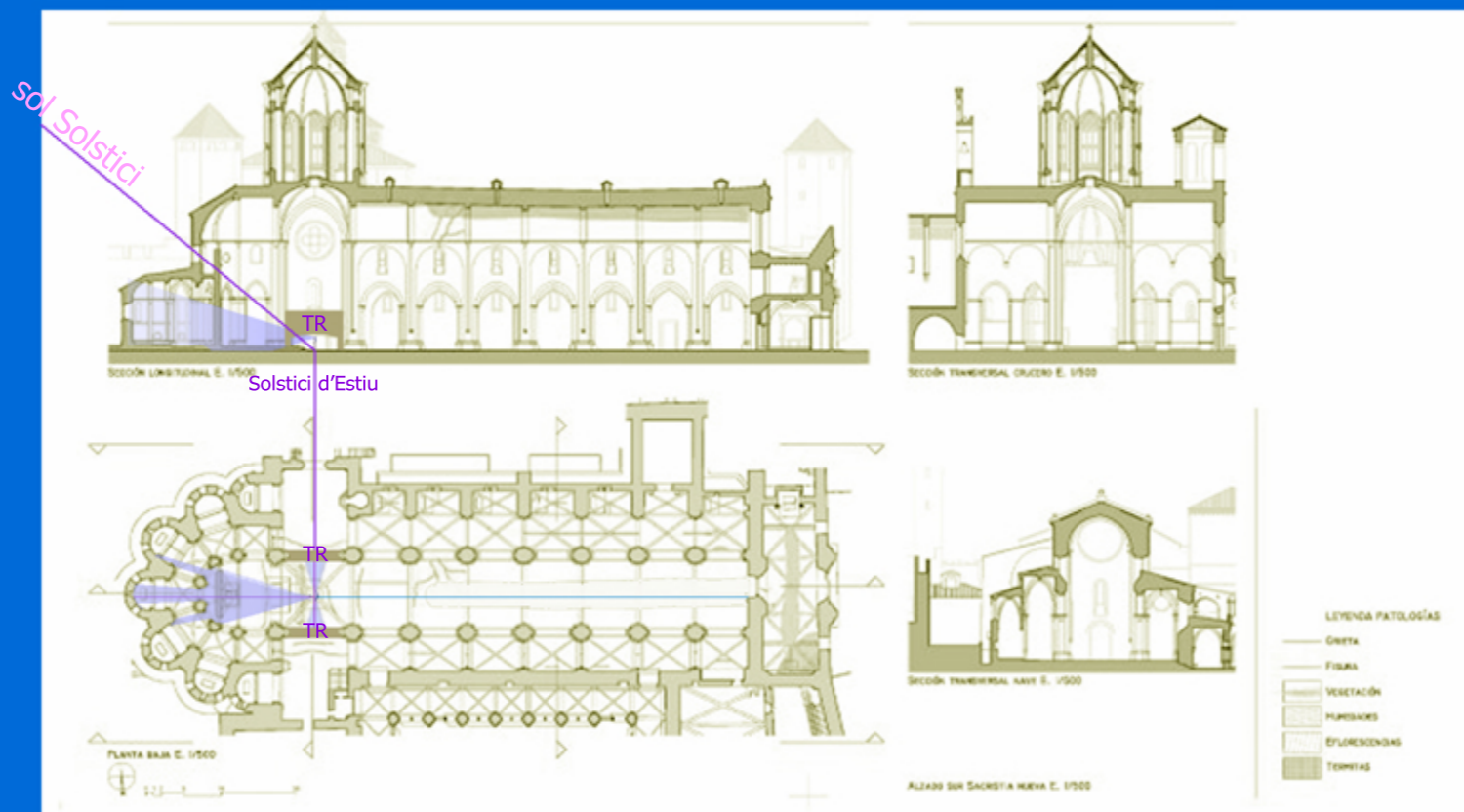

sol Dormició

Sol solstici



Fons documentals
<http://www.portalpalluel.eu/proyectos/monasterio-de-poblet-plan-director>
<https://www.monestirs.cat/monst/conca/co22poblA.htm>
https://ca.wikipedia.org/wiki/Reial_Monestir_de_Santa_Maria_de_Poblet
https://ca.wikipedia.org/wiki/Dami%C3%A0_Forrent#/media/Fitxer:Real_Monasterio_de_Santa_Maria_de_Poblet_-_Retablo.jpg
https://ca.wikipedia.org/wiki/Reial_Monestir_de_Santa_Maria_de_Poblet
 Fonts pròpies

La llum solar a Sant Benet de Bages

Els monestirs romànics gaudien d'una gran complexitat visual a l'interior de la nau de l'església. Tot estava controlat perquè la Persona gaudís de la llum natural símbol de la veritable Llum. El lloc més important és el punt de l'eix de la nau on la Persona penetra dins de la llum absidal. Una mica abans de l'antiga escala central que portava directament cap a la cripta

A Sant Benet de Bages, a l'igual que d'altres monestirs benedictins, és el punt on es projecta la llum provinent de l'obertura central de l'absis el dia de Sant Benet de Núrsia, el 21 de març, per laudes. Cap a l'hora Tèrcia.

LA PERSONA PROJECTUAL A SANT BENET DE BAGES

Camí vers la Llum

Les naus romàniques foren pensades perquè La Persona es relacionés amb la llum natural, símbol de la Veritable Llum, la divina.

Tot els seus interiors foren concebuts amb aquest criteri i els elements de la arquitectura ho recolzen i potencien

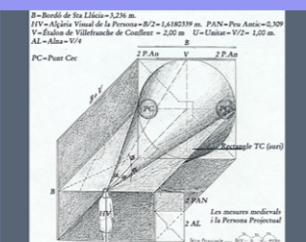

CBVM
El Con de Bona Visió Medieval

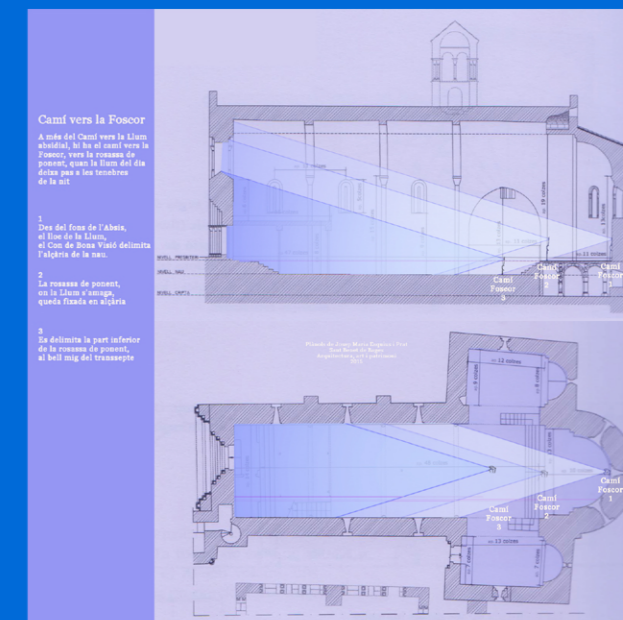
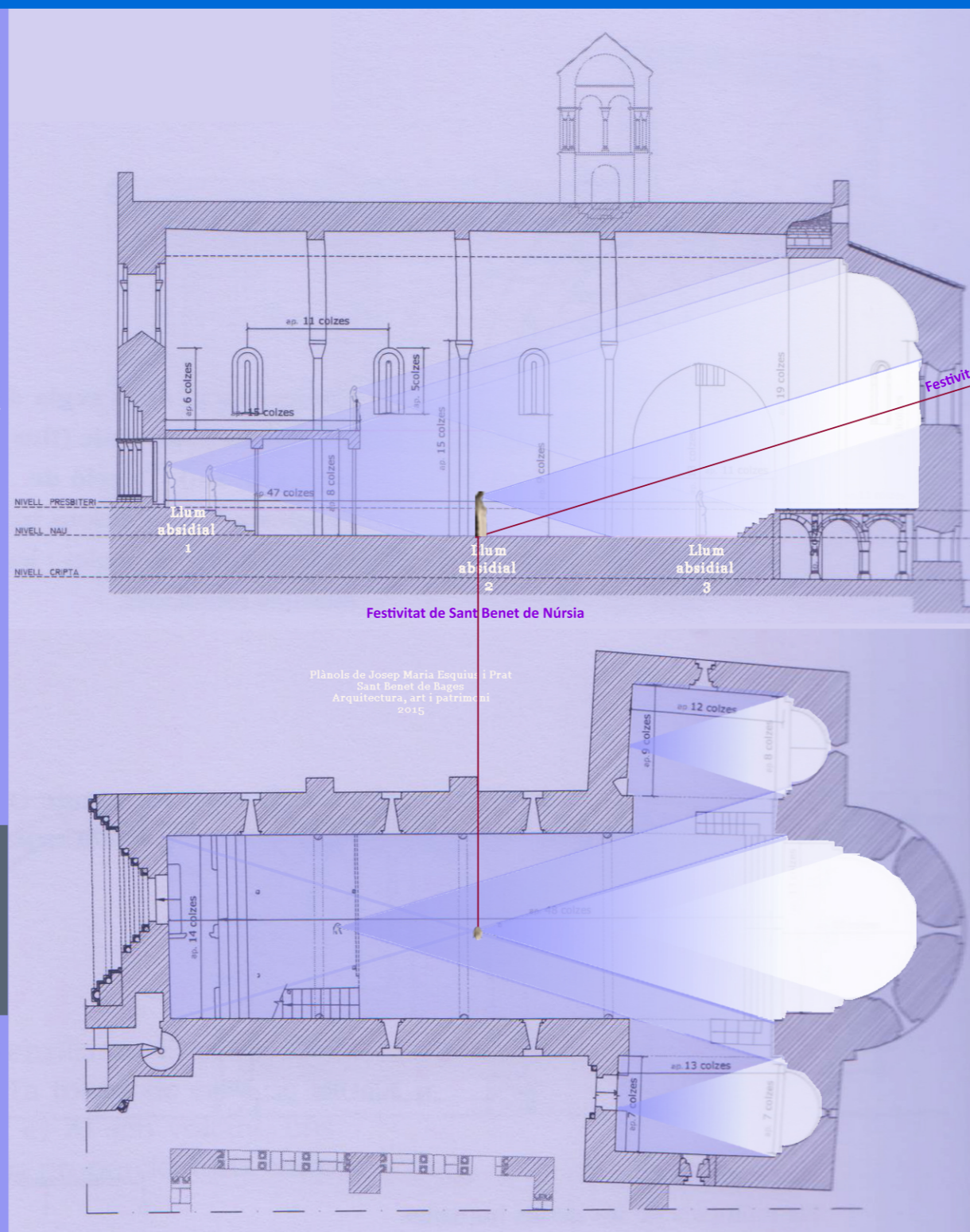

La llum solar a la Catedral Vella de Salamanca

La Catedral de Santa Maria , coneguda com Catedral Vella , és una de les dues catedrals que hi ha a Salamanca.

Fundada pel bisbe Jeroni de Perigord , es va començar a construir en el primer terç de l' segle XII i es va acabar a finals de segle XIV, en estil romànic i gòtic . Es va acabar gràcies a l'impuls que va donar a les obres el bisbe Alfonso Barasaque.

Està dedicada a Santa Maria de la Seu.

L'obra ha de situar-se entre els anys 1430 - 1450 i són tres els autors que treballen a les 53 taules que componen el retaule de la Catedral Vella de Salamanca (2 a la planta).

Com no podia ser d'altra manera, la ubicació del lloc privilegiat per a accedir a la llum absidal és definit per la projecció del sol a l'eix de la nau.

En aquest cas és el dia de l'equinocci de primavera.

El que passa és que el Retaule Major, del S XV, tapa la entrada de la llum....

Fons documentals
https://ca.wikipedia.org/wiki/Catedral_Antiga_de_Salamanca
<https://catedralsalamanca.org/catedral-vieja/>
<https://www.sunearthtools.com/>
Treball propi

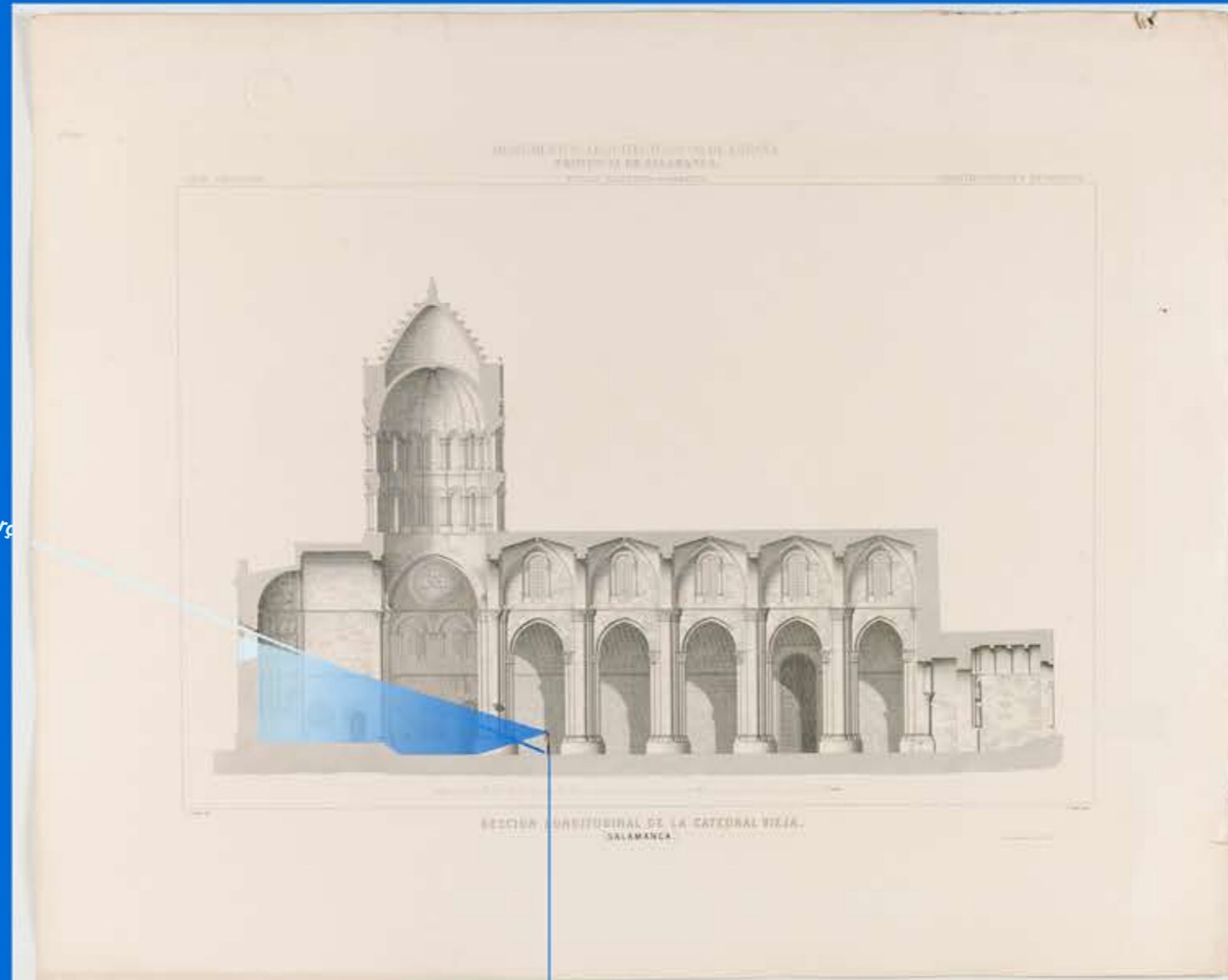

equinocci primavera 21 març

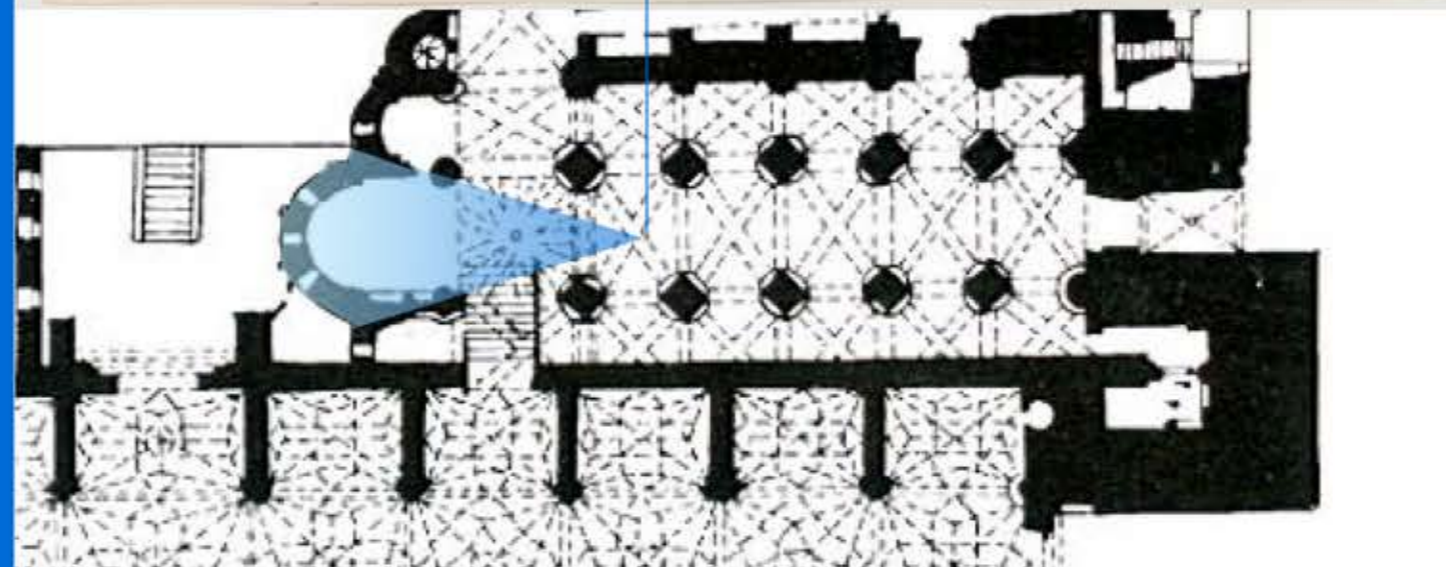

21 març equinocci primavera



La llum solar a Sant Cugat del Vallès

El monestir de Sant Cugat és una antiga abadia benedictina a la localitat catalana de Sant Cugat del Vallès.

El monestir, construït entre els segles IX i XIV, destaca pel seu claustre. Va ser el monestir de major importància de tot el comtat de Barcelona. Des del segle IX es té constància del Monestir. Va patir moltes destruccions per part dels sarraïns.

Al voltant de l'any mil, sota l'impuls de l'abat Odó, comença la construcció d'un nou monestir segons un projecte coherent que integrava totes les construccions al voltant d'un claustre. Després de l'última invasió àrab el monestir en va sortir molt mal parat. A mitjan segle XII es van iniciar les obres de construcció d'un nou monestir. D'aquesta època serien les galeries baixes del claustre conservat i la part romànica de l'església. Al llarg del segle XIII es va anar ampliant l'església existent en una obra que es va perllongar en el temps i per tant ja amb el nou estil gòtic, ja que la seva construcció no va finalitzar fins a l'any 1337.

És en el dia del Sant Benet, que coincideix amb l'equinocci de primavera, que a primera hora de la tarda, la llum de la rosassa incideix al eix de la nau tot just en el punt on el Con de Bona Visió Medieval de la Persona penetra en el lloc més interior de l'absis, allà a on ella estroba amb la Llum, que la penetra.

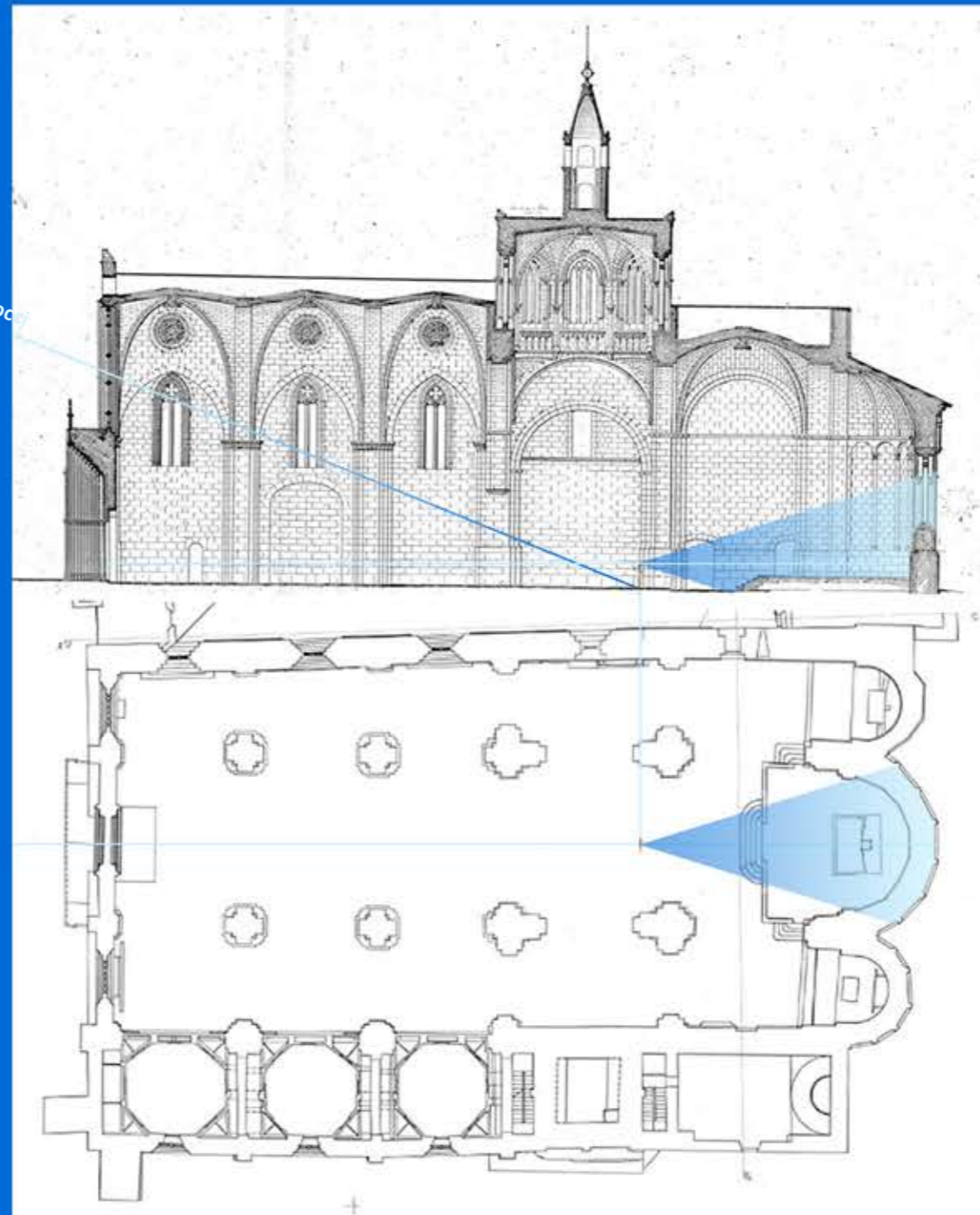

Sant Benet i Equinocci
Primavera 21 març



21 març Sant Benet i Equinocci



Fons documentals
<https://www.monestirs.cat/monst/valloc/vo16cuga.htm>
https://ca.wikipedia.org/wiki/Monestir_de_Sant_Cugat
<https://calaix.gencat.cat/>
https://ca.wikipedia.org/wiki/Fitxer:Monestir_de_Sant_Cugat_-_Interior_migdia.JPG
https://www.sunearthtools.com/dp/tools/pos_sun.php?lang=es
Treball propi

La llum solar a la Seu de Tarraco

La Catedral de Tarragona és una catedral catòlica d'estil gòtic a Tarragona, seu de l'Arquebisbat de Tarragona i està dedicada a Santa Tecla.

La catedral s'aixeca al lloc més elevat de la ciutat, aproximadament en el mateix emplaçament on hi havia hagut un temple romà dedicat a l'emperador August (19 dC) i una gran plaça porticada que l'envoltava, que formaven part del conjunt de construccions de la ciutat de Tàrraco, capital de la Província Tarraconense de des de l'any 27 aC.

Concebuda i iniciada en estil romànic a l'últim quart del segle XII, es va finalitzar al segle XIV quan els corrents arquitectònics ja eren plenament gòtics.

Des del punt de vista constructiu i tipològic es pot relacionar amb la Seu Vella de Lleida obra contemporània.

La Catedral és la Seu del Bisbe. L'ús de la seva nau és molt complex perquè ha de servir pel propi ús del Bisbe, pel del Capítol Catedralici i, a més, per els feligresos. L'absis de la Seu de Tarraco no rep mai al llarg de l'any solar la llum del sol de manera que eixa segueixi la direcció de l'eix de la nau, mai.

És la llum que prové de la esplèndida rosassa de ponent la que servirà de rellotge solar per indicar els distints elements d'ús i els temps anyals importants.

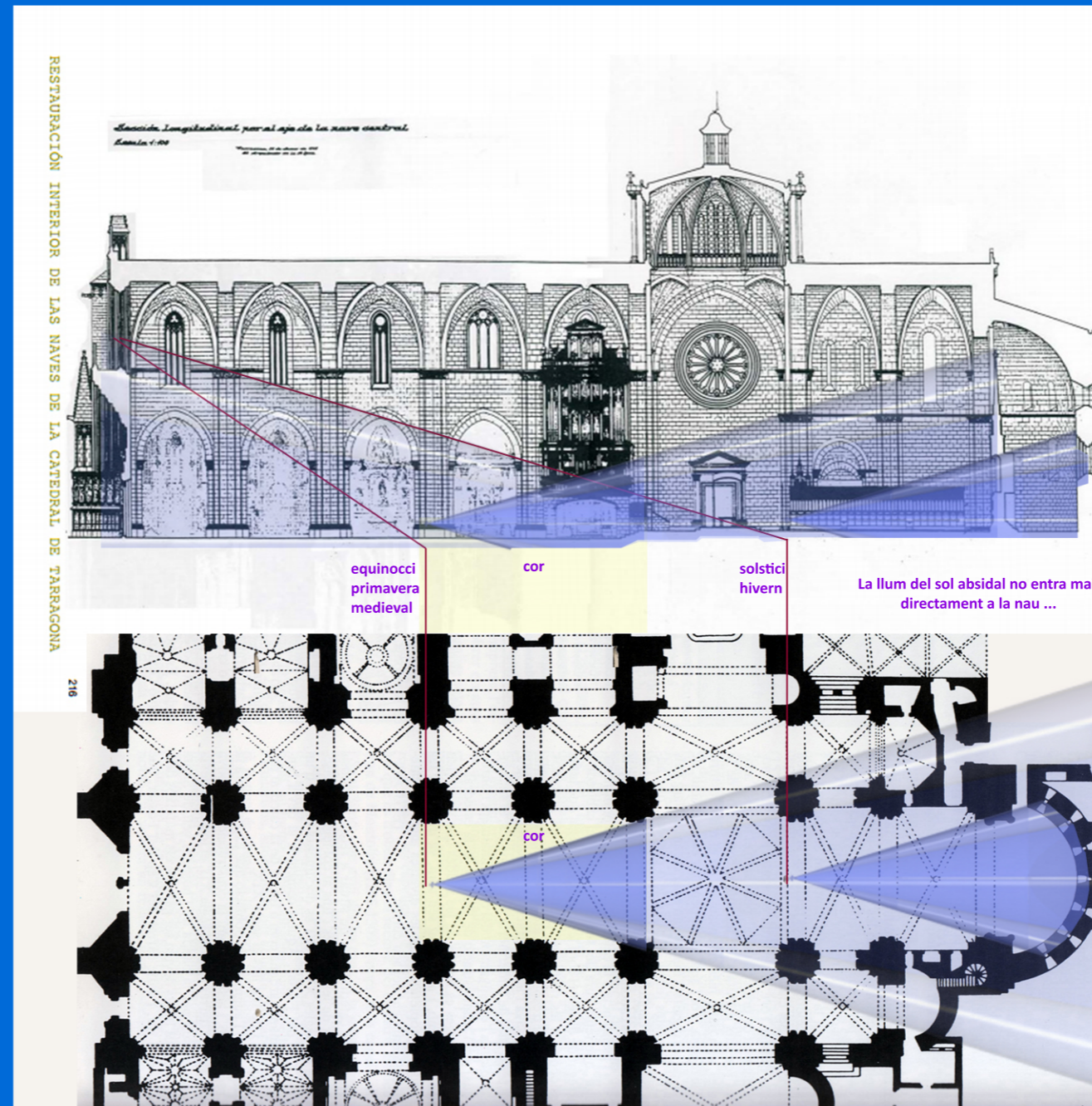

solstici hivern



equinocci d'estiu



Fonts documentals usades
<https://www.monestirs.cat/monst/tarra/ctr17cate.htm>
<https://www.todocoleccion.net/postales-cataluna/postal-tarragona-catedral-nau-central-ed-jad-num-20~x8979477>
<http://www.culturaydeporte.gob.es/planes-nacionales/dam/jcr:6602a79a-1b0a-4b8a-8f00-75c6845252eb/memoria-proyecto-naves-2007.pdf>
https://ca.wikipedia.org/wiki/Catedral_de_Tarragona#/media/Fitxer:Spain.Tarragona.Catedral.Plano.svg
 Catalunya Romànica Volum XXI

La llum solar a la Catedral de Santa Maria de Lleó

Originàriament, en l'actual ubicació de la catedral, la Legio VII Gemina havia construït unes termes, amb una mida superior a la de l'actual edifici. Durant la reconquesta cristiana, les antigues termes romanes van ser convertides en palau reial. L'any 916 el rei Ordoño II.

Amb l'ajuda de la infanta Urraca de Zamora, germana del rei, s'inicia la construcció d'una segona catedral, d'acord amb les aspiracions de la ciutat, i d'estil romànic.

La construcció de la tercera catedral s'inicia cap a l'any 1205, però els problemes constructius dels fonaments van fer que aviat les obres quedessin paralitzades, i no es reprendria la tasca fins a l'any 1255, sota el pontificat del bisbe Martín Fernández i el suport de l' rei Alfons X de Castella, sent aquesta nova catedral d'estil enterament gòtic.

En el dia de la Dormició de la Verge, gran festa cristiana a partir del segle IV, és el referent de la ubicació de la Persona a l'eix de la nau, des d'on penetra visualment dins de la llum del gran absis. Els seus ulls reben la llum solar directe el dia del solstici d'estiu.

És de destacar, que el punt de l'eix de la nau on es produeix la projecció de la llum solar el dia de la Verge, coincideix en un punt destacat del nou cor fet al segle XVI.

És per això que sobreposem a la planta de la nau la planta feta per a tal trasllat on s'indica la posició del nou cor.

Fons documentals
https://es.wikipedia.org/wiki/Catedral_de_Le%C3%B3n
<https://tuscenciassociales-teodosio.blogspot.com/2011/02/544.html>
http://oa.upm.es/9422/1/Las_catedrales_de_Castilla_y_Le%C3%B3n.pdf
https://ca.wikipedia.org/wiki/Assumpci%C3%B3_de_Maria
Treball propi

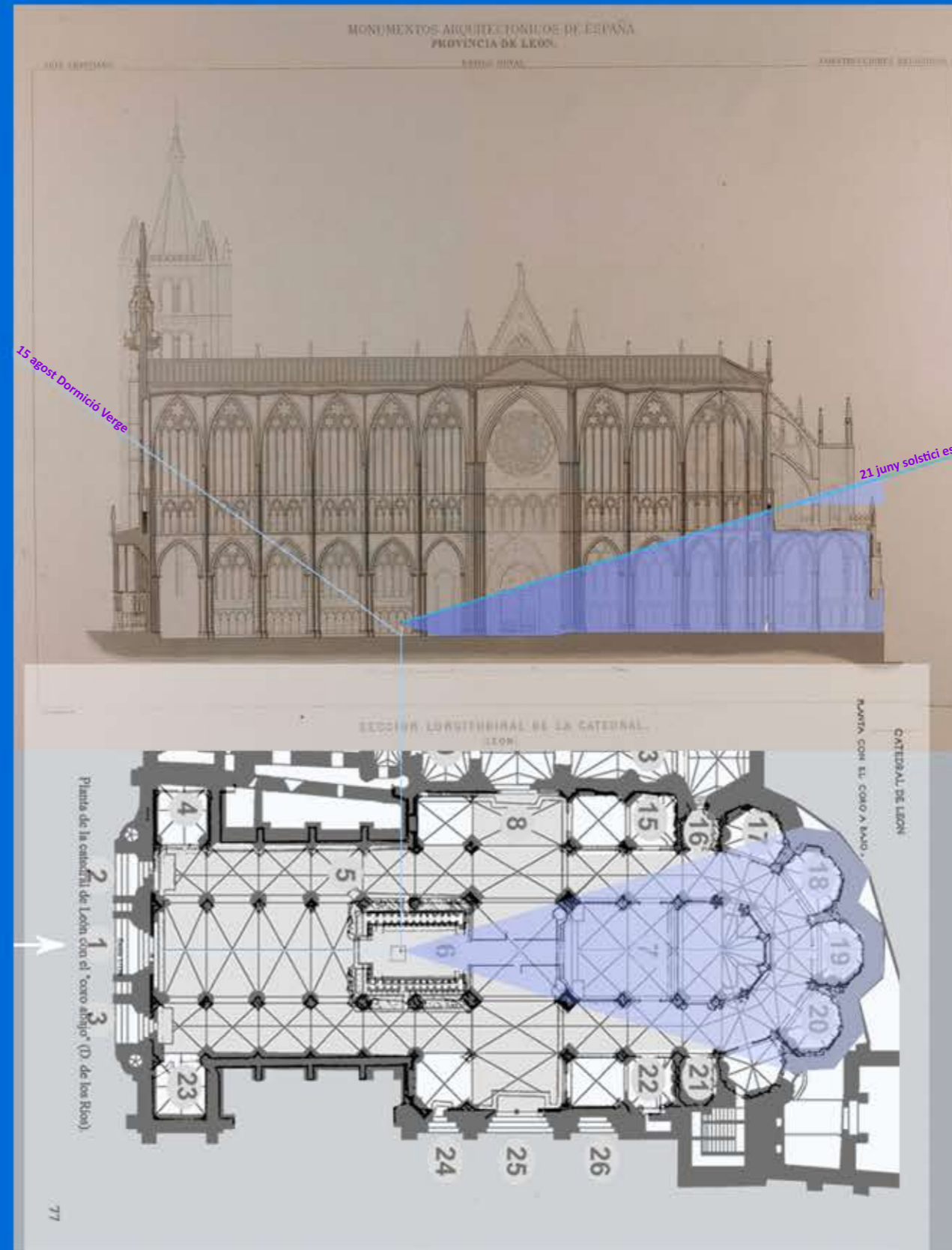

La lumière à la cathédrale de Notre-Dame de Reims

Nicaise, est le onzième évêque de Reims.

Le nom Nicaise, Nicasius en latin, est un dérivé du grec nikê (= victoire).

C'est lui qui fonda dans sa ville épiscopale une église consacrée à la sainte Vierge, sur les vestiges de laquelle s'élève la cathédrale de Reims.

Sa mort est datée de 407 selon les uns, de 451 selon les autres. Il aurait été massacré par les Vandales dans le premier cas, par les Huns dans le second.

Il fait partie des saints dits céphalophores : « une fois que les barbares lui eurent coupé la tête, il se saisit de celle-ci et la porta jusqu'au lieu de son tombeau. »

C'est du moins ce que rapporte sa légende, reproduite au tympan du portail des saints de la cathédrale de Reims.

Saint Nicaise est le patron de la ville de Reims.

La construction de l'édifice actuel a commencé au début du XIIIe siècle. Consacrée à la Vierge Marie, la cathédrale de Reims a été achevée au XIVème siècle.

Façade
Consacrée à la Vierge Marie

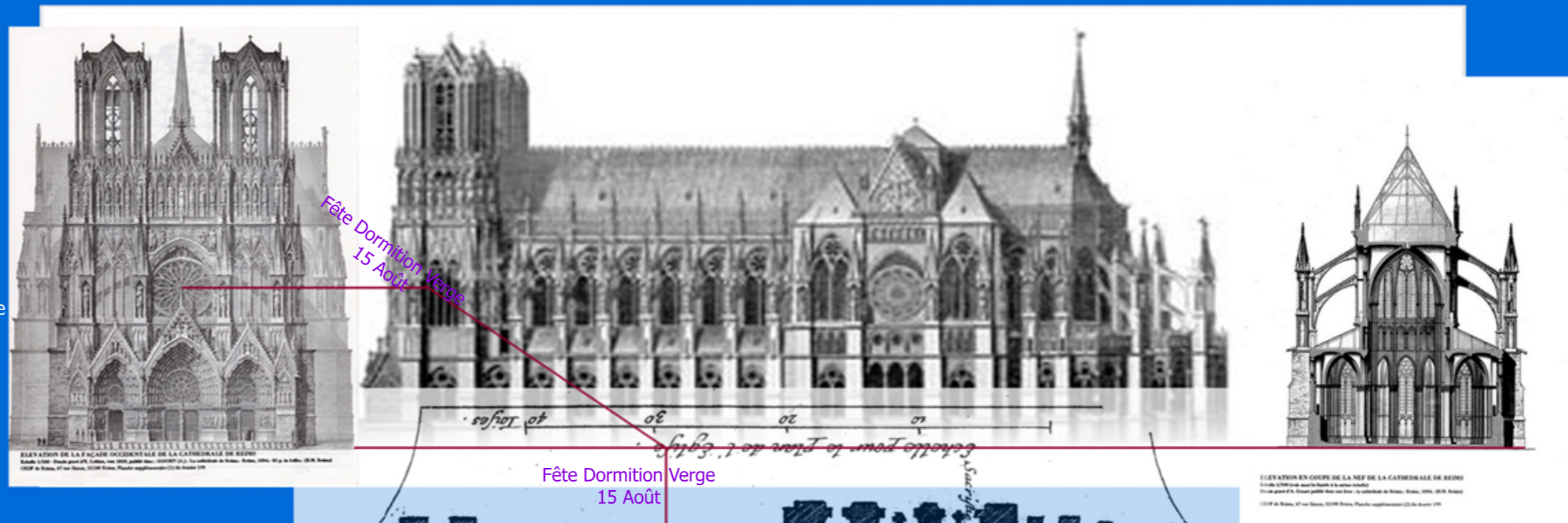

La lumière qui vient du centre de la grande rosace dédiée à la Vierge arrive au centre de la nef le jour de la Vierge, le 15 août, là où, selon la tradition, saint Nicaise a été martyrisé.

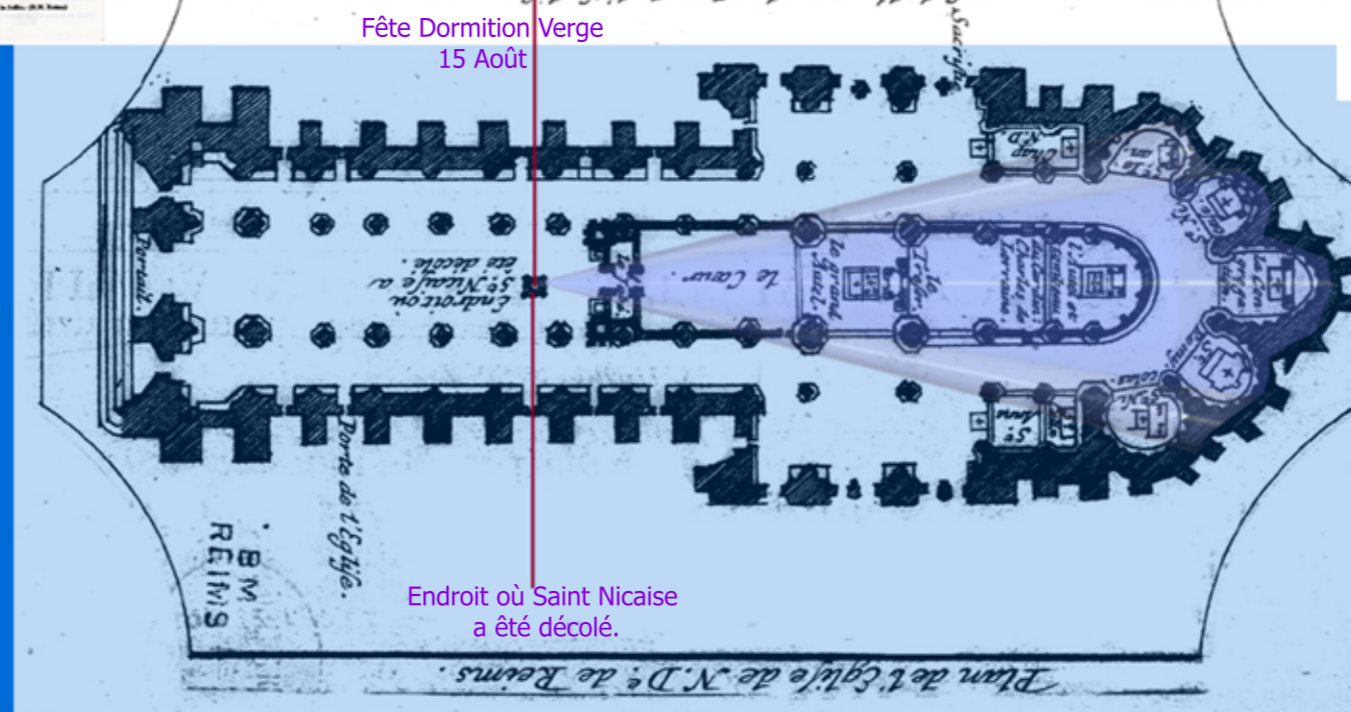

Sources documentaires

[https://fr.wikipedia.org/wiki/Nicaise_\(%C3%A9v%C3%Aaque_de_Reims\)](https://fr.wikipedia.org/wiki/Nicaise_(%C3%A9v%C3%Aaque_de_Reims)) Vida de Saint Nicaise

Le Jubé

https://commons.wikimedia.org/wiki/File:Ancien_jub%C3%A9_cath%C3%A9drale_reims_bmr_14_339_gravure_maquart_jj.jpg

https://fr.wikipedia.org/wiki/Cath%C3%A9drale_Notre-Dame_de_Reims

La llum solar a la Catedral de Chartres

Una història d'edificacions i destruccions

La primera església de la qual se'n té constància es va construir al voltant de l'any 360.

Aquesta va desaparèixer en un incendi cap a l'any 740 o 750. Una segona catedral va ser destruïda el 12 de juny de 858. El bisbe Gislebertus va reconstruir i ampliar aquesta església.

D'aquesta en queda una capella que forma part de l'actual cripta.

En aquesta època és quan la catedral va rebre la relíquia de la túnica de la Verge, que va augmentar la importància del lloc. El 5 d'agost de 962, l'església de Gislebertus va tornar a ser destruïda durant d'altra guerra. L'església es va reconstruir parcialment.

El 1020 un incendi va destruir la catedral, després del qual el bisbe Fulbert de Chartres va iniciar la construcció de la cripta d'una nova catedral romànica.

El 1194 un gran incendi va devastar gran part de la ciutat de Chartres, inclosa bona part de l'antiga catedral romànica. L'edifici que va construir el bisbe Fulbert era una gran catedral d'estil romànic que comptava amb una enorme cripta dins la qual hi havia

la famosa relíquia. Tot i que va sobreviure a un incendi el 1134, el 10 de juny de 1194, va patir un incendi causat per un raig. L'incendi només va deixar dempeus les torres occidentals i la façana d'entre aquestes i la cripta. Ràpidament es van escometre les obres de reconstrucció i cap a l'any 1220 el cos principal estava acabat en un temps de 26 anys, temps notablement curt per una obra d'aquestes característiques.

Hi ha indicis que diuen que en el lloc que avui en dia ocupa la catedral existia, des de temps anteriors a l'era cristiana, un altar dedicat a la Deessa Mare de la mitologia druídica, essent aquest lloc un important centre religiós per la tribu celta dels carnuts. Chartres es va convertir en un important centre de veneració a la Verge Maria a partir del segle XII. L'Escola de Chartres és un corrent de la filosofia medieval desenvolupat als segles XI i XIII al voltant de Chartres. Va ser fundada per Fulbert (960-1028). Presenten influències de Plató (llegit per Agustí d'Hipona), Macrobi i Boeci. De caràcter neoplatònic i neopitagòric, destacà principalment en filosofia, matemàtiques i astronomia, a més de teologia. Els pensaments de l'Escola de Chartres varen influir directament en la concepció de la nau eclesial i del seu laberint. La festivitat de San Agustí d'Hipona ens marca el centre del laberint i la de l'altre Sant del qui varen beure els de l'Escola de Chartres, Sant Severi Boeci, ens indica el punt de l'eix de la nau on la Persona penetra plenament dins la llum absidal.

Fons documentals

https://ca.wikipedia.org/wiki/Catedral_de_Chartres

<https://en.m.wikipedia.org/wiki/File:Chartres-cathedral-plan-l-1b2123c3ae1232430.gif>

https://commons.wikimedia.org/wiki/File:Monografie_de_la_Cathedrale_de_Chartres_-_35_Coupe_Longitudinale-Gravure_au_trait.jpg

https://ca.wikipedia.org/wiki/Fulbert_de_Chartres

https://ca.wikipedia.org/wiki/Escola_de_Chartres

Treball propi

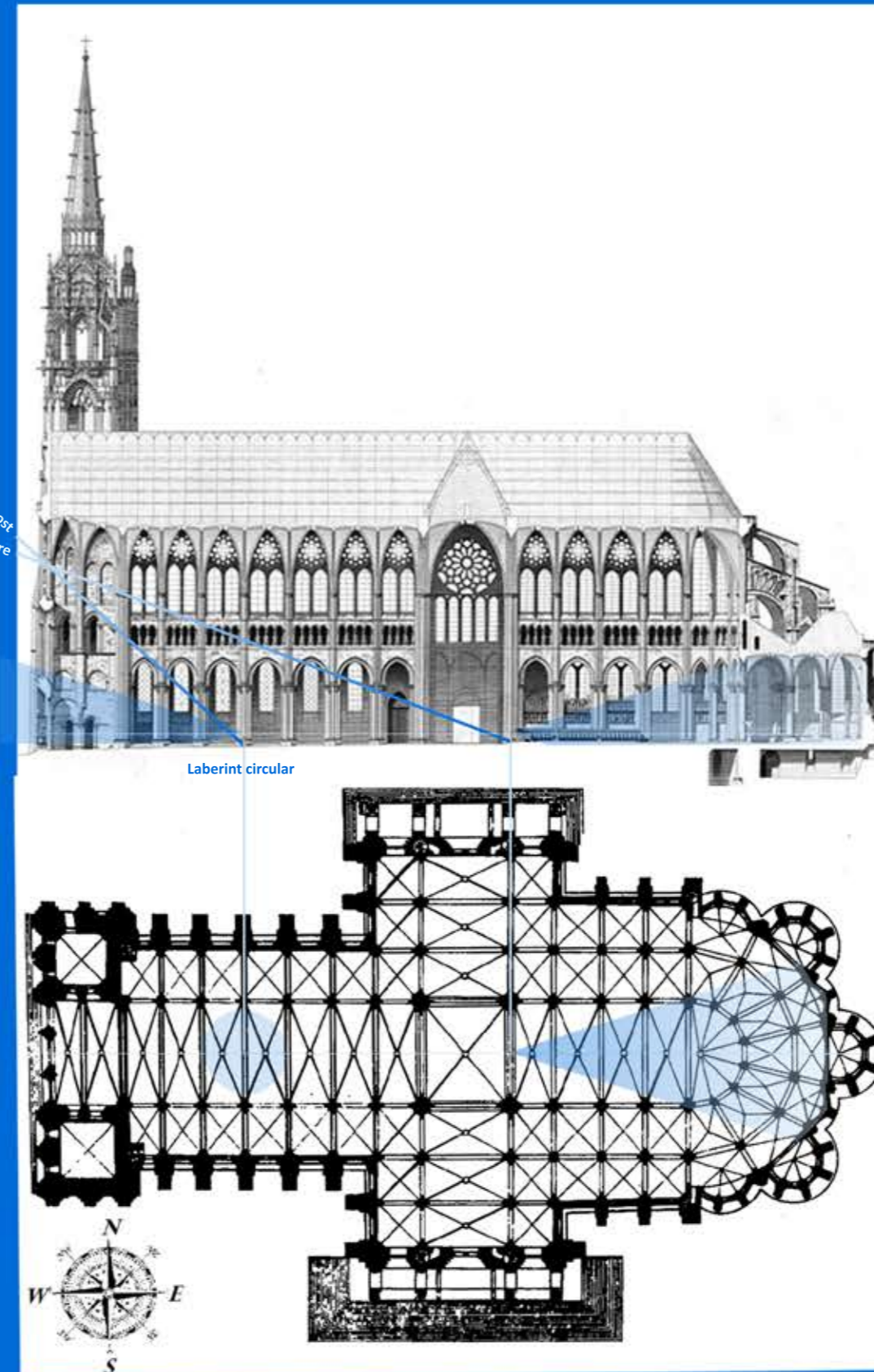
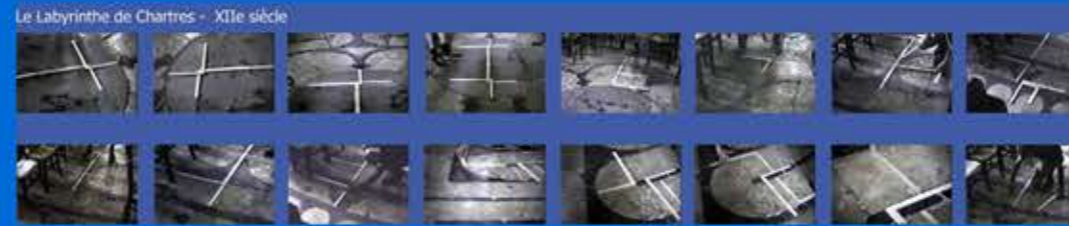

Sant Agustí d'Hipona 28 agost
Sant Severi Boeci 23 octubre

23 octubre St Severi Boeci



28 agost Sant Agustí d'Hipona



La Sainte Chapelle de Paris

La Sainte Chapelle de Paris est une église gothique, étroite et couverte d'une voûte, qui fut construite à Paris entre 1242 et 1248, sur ordre de Saint Louis, afin de conserver plusieurs reliques de la Passion du Christ, telles que la couronne d'épines et un morceau de croix.

La chapelle basse, dédiée à la Vierge, accessible aux gens ordinaires et le service du palais, soutient la chapelle supérieure.

La date du décès du Christ la plus fréquemment suggérée est le vendredi 3 avril 33.

C'est pourquoi le constructeur a voulu signaler ce moment au point où la lumière de l'abside touche l'axe de la nef, et d'où la Personne peut pénétrer complètement à l'intérieur de la lumière de l'abside.

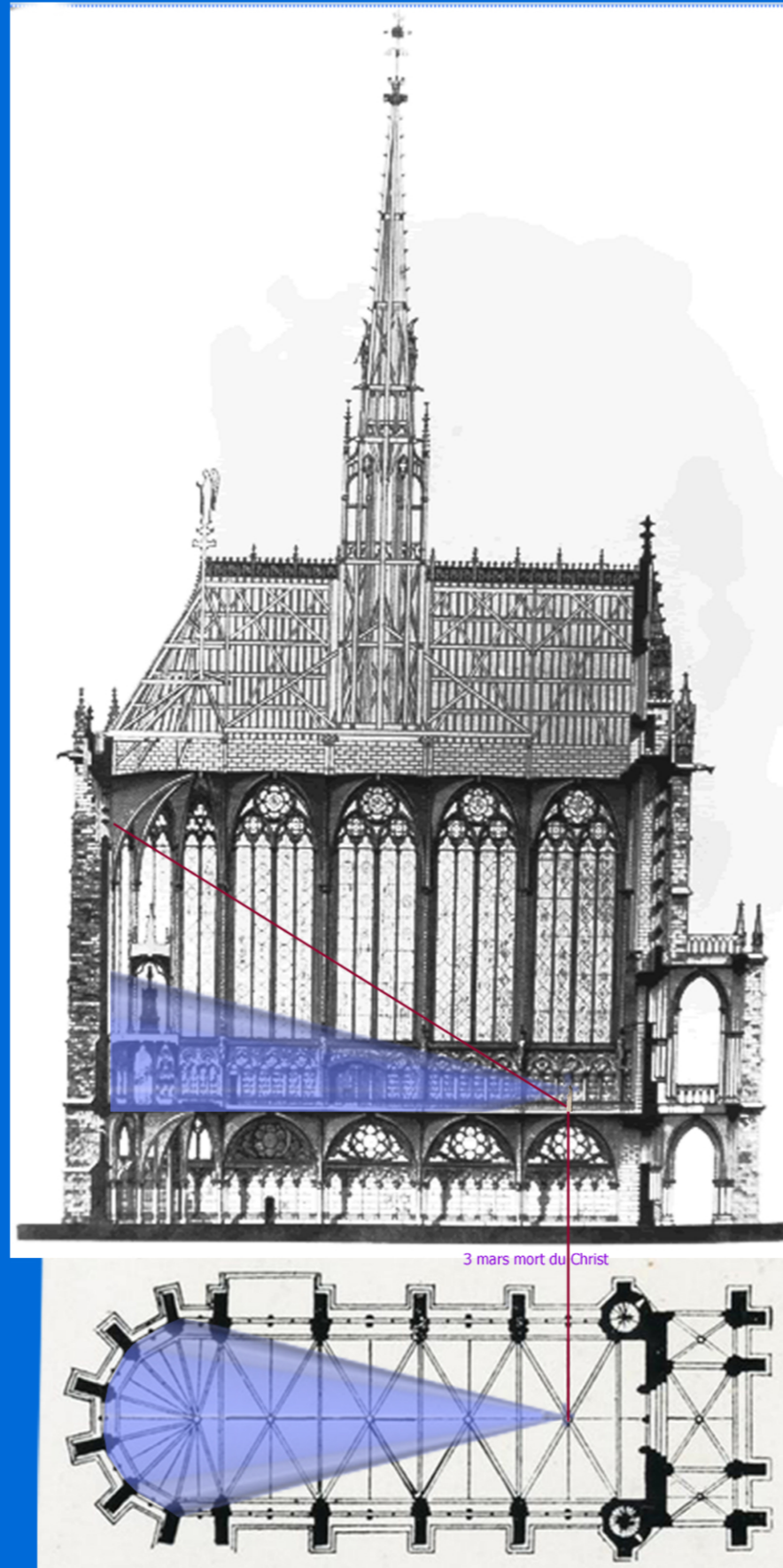

3 mars mort du Christ



Sources documentaires
<https://art.rmngp.fr/fr/library/artworks?k=Coupe+Sainte+Chapelle+Paris> Hi ha la ft del plànol
<https://cmc.byzart.eu/items/show/3814/>
https://ca.wikipedia.org/wiki/Santa_Capella_de_Par%C3%ADs
https://ca.wikipedia.org/wiki/Llu%C3%ADs_IX_de_Fran%C3%A7a
https://ca.wikipedia.org/wiki/Rel%C3%ADquies_relacionades_amb_Jes%C3%89s
https://ca.wikipedia.org/wiki/Crucifixi%C3%B3_de_Jes%C3%89s

La llum solar a la Catedral de la Santa Creu i Santa Eulàlia de Barcelona

La sensible llum medieval de la Seu de Barcelona està íntimament relacionada amb l'Exaltació de la Santa Creu i a Santa Eulàlia.

L'advocació a la Santa Creu és la primera, molt abans de la de santa Eulàlia, de la catedral de Barcelona. L'obra Catalunya romànica, diu que «la primera catedral de Barcelona de què es tenen notícies documentades es troba dedicada a la Santa Creu, almenys des del 599 (Aquesta referència es troba en les actes d'un concili que va tenir lloc a Barcelona l'1 de novembre del 599) i també a santa Eulàlia, des del 877».

El 13 de setembre de l'any 335 fou dedicada a Jerusalem la basílica construïda per l'emperador Constantí tocant al lloc del Calvari i la rotunda al lloc del sepulcre del Senyor. Des d'aleshores, té lloc la festa de l'exaltació de la creu convertida d'instrument de mort en font de vida.

Santa Eulàlia de Barcelona (Sarrià, ca. 290 - Barcelona, ca. 303) va ser, segons la tradició, una noia cristiana que va morir per no voler rebutjar la seva fe. És la copatrona de la ciutat de Barcelona. Inicialment les seves restes foren dipositades a Santa Maria del Mar. Actualment el seu sepulcre es troba, tot just, a la cripta sota l'altar.

També és important anotar el dia del naixement d'altra Verge, la Verge Maria, que ens indica l'inici de la plena visió de la cripta on la Santa està enterrada.

El naixement de Maria no és fins al segle VII que es començà a celebrar a Roma i des de la capital catòlica s'expandí a tot el món cristià.

Les obres de construcció de la catedral gòtica es varen iniciar el maig de 1298, regnant Jaume el Just i sota el mandat episcopal de Bernat Pelegrí (1288-1300), començant per la capçalera. Les obres no es van plantejar com la construcció d'una nova catedral sinó com una reforma i ampliació de la catedral romànica.

Des de l'òcul més alt de l'absis, la llum absidal ens indica, al matí del dia de Santa Eulàlia, la posició inicial de la Persona, a l'entrada de la nau. Horitzontalment el Con de Bona Visió Medieval (CBVM) fa que visualment ultrapassem els grans pilars del cimbori. Per l'altra banda el CBVM ens indica l'alçària de l'òcul de llum absidal de referència de tota la composició interior de la nau.

L'entrada al Cor central, que és l'antiga entrada a la nau romànica, ens marca el primer punt central a tenir en compte, el dia 3 de març, el del traspàs del Crist.

Des d'aquest punt el CBVM abraça tot el Cor, i, per poc que avancem, en sortim. La sortida es produeix el dia de l'Exaltació de la Creu, el 14 de setembre.

Lavors entrem ja dins de l'àmbit de l'absis. Hi entrem plenament el dia de la celebració del naixement de la Verge Maria, el 9 de setembre, quan el nostre CBVM recollirà plenament la llum absidal i s'introduirà inferiorment dins la Cripta de Santa Eulàlia.

Hi ha una directa relació entre la sensible llum romànica i la gòtica, encara que, donada la probable distinta alçària de l'entrada de la llum absidal no té perquè existir una directa relació amb els esdeveniments festejats.

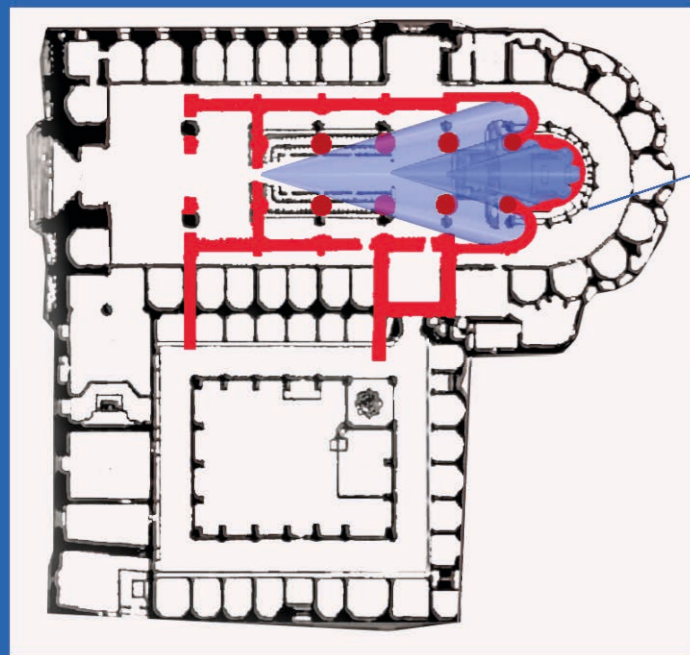

Fons documentals
 Arxiu Capitular de la Catedral de Barcelona
https://www.sunearthtools.com/dp/tools/pos_sun.php?lang=es
https://ca.wikipedia.org/wiki/Catedral_de_Barcelona
 Todocoleccion Lamina 1084: Catedral de Barcelona, Sostre de la Catedral
https://ca.wikipedia.org/wiki/Eul%C3%A0lia_de_Barcelona
[https://www.arquebisbattarragona.cat/2019/09/05/num-14-el-naixement-de-la-verge-maria/Treball propi](https://www.arquebisbattarragona.cat/2019/09/05/num-14-el-naixement-de-la-verge-maria/Treball%20propi)

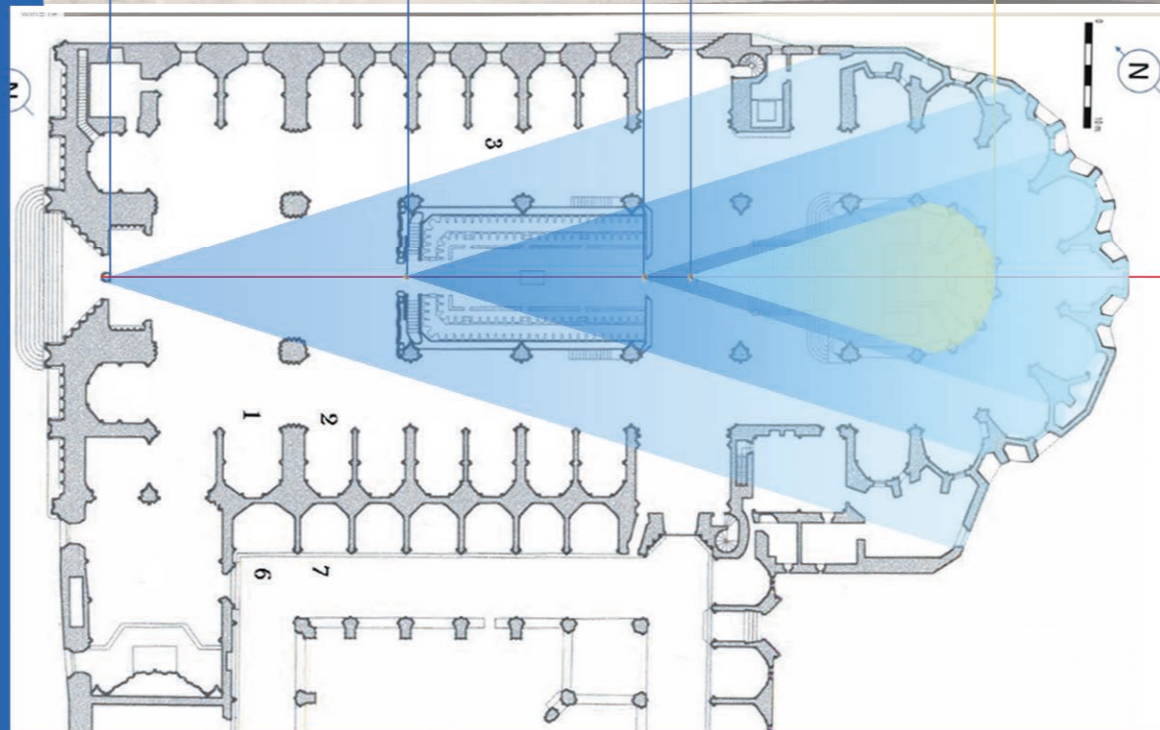
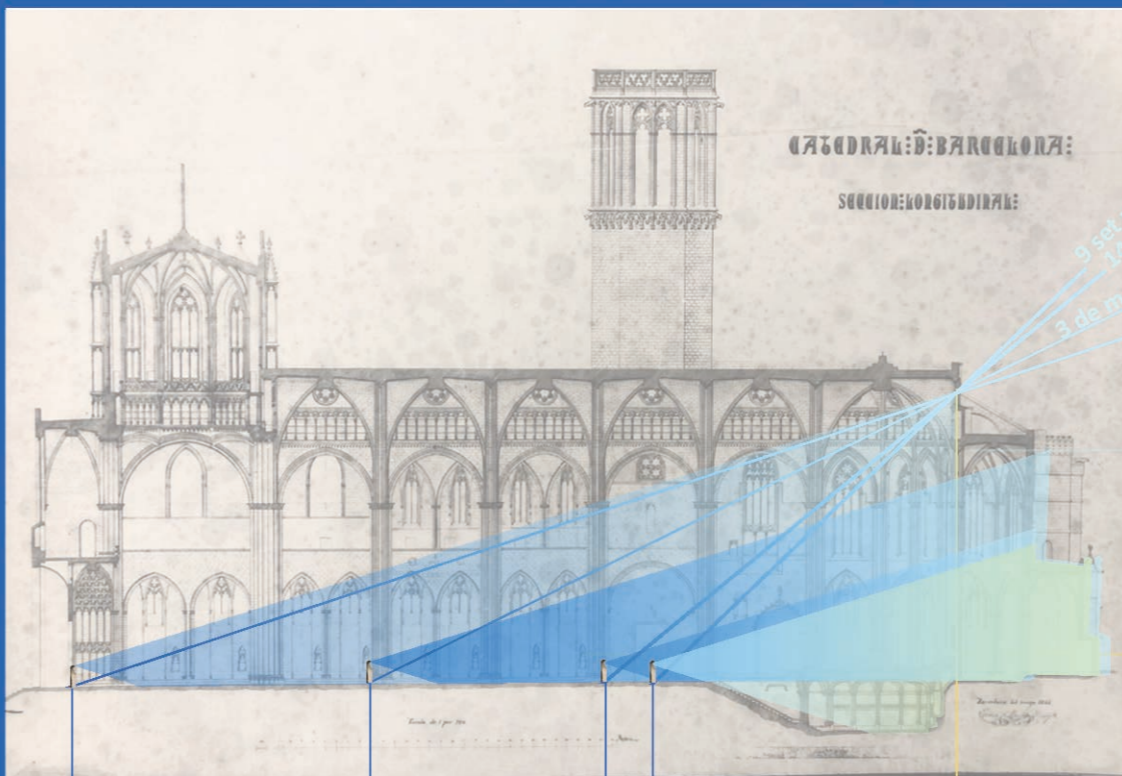

9 setembre Naixement Verge Maria

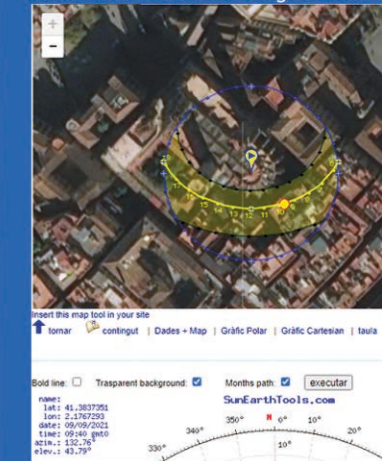

14 setembre Exaltació Santa Creu

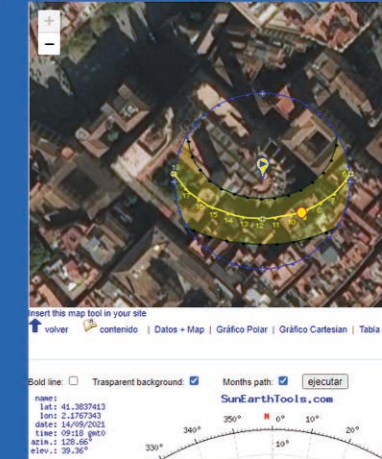

3 març traspàs del Crist

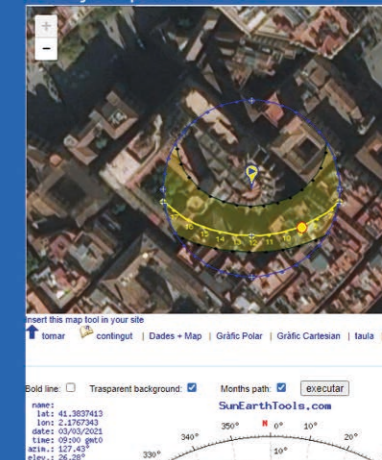

12 febrer Sta Eulàlia

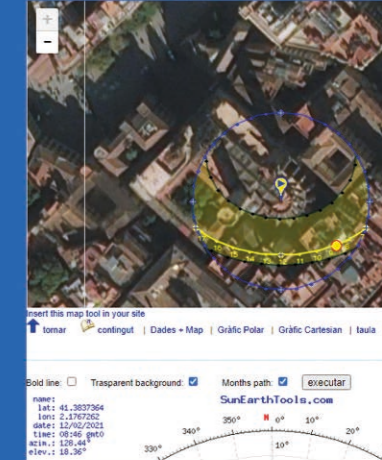

9 setembre Naixement de la Verge Maria
 14 setembre exaltació de la Sta Creu
 3 de març traspàs del Crist
 12 febrer Santa Eulàlia

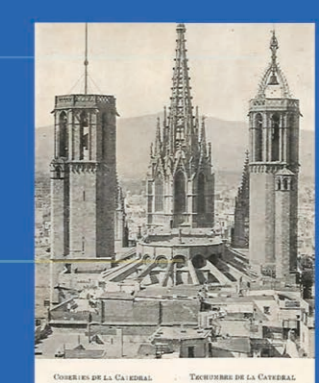

La llum solar a Sant Joan de l'Hospital

Història

L'església és considerada com la primera església construïda a València després de la catedral després de la conquesta cristiana de la ciutat el 1238.

Les obres de major importància de la construcció medieval deuen estar ja acabades devers 1317.

Un dels punts més importants de la meua Tesi Doctoral i de la seva conseqüent interpretació i concreció al llarg de molts anys, és que tots els edificis religiosos estaven dirigits al gaudi visual de la Persona, que era la veritable protagonista de l'espai de l'obra. La llum solar era símbol de la Veritable Llum, la divina, i la Persona rebia inputs visuals per apropar-s'hi ... o allunyar-s'hi d'Ella.

Un dels punts més importants de la composició fou el fixar un punt precís de la nau eclesial des d'on la Persona penetrava dins de la Llum absidal, el lloc de la Llum.

Aquest punt, a Sant Joan, és indicat per la flor solar en dos dies de l'any: Per la Dormició, posterior Assumpció, de la Verge Maria, el 15 d'agost. I el dia de Sant Joan el Menor, primer màrtir, que antigament es celebrava l'1 de maig.

La primera indicació es correspon, des del S IV, amb una de les grans festes cristianes, i la segona probablement ve donada com indicació del Sant del gran Benefactor de l'església de Sant Joan, Jaume I.

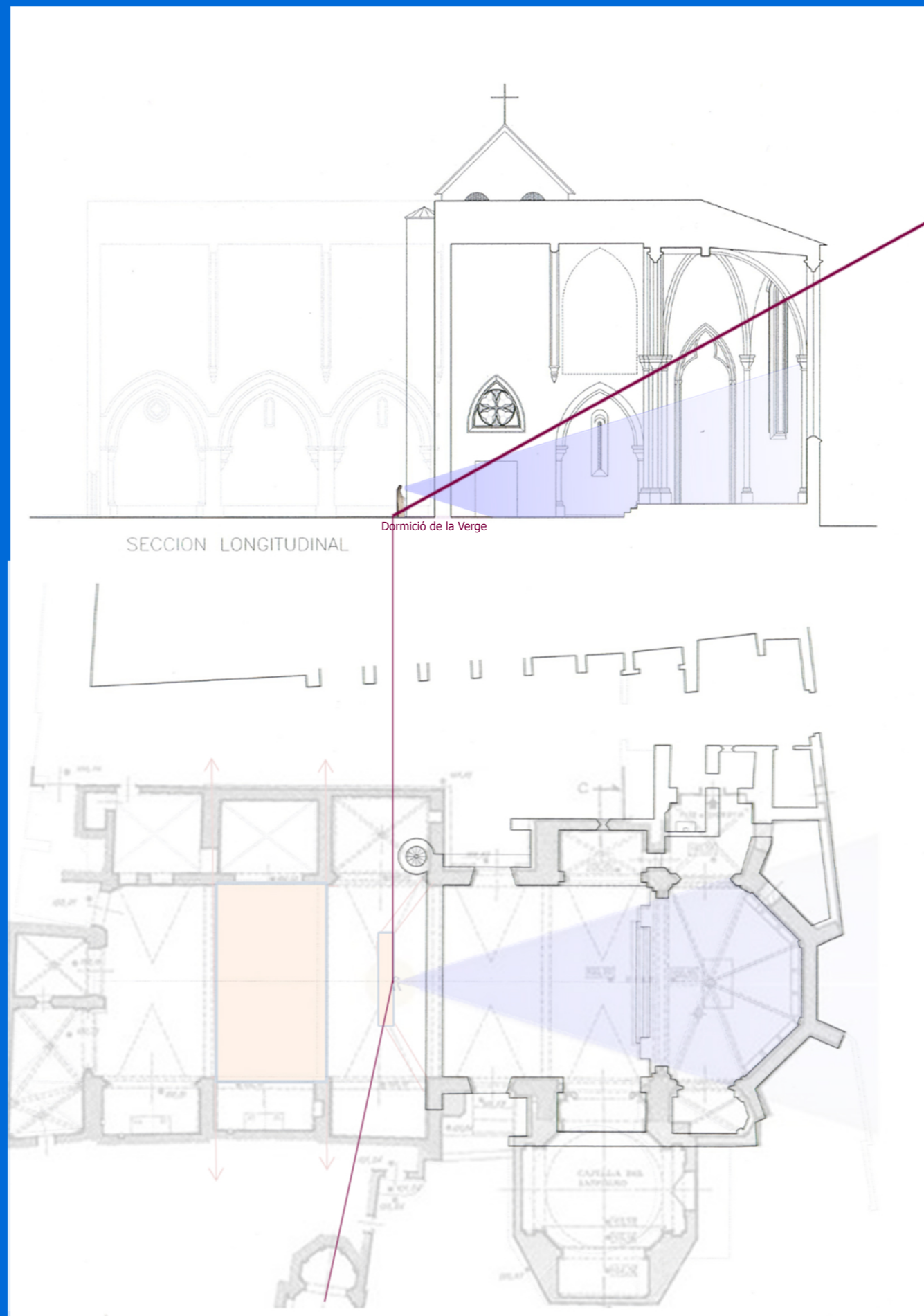

St Jaume Menor



Dormició Verge



Fons documentals usades
https://ca.wikipedia.org/wiki/Esgl%C3%A9sia_de_Sant_Joan_de_l%27Hospital
Plànols facilitats per Margarita Ordeig Corsini, directora tècnica del Museu del 'Conjunt Hospitalari de Sant Joan de l'Hospital de València

La llum a la Basílica de Santa Maria del Pi, Ciutat Vella, Barcelona

Història de l'edifici

L'església del Pi està documentada des del 987. Tot i que hi ha la tradició que existia en el mateix lloc una capella ja en el segle V (415). A l'entorn d'aquesta primitiva capella es va anar formant a partir del segle IV un dels primers ravals de la ciutat fora muralles anomenat la Vilanova del Pi que, a poc a poc, va anar conformant l'actual barri. La construcció de l'actual temple gòtic es deu a la primeria del segle XIV.

TC a la nau

La llum solar era símbol de la Veritable Llum, la divina, i la Persona rebia inputs visuals per apropar-s'hi ... o allunyar-s'hi d'Ella. Un dels punts més importants de la composició fou el fixar un punt precís de la nau eclesial des d'on la Persona penetrava dins de la Llum absidal, el lloc de la Llum. Aquest punt, al Pi és el punt on el centre de la rossa absidal toca el terra a l'eix de la nau el 21 de març.

Els monestirs benedictins celebren el 21 de març la festa del Trànsit o mort de Sant Benet de Núrsia el 21 de març del 547.

Benet de Núrsia (Núrsia, Úmbria, 480 – Montecassino, Laci, 547) fou un patrici romà cristià, fundador de monestirs i autor de la Regula, que van donar origen a l'orde benedictí. Considerat com a pare del monaquisme occidental, és venerat com a sant per diverses confessions cristianes. Festivitat de Sant Benet: 11 de juliol (transloció del cos; fins al 1969, era el 21 març, dia de la mort) a l'Església Catòlica i l'Església Protestant; 14 de març al ritu bizantí (ortodoxos catòlics i orientals).

Plànols i referències estretes de
<http://www.portalpalluel.eu/proyectos/monasterio-de-poblet-plan-director>
https://ca.wikipedia.org/wiki/Santa_Maria_del_Pi
https://ca.wikipedia.org/wiki/Benet_de_N%C3%B0rsia
https://www.sunearthtools.com/dp/tools/pos_sun.php?lang=es#top
<https://labmaterials.epseb.upc.edu/ca/projectes/edificis/Projectes/Pi>

latitud i longitud: 41.3820333,2.1741986

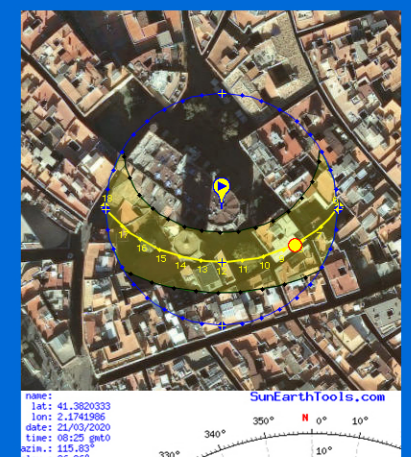
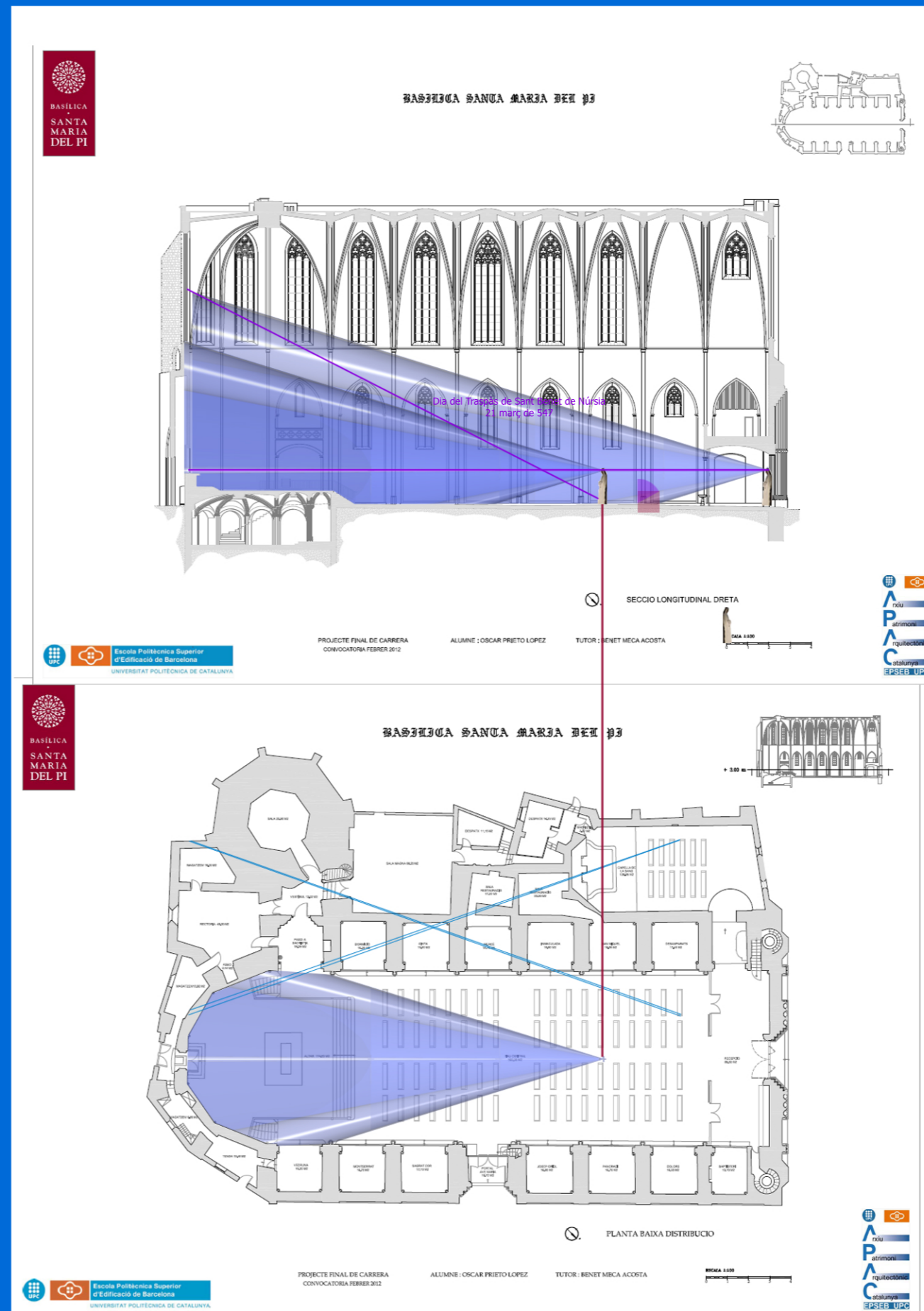

La llum solar a Santa Maria del Mar

El sepulcre original de Santa Eulàlia que fou trobat pel bisbe Frodoí l'any 878 al cementiri de Santa Maria del Mar, i, en un marbre partit, la inscripció original que ho rememora.

La construcció de l'església actual començà el 25 de maig de 1329, com diuen les làpides del portal de les Moreres.

Els murs, les capelles laterals i la façana estaven enllestits pels volts del 1360. L'any 1368 el rei Pere el Cerimoniós autoritza l'extracció de pedra de Montjuïc, i posteriorment faria de fiador d'emprèstits. El 1379, a punt d'acabar-se el quart tram de les voltes s'incendià la bastida i les pedres sofriren importants danys.

Finalment, el 3 de novembre de 1383 es col·locà la darrera clau de volta i el 15 d'agost de l'any següent s'hi celebrava la primera missa.

Com no podia ser d'altra manera, la ubicació del lloc privilegiat per a accedir a la llum absidal és definit per la projecció del sol a l'eix de la nau, en aquest cas, el dia de Santa Eulàlia

Fons documentals
<https://barcelodona.blogspot.com/2017/07/santa-maria-del-mar.html>
https://ca.wikipedia.org/wiki/Santa_Maria_del_Mar
https://catedralbcn.org/index.php?option=com_content&view=article&id=31&Itemid=84&lang=ca
https://www.sunearthtools.com/dp/tools/pos_sun.php?lang=es
https://vimac.upc.edu/en/projects_En/architectural-urban-and-archaeological-survey/major-projects/sta_maria_mar
Treball propi



12 febrer Santa Eulàlia

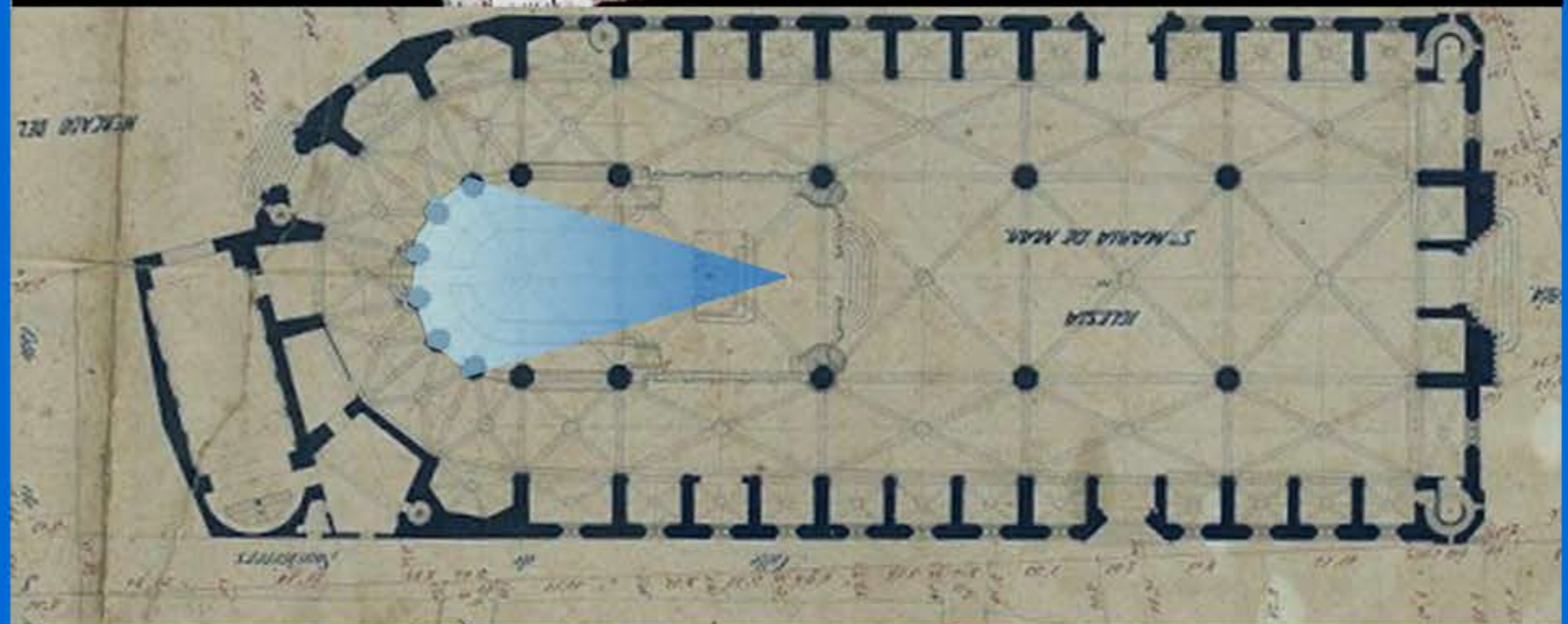
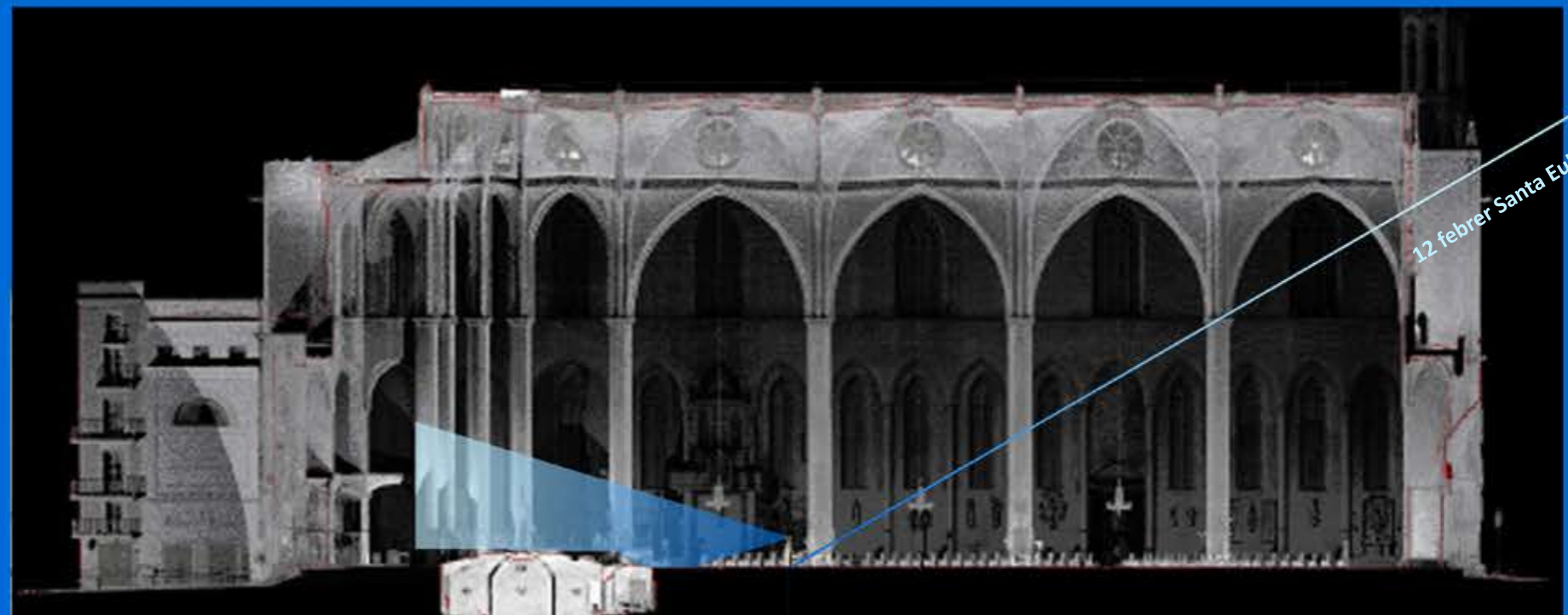

La llum solar a la Seu de Girona

La sensible llum medieval de la Seu de Girona, donada la seva ubicació i orientació, és molt simple.

L'edifici, que s'alça molt per damunt de les construccions veïnes, constitueix juntament amb l'agulla de Sant Feliu un dels símbols més representatius de la ciutat.

La seva construcció és molt llarga en el temps. Com molts d'altres edificis, primerament fou temple romà. Al S X es consagrà un nou temple visigòtic. Una catedral preromànica més tard. Després, S X i XI, una de romànica. L'obra gòtica, iniciada el 1312 per la capçalera, amb la construcció de l'absis, un deambulatori amb nou capelles i l'inici de les tres naus. Un cop acabada la capçalera gòtica, el 1347 foren aturades les obres per tal d'enderrocar la nau romànica. Finalment, el 1357 s'inicià una nova etapa constructiva i es decidí de continuar l'obra amb nau única. No fou però fins al 1417 que l'obra fou represa definitivament. Al setembre de l'any 1606 es va col·locar la primera pedra de la façana; les obres no s'acabaren fins al segle xx. Tot i aquesta extensa història, es respecta el sentit de la sensible llum medieval que es devia decidir en el seu moment: la nau fou dedicada a Sant Pere i Sant Pau. El 29 de juny, la seva festivitats, és quan la llum que penetra per la rosassa de ponent toca un punt de l'eix de la nau des d'on la Persona penetra dins de l'absis. És el dia que la llum de la rosassa s'allunya més de l'absis.

Sant Pere i Sant Pau estan representats conjuntament en un vitrall (sembla que del S XV i posteriors), a la base del retaule gòtic de plata (S XIV) i a la façana de la Catedral, als dos costats de l'entrada (1962)

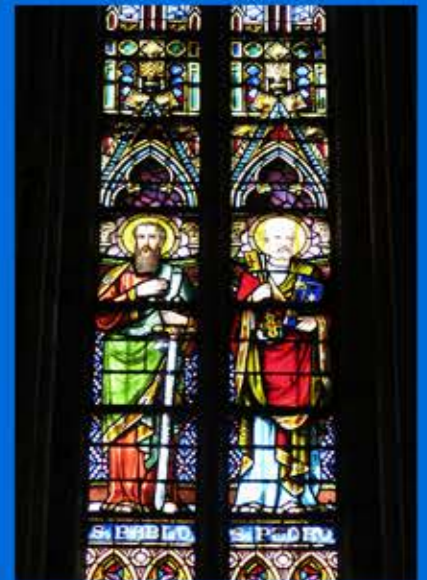
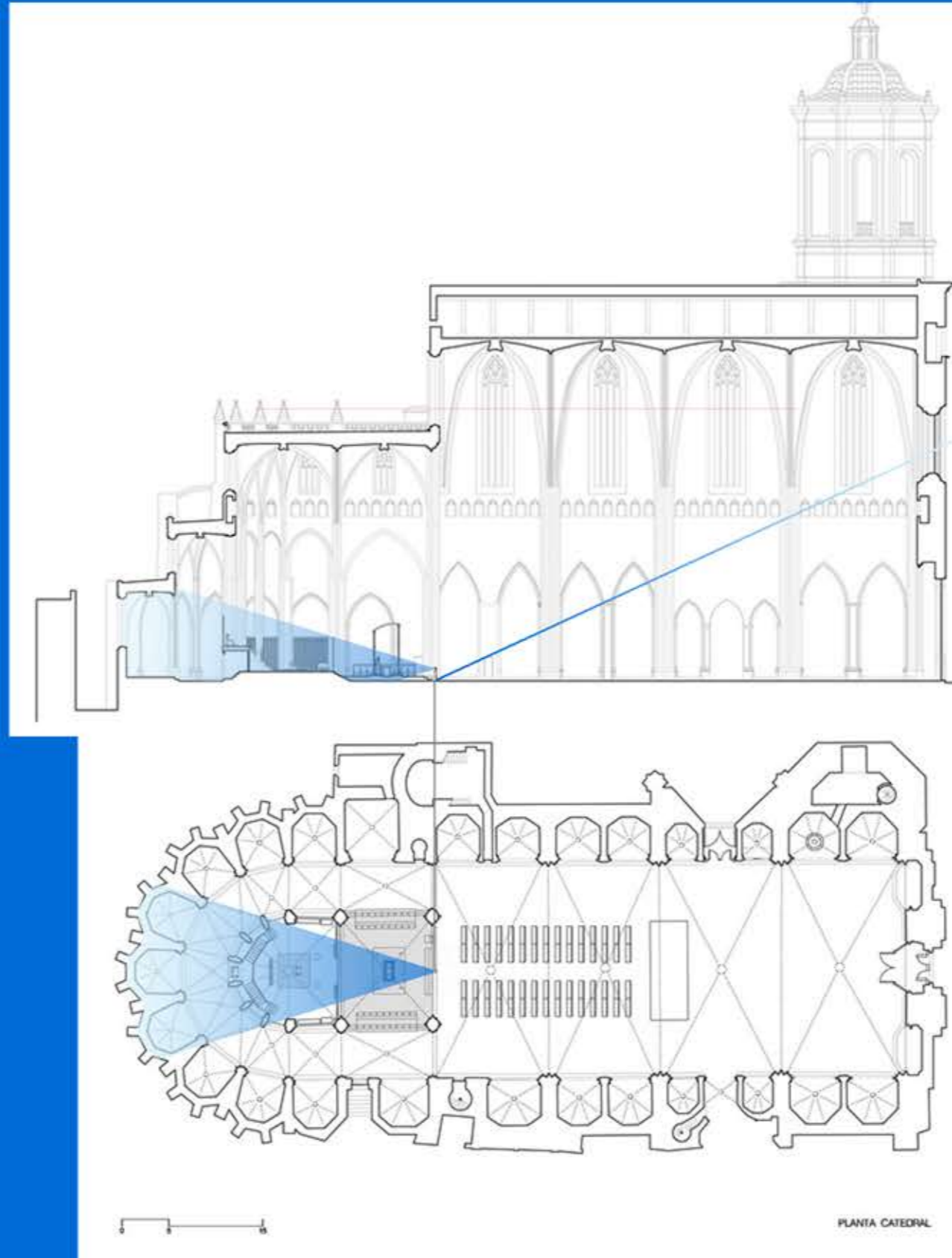

Sant Pere i Sant Pau 29 juny



Fons documentals
https://ca.wikipedia.org/wiki/Catedral_de_Girona
<http://www.premisarquitecturagirona.cat/projecte/ampliacio-i-remodelacio-del-presbiteri-de-la-catedral-de-girona/>
https://ca.wikipedia.org/wiki/Fitxer:347_Catedral_de_Girona,_vitrall_de_Sant_Pau_i_Sant_Pere.JPG
Treball propi

Les Mesures de la Persona - Les Mesures de la Personne - The Measures of the Person – Las Mesuras de la Persona

Les proporçons medievals de la Persona, feta amb les seves mesures (Dit, Ditet, Pam, Pam del Destre, Alna,...) son les mateixes que trobem ara usant el metre de la Revolució Francesa
Les proportions médiévales de la Personne, faites avec ses mesures (Dit, Ditet, Pam, Pam del Destre, Alna, ...) sont les mêmes que l'on retrouve maintenant à l'aide du mètre de la Révolution Française
The medieval proportions of the Person, made with his measures (Dit, Ditet, Pam, Pam del Destre, Alna, ...) are the same that we find now using the meter of the French Revolution
Las proporciones medievales de la Persona, hecha con sus medidas (Dit, Ditet, Pam, Pam del Destre, Alna, ...) son las mismas que encontramos ahora usando el metro de la Revolución Francesa

