

El teixit residencial en la formació
de la metròpolis moderna.
El cas de Barcelona (1840-1936)

Volum III De la Ciutat Vella a l'Eixample: Mirades complementàries

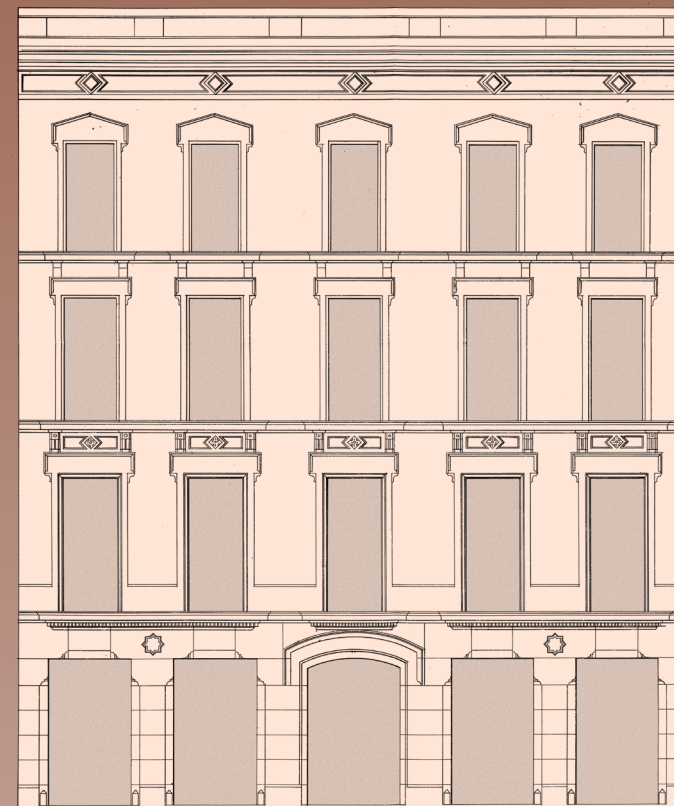

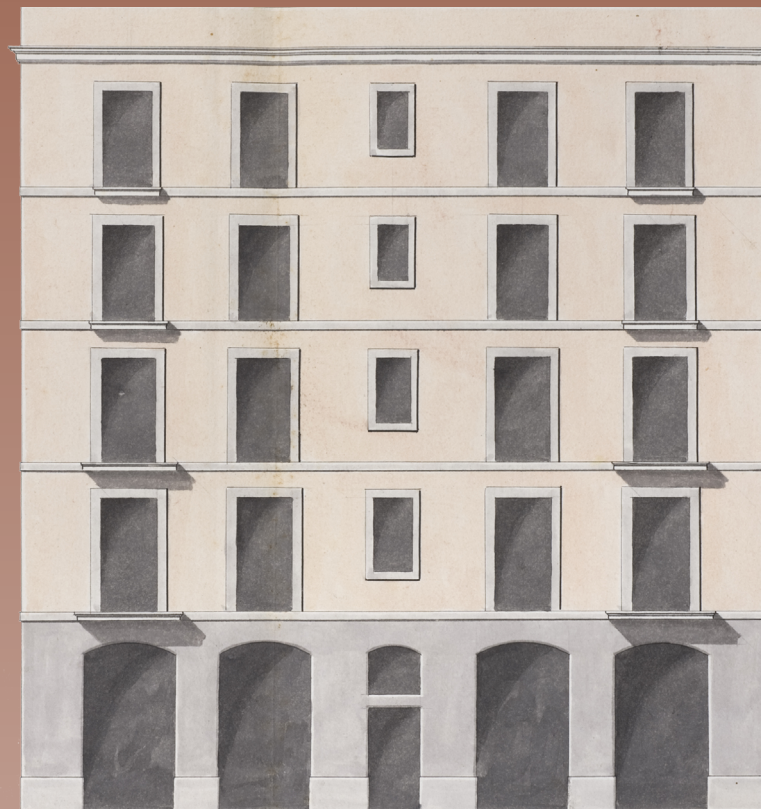

El teixit residencial en la formació
de la metròpolis moderna.
El cas de Barcelona (1840-1936)

Volum III De la Ciutat Vella a l'Eixample: Mirades complementàries

Pròleg	3	3	
Introducció al volum III	5	5	
La ciutat, la casa i la gent: una topografia de Barcelona del vuit-cents al nou-cents	7	Imatges del nucli antic	7
		Barcelona a les topografies mèdiques	7
		La casa	25
		La vida quotidiana	38
		El llarg camí vers l'Eixample	66
		La ciutat en construcció	66
		Els altres eixamples	87
		La imatge pública de l'arquitectura privada	112
Espai i estructura de l'habitatge	148	Els valors de la domesticitat moderna: la consciència del confort i la incorporació de la tecnologia a la llar	121
		La casa d'habitatges	150
		Els patis, els celoberts i les escales	151
		El pati central	151
		La concepció de l'escala	154
		Els celoberts	156
		Un procés empíric	159
		L'art de la distribució	162
		Els fronts a carrer, les façanes	164
		Reformes i millores del tipus	173
		La norma i l'excepció	177
		Permanència del tipus per zones i per èpoques	179
Els materials, les tècniques i les organitzacions estructurals en la materialització dels edificis	182	Els materials bàsics i el seu tractament	183
		Els elements constructius bàsics: verticals i horitzontals	193
		Les singularitats tècniques com a "factor afegit" a la valoració estructural	206
		Alguns aspectes contractuals respecte de la materialització dels edificis	217
		A tall de síntesi	219
Bibliografia	220	220	
Crèdits	241	241	



Pròleg

Els textos que ara editem son fruit dels treballs de recerca sobre la formació del teixit residencial a l'Eixample de Barcelona que vam realitzar en el marc dels projectes *La arquitectura de la vivienda en Barcelona* (HUM 2007-64221) i *La arquitectura de la vivienda en Barcelona: entre la autarquía y el desarrollismo. 1939-1976* (HAR 2010-19160). El volum II, *Les operacions de creació d'habitatge dins l'Eixample (1860-1936)*, constitueix la continuació immediata, ara dins de l'àmbit de l'Eixample de Barcelona, dels treballs que es donaven a conèixer en el volum I, *El teixit residencial en les operacions de creació d'habitatges dins de Ciutat Vella. 1840-1880*,¹ aparegut l'any 2013. D'altra banda, el volum III, *De la Ciutat Vella a l'Eixample. Mirades complementàries*, recull alguns apartats en els quals s'exposen aspectes concrets que ens han semblat prou destacables per a donar-los un tractament específic i que es refereixen tant als teixits residencials de les zones del nucli antic de les que havíem analitzat al volum I, com als teixits de l'Eixample dels quals es parla al volum II. En un principi teníem la intenció d'agrupar tot el que ara publiquem en un volum únic, les dimensions que hauria pres aquest volum i la relativa autonomia de tractament de les qüestions que acullen han aconsellat presentar-les en dos volums separats. D'acord amb l'ordre cronològic dels fets de què tracten, ambdós volums segueixen al volum I i precedeixen a *Les Vivendes del Congrés Eucarístic de Barcelona. 1952-1962*,² que

1 *El teixit residencial en la formació de la metròpolis moderna. El cas de Barcelona. Volum I. El teixit residencial en les operacions de creació d'habitatge dins de Ciutat Vella*. Maribel Rosselló, coordinadora; Pere Hereu, Jordi Oliveras, Antoni Paricio, Carmen Rodríguez, Maribel Rosselló, autors. Barcelona: Iniciativa Digital Politècnica, 2013.

2 Rosselló, M. (coord). Hereu, Pere; Oliveras Jordi; Paricio, Antoni; Rodríguez, Carmen; Rosselló, Maribel. *Les Vivendes del Congrés Eucarístic de*



vam publicar l'any 2011. Aquest conjunt de publicacions constitueixen en definitiva una mena de relat que intenta resseguir els avatars d'una arquitectura residencial que sembla iniciar la seva configuració als espais encara buits de la ciutat vella a partir de mitjans del segle XIX, constitueix, després, el teixit bàsic de l'Eixample i, als anys 50 del segle XX, comença a ser depassada per unes arquitectures residencials que, a les perifèries de la ciutat i des de plantejaments socials, urbanístics, arquitectònics i constructius nous i diferents, intentaran donar resposta a una demanda d'habitatges creixent i imperiosa.

Els dos volums que ara presentem són el resultat del treball col·lectiu realitzat per l'equip de recerca format per Pere Hereu, Jordi Oliveras, Antoni Paricio, Carmen Rodríguez i Maribel Rosselló. En el marc d'aquest treball col·lectiu, l'elaboració i redacció del volum II, *La creació d'habitatge dins l'Eixample* han estat realitzades per Pere Hereu i Maribel Rosselló amb la col·laboració de Joan Serra en la definició i adequació dels treballs gràfics; i la del volum III, *De la Ciutat Vella a l'Eixample. Mirades complementàries*, per Carmen Rodríguez qui ha redactat "La ciutat, la casa i la gent: una topografia de Barcelona del vuit-cents al nou-cents"; per Jordi Oliveras que ha escrit "Espai i estructura de l'habitatge"; i per Antoni Paricio qui ha realitzat el capítol "Els materials, les tècniques i les organitzacions estructurals en la materialització dels edificis". La coordinació d'aquests treballs i l'edició d'ambdós volums ha corregut a càrrec de Maribel Rosselló. Finalment, cal agrair l'interès i dedicació de Sergi Alcalde, Lluís Alzina, Alba Colell, Pere Cuadrench, Liana Giménez, Ana Martínez i Mireia Tena, estudiants becats, que han col·laborat de manera ben eficaç en els treballs gràfics i de recerca documental que ha requerit el treball.

Les intencions, el mètode de treball, la periodització i la definició de zones d'estudi que han caracteritzat la recerca que s'expressa en els volums II i III són els mateixos que tenen tots els nostres estudis sobre la formació del teixit residencial de la Barcelona moderna i s'expliquen a bastament a la introducció del volum I.³

Barcelona. 1952-1962. Barcelona: Iniciativa Digital Politècnica, 2011.

3 "Introducció". Volum I. *Op. cit.*; p. 3-15.



Introducció al volum III

Els treballs de recerca que s'inclouen en aquest tercer volum ofereixen diferents perspectives complementàries a l'entorn del nucli principal d'estudi, l'evolució del teixit residencial barceloní en alguns sectors de la Ciutat Vella i de l'Eixample, entre 1840 i 1936.

Al primer capítol, titulat “La ciutat, la casa i la gent: una topografia de Barcelona del vuit-cents al nou-cents”, s'analitza la transició cap a la ciutat moderna, des del punt de vista social i cultural. Amb el suport de fonts documentals heterogènies –que van des dels informes higienistes fins a la narrativa popular, les memòries i biografies, la premsa i la publicitat, entre d'altres–, l'autora estudia el procés de formació de la iconografia de la Barcelona moderna, des de les primeres operacions de millora i embelliment del nucli antic a mitjan segle XIX fins a l'inici de l'expansió residencial a l'Eixample. Mentre la imatge del nucli antic forma una unitat en la qual l'espai urbà, l'habitatge i la vida de la gent s'observen des del prisma del reformisme social i el costumisme literari, la complexa definició material i simbòlica de la nova ciutat “en construcció” és el paisatge de les expectatives i de les incerteses d'una societat fracturada entre l'assimilació incondicional dels beneficis de la modernitat i la incapacitat de reconèixer l'Eixample com a espai essencial de la Barcelona futura.

Al capítol “Espai i estructura de l'habitatge”, es centra la recerca al voltant de la tipologia de la casa d'habitatges plurifamiliar com a exemple d'una etapa prou coherent pel que fa a la relació entre el traçat, la parcel·lació, els requeriments d'ús i els sistemes constructius. A partir de l'evolució d'un conjunt d'elements compositius essencials –com ara els patis, els celoberts, els atris, els vestíbuls, les escales i les façanes–, l'autor estudia tant les solucions que responen a la lògica clarament utilitària de la modernitat com d'altres respostes alternatives, adreçades a qüestionar



la viabilitat dels models preestablerts i normatius. La genealogia de l'habitatge col·lectiu barceloní dins el període estudiat apareix com el fruit d'un procés empíric marcat per la continuïtat entre la dinàmica constructiva del nucli antic i les primeres temptatives adreçades a concretar l'arquitectura residencial de l'Eixample.

La darrera part d'aquest volum, "Els materials, les tècniques i les organitzacions estructurals en la materialització dels edificis", tracta de la definició material i estructural de l'arquitectura residencial barcelonina, atenent una sèrie d'aspectes constructius i tècnics específics. Partint de la constatació de les inèrcies d'una tradició artesanal i de la sedimentació de la cultura tècnica local en alguns casos concrets, l'evolució constructiva de la casa d'habitatges apareix com el resultat d'una llarga negociació entre les pràctiques habituals i la irrupció inevitable de noves solucions tècniques. L'autor fa un seguiment de les transformacions materials i estructurals que van afavorir la construcció massiva d'habitatges a la ciutat: des de l'aplicació extensiva del maó o la introducció d'elements de procedència industrial –com la fosa o el ferro–, fins al paper del pati com a espai que expressa la versatilitat constitutiva dels edificis de l'època.

Finalment, la publicació es clou amb una bibliografia general, corresponent als tres volums, que conté totes les referències citades directament en els textos, com també d'altres no citades però que hem considerat fonamentals per al desenvolupament del nostre treball de recerca conjunt.



La ciutat, la casa i la gent: una topografia de Barcelona del vuit-cents al nou-cents ¹

Imatges del nucli antic

Barcelona a les topografies mèdiques

El diumenge 10 de novembre de 1839, a tres quarts de dotze del matí, des del terrat d'una casa del carrer del General Castaños de Barcelona, el gravador Ramon Alabern feia la primera prova del daguerreotip a l'Estat espanyol amb la presa d'una vista de la Plaza de la Constitución –l'actual Pla de Palau (fig. 1). Aquest indret, carregat de simbolisme polític i econòmic, presentava les millors condicions visuals, tant per la seva amplitud com per la perspectiva que ofería de la Llotja de Mar i la nova casa de pisos (1836-1839) que acabava de construir l'indià Josep Xifré Casas.² L'assaig l'havia promogut l'Acadèmia de Ciències i Arts de Barcelona a partir de la iniciativa del qui llavors n'era el corresponsal a París, el metge Pere Felip Monlau i Roca,³ i es va anunciar a la premsa local

1 L'autora agraeix el suport de Roser Bernat i Martí Llorens a l'hora de portar endavant aquesta recerca.

2 Els autors del projecte van ser els arquitectes Josep Boixareu i Francesc Vila.

3 Des de 1833, el metge i humanista Pere Felip Monlau i Roca (1808-1871) era membre de la secció de Botànica i Agricultura de l'Acadèmia de Ciències Naturals i Arts de Barcelona. El seu activisme polític de rel progressista i l'adscripció a les teories d'Henri de Saint-Simon li havien ocasionat alguns problemes a Barcelona, per la qual cosa es va traslladar temporalment a França amb la educatiu. Monlau tingué ([continua a la pàgina següent](#))



com un veritable esdeveniment social⁴ (fig. 2). La prova, amenitzada amb una banda musical i anunciada al públic amb trets de fusell, va ser tot un èxit i finalment la imatge obtinguda es va rifar entre els participants i membres de l'Acadèmia.⁵ Uns quants dies més tard, el 18 de novembre, el diari *El Constitucional* donava compte d'un seguit de temptatives similars que Alabern havia portat a terme en altres indrets de la ciutat, com una vista des de l'Acadèmia dirigida al Palau Moja i a les Rambles, una de la Duana des dels balcons de la casa d'en Xifré i una altra més d'aquest mateix edifici, però ara des de la perspectiva del convent de Sant Sebastià.

No és casualitat que el primer daguerreotip barceloní centrés l'atenció en l'ampli escenari del Pla de Palau i en la primera casa de renda de luxe de la ciutat. L'emplaçament i, especialment, l'edifici dels Porxos eren l'expressió material de la modernitat de la Barcelona de l'època: per les seves dimensions, per les decoracions de ferro colat i pel fet de ser la primera casa de pisos amb aigua corrent, els Porxos despertaven l'interès general de la societat i "la gent, admirada, seguia amb tot detall la construcció d'aquest gran casal i anava a veure les obres i comptava el nombre de columnes, les obertures i tots els detalls".⁶ Durant molt de temps, l'imaginari del luxe i el confort de

([segueix de la pàgina anterior](#)) un paper fonamental en l'organització de la primera prova del daguerreotip i en l'adquisició, per part de l'Acadèmia, d'un equip de daguerreotípia, com també en la promoció de l'invent entre els cercles científics del nostre país.

- 4 En fer-se ressò de l'acte, el diari *El Constitucional* del dia 9 avisava als espectadors i veïns que no sortissin als balcons i finestres durant el temps –gairebé 22 minuts– que l'aparell trigaria a captar la imatge, advertint a qui no obeís que quedaria "indeleblemente marcada en la plancha la prueba de su indocilidad". Josep Coroleu, a les seves memòries, també fa esment de l'esdeveniment: Coroleu, Josep (1880). *Memorias de un menestral de Barcelona. 1792-1854*. Barcelona: Ediciones Betis, 1946; p. 160-161.
- 5 És sabut que el número guanyador fou el 56, però es desconeix la identitat de l'afortunat i el lloc al qual va anar a parar la placa, que mai no ha estat localitzada.
- 6 Amades, Joan (1850). *Auca dels edificis notables de Barcelona*. Ed. facsímil: Tàrrrega: F. Camps Calmet, 1947; p. 22.



l'edifici nodriria la mitologia residencial de la burgesia barcelonina, eixamplant l'horitzó de les seves expectatives simbòliques (fig. 3). A més, la consolidació del model social de l'*americano* que tornava enriquit a Catalunya després d'una estada profitosa a ultramar tingué una àmplia repercussió els anys següents, coincidint amb la definició de l'Eixample;⁷ n'és un exemple la novel·la homònima (1886) de Francesc Figueras, que descriu, no sense ironia, l'opulència material de les cases d'aquests potentats:

“També veureu que el seu pis està moblat amb luxó, però la silleria està coberta amb fundes, i les *alfombres* tenen a sobre una tira de cotó retort de dos pams d'ample per la qual sempre camina per no gastar la catifa. (...) Acabaré donant un senyal per conèixer el pis en què viu lo *americano*: detràs dels vidres hi ha transparents pintats amb colors molt vius, i, en la part de fora del balcó, una gàbia amb un lloro”⁸.

Deixant de banda l'impacte públic de la que podríem considerar la imatge iniciàtica de la fotogènia barcelonina moderna, sembla clar que l'espai de la ciutat intramurs no era un entorn capaç de respondre a les exigències iconogràfiques de les ciutats occidentals. De fet, la realitat de la Barcelona de mitjan vuit-cents era la d'un territori

7 Amb la figura de l'indià, Figueras fixava la presència literària d'un tipus d'inversor que encara residia al nucli antic però que ja estava decidit a projectar el seu futur vers l'Eixample; algú que compra “una casa per viure en lo carrer de la Mercè i en fa dues més de noves en l'Ensanxe”; a Figueras, Francesc (1866). “*Lo americano*”. *Un tros de paper*, núm. 55 (10-VI-1866). Els indians Agustín Goytisolo Lazáburu i Salvador Samà Torrents van ser especialment actius en la construcció de cases de renda a l'Eixample, amb vuit edificis cadascun; vegeu Tafunell, Xavier (1994). *La construcció de la Barcelona moderna. La indústria de l'habitatge entre 1854 i 1897*. Barcelona: Ajuntament de Barcelona, Àrea d'Hisenda, Col·lecció Estudis d'Hisenda, 4, p. 62.

8 Figueras, F. *Op. cit.* També el folklorista Joan Amades recuperava la memòria de l'impacte públic que va provocar la construcció de la fastuosa residència dels Plandolit al passatge d'en Madoz, una casa que “va ésser la primera a la ciutat que tingué escala de marbre, baranes de metall i balustres de vidre, riquesa que va enlluernar el veïnat d'aquell temps, que anava a visitar aquell edifici i embadalir-se amb tanta riquesa. El mostraven a tots els forasters que venien a la ciutat com una atracció”, a Amades, J. (1984). *Històries i Llegendes de Barcelona. Passejades pels carrers de la ciutat vella*. (Ed. a cura de Fabrè, J.; Huertas, J.M. Barcelona: edicions 62); p. 386.



esventrat en múltiples operacions urbanes, com la prolongació del carrer de Ferran des de la plaça de la Constitució fins la de l'Àngel (aprovada per l'Ajuntament el 1849), l'obertura del carrer de la Princesa (1853), de les places Reial i de Sant Josep (Boqueria) i dels carrers de la Junta de Comerç i Nou de la Rambla, entre d'altres.⁹ Cal recordar, però, que el problema de l'expansió més enllà del recinte emmurallat no era, ni de bon tros, l'únic que afectava els barcelonins: un reguitzell de conflictes polítics i socials trasbalsava l'existència d'una població que, l'any 1842, era d'uns 121.185 habitants, després dels estralls de la febre groga de 1821, de l'epidèmia de còlera que havia atacat la ciutat el 1834¹⁰ i del bombardeig de la ciutat per part del general Espartero. Acostumada a tota classe de càstigs i penúries, Barcelona vivia el clima convuls de les revolucions socials i polítiques i, especialment, veia créixer la consciència i la capacitat dels treballadors per associar-se i reclamar millores en les seves condicions laborals.¹¹ La ciutat, escenari de tensions

9 S'eixamplaren els carrers de Valldonzella i Ferlandina (1846), el carrer d'Escudellers (1847) i una part dels carrers del Call (1848) i Llibreteria (1849); també es va produir l'obertura del carrer de Cervantes (1848), la urbanització del carrer de Milans (1850), la creació de la plaça de l'Àngel i de la baixada de la Llibreteria (1850), i la connexió del carrer de la Portaferriassa amb el de la Canuda (1856); vegeu García, Salvador. (2005). "L'arquitectura de Barcelona, 1837-1868: l'ornament com a proposta de singularitat". *Barcelona. Quaderns d'Història*, 12. Barcelona: Ajuntament de Barcelona, p. 165-178.

10 "Les revoltes de 1840-1843 de Barcelona configuren un procés revolucionari que tenia com a objectiu avançar cap a una societat democràtica i socialment menys desigual. Va tenir quatre pics revolucionaris, en un procés dinàmic i ascendent en radicalitat política i social: el juliol de 1840, l'octubre de 1841, del 13 de novembre al 4 de desembre de 1842 i, finalment, del 5 de juny al 20 de novembre de 1843. [...] El context venia marcat per la industrialització i proletarització dels oficis urbans i per un liberalisme que, després de vèncer l'absolutisme en una dura guerra civil, mostrava els seus límits amb un progressisme autoritari, centralista i de quarter. De forma natural, les classes populars, amb una presència cada vegada més determinant de la classe obrera, s'aproximaran al progressisme radical i al republicanisme popular, federal i socialitzant", a Ribes, Guerau (2014). "Las clases populares ante la revolución liberal burguesa". *La Hiedra*, 8, gener-abril, p. 39. <http://lahiedra.info/las-clases-populares-ante-la-revolucion-liberal-burguesa>.

11 El 10 de maig de 1840, coincidint amb els inicis de la regència del general Espartero, s'havia constituït l'Associació de Teixidors de Barcelona, primer sindicat de l'Estat espanyol; vegeu Ribes, G. *Op. cit.*, p. 34.



i conflictes, esperava que arribés de Madrid el decret oficial d'enderrocament de les muralles (1854); mentrestant, però, dins l'estret espai habitable continuava un procés d'accelerada transformació urbana i de densificació constructiva que podríem qualificar d'urgència.

A les cròniques i narracions costumistes de l'època, Barcelona apareix com un lloc que segueix el ritme decreixent de la vida menestral,¹² mentre comença a assumir els vaivens del procés frenètic d'industrialització que tindrà conseqüències irreversibles en el territori i en l'existència de la gent.¹³ L'imaginari urbà anterior a l'expansió era ple de les escenes i els sorolls quotidians de les activitats artesanes i comercials, de la barreja d'olors i de tipologies humanes, de la continuïtat invariable de les tradicions locals en el temps. Els autors transferien al públic la idea d'una Barcelona que, malgrat la creixent densitat humana i construïda, es resistia a deixar de ser l'escenari pintoresc d'unes formes de vida a punt de desaparèixer:

“Los primeros albores del día colorean las torres de las iglesias de la ciudad [...]. Resuena uno que otro ayunque á los golpes del martillo de algún herrero, y el chirrío de los carros que conducen la hortaliza para proveer los mercados del Born, Bocaria <sic> y Sta. Catalina sucede al de otros más pestilentes y asquerosos que desde las tres de la madrugada en que penetran por las puertas, se mecen pausadamente por estas calles con desapacible estruendo. Renace la actividad de las fábricas de hilados y tejidos [...] mientras que los metales y la madera

12 L'historiador Jaume Vicens Vives definia la societat menestral del vuit-cents com una “petita burgesia productiva” que incloïa tant els que realitzaven un treball artesanal en un taller com els comerciants que regentaven petits negocis; vegeu Bengoechea, S.; Desola, R. (2011). *Barcelona menestral. 1854-1936*. Ajuntament de Barcelona.

13 “La sociedad barcelonesa es una sociedad menestrala, y peor para ella si lo olvida, porque aquel día empezará su decadencia”, a Coroleu, J. *Op. cit.*, p. 48.



reciben mil formas diversas [...] y se pule la piedra para la construcción de los innumerables edificios que de algunos años á esta parte, quizás con demasiada rapidez, se levantan en todas partes [...].”¹⁴

Davant la imminència dels canvis, els cronistes exaltaven l'antiga esplendor de la ciutat i l'enyorança d'un món que mai no tornaria a ser com abans; era especialment sentida la pèrdua dels espais lliures dels convents, dels horts i jardins, que havien servit de pulmó intern i que ara es veien substituïts per equipaments industrials insalubres i per les imparables construccions en alçada:

“Está visto, pues, que no han de poder los barceloneses espaciarse dentro de la Ciudad, puesto que hasta van desapareciendo de día en día los jardines y huertas interiores; y donde se respiraba un aire purificado por las plantas, donde recreábamos nuestra vista con la variedad de matices que la naturaleza les prodiga [...] nos llama en el día la atención a la monotonía del frontis de una fábrica, nos sofoca el humo de un vapor, nos ensordece el ruido de una máquina y, a falta de suelo en que edificar, y cual si quisiera salirse de los límites de piedra que la estrujan, Barcelona se eleva á una altura desproporcionada en perjuicio de la salubridad y de la luz que apenas penetra en la mayor parte de sus antiguas calles.”¹⁵

14 Cortada, Juan; Manjarrés, José (1848). *El Libro Verde de Barcelona: añalejo de costumbres populares, fiestas religiosas y profanas, usos familiares, efemérides de los sucesos más notables acaecidos en Barcelona, noticia de la instalación de sus establecimientos y corporaciones de toda clase, con una porción de zarandajas más, unas formales y otras alegres, y algunas que no son alegres ni formales / dedícanlo á los barceloneses un Juan y un José*. Barcelona: Imprenta de Tomás Gorchs, p. 7-8. Pau Vila qualificava aquesta obra com un clam en defensa de la Barcelona vella que estava a punt d'experimentar “la gran metamorfosi inevitable”; vegeu A. V. (1975). *Pau Vila. Miscel·lània. Biografia, bibliografia, treballs d'homenatge*, Societat Catalana de Geografia, Granollers: Montblanc-Martín, p. 264. Com a exemple de l'expansió popular d'aquest tipus de descripcions, Gaietà Cornet, a la *Guía y añalejo perpetuo de Barcelona* (1863), traslladava fil per randa l'imaginari barceloní d'*El Libro Verde* de Cortada y Manjarrés; vegeu Cornet, Cayetano (1863). *Guía y añalejo perpetuo de Barcelona*. Barcelona: Librería del Plus Ultra, p. 27 i seg.

15 Cortada, J.; Manjarrés, J. *Op. cit.*, p. 7.



Amb la voluntat de millorar les condicions de l'espai urbà, l'Ajuntament constitucional havia promogut diferents iniciatives, com la creació de la Junta de Ornato, dedicada a “los proyectos de ornato, comodidad y decoro público” (1821), i del Bando para los Edificios (1823).¹⁶ Però, tot i que dedicava 30 disposicions específiques al control de l'edificació, el reglament municipal s'havia d'enfrontar a una realitat constructiva que estava molt lluny de complir els seus dictats. La normativa se centrava especialment en la vigilància de la construcció als carrers i en la limitació de l'alçada dels edificis que havien de “constar a lo más de cuatro pisos, sin entresuelo, a la parte exterior, prohibiéndose la construcción de habitaciones inferiores al nivel de la calle”¹⁷. Pel que fa als interiors de les cases, el reglament era menys específic i únicament feia referència a l'exigència de ventilar els espais resultants de les noves distribucions i reformes, i a fixar la capacitat de les latrines. Com a disposició obligatòria a les cases de nova planta, l'any 1823 es va introduir la construcció de latrines a cada pis i, progressivament, a cada habitatge, fins que, el 1838, aquesta obligatorietat es va fer extensiva a totes les construccions existents.¹⁸ Joan Amades recordava el desplaçament de la latrina a l'extrem de les cases com un avenç molt important que tanmateix no estava a l'abast de la majoria dels ciutadans:

“La construcció de dipòsits per a excrements, situats al fons de la casa, amb una tapa per buidar-los, que generalment donava a l'escala, constituïa una millora importantíssima, molt envejada pels veïns de la Ribera,

16 *Sucinta relación de las principales operaciones del Escmo. Ayuntamiento Constitucional de la ciudad de Barcelona en el año 1821*. Barcelona: en la imprenta de la Viuda e Hijos de D. Antonio Brusi, 1821, p. 77. L'any 1838, la Junta de Ornato passava a anomenar-se Junta de Obras Públicas y Ornato, i el Bando de los Edificios es transformava en el Bando para el Buen Gobierno.

17 *Bando General de Buen Gobierno o de Policía Urbana para esta ciudad de Barcelona, publicado por su escelentísimo ayuntamiento constitucional en mayo de 1839*. Barcelona: Imprenta de Tomás Gaspar, 1839, p. 7-8.

18 L'emplaçament habitual de la latrina era en un lloc proper a la part posterior de l'habitatge, a la caixa d'escala i, si existia, al pati interior o celobert; vegeu Tatjer, Mercè (2008). “Societat, ciutat i habitatge a Barcelona en el segle XIX”. A. V. *L'arquitectura de l'habitatge al segle XIX a Barcelona*; Barcelona: Ajuntament de Barcelona (Museu d'Història de la Ciutat) i Universitat Politècnica de Catalunya.



que no se sabien avenir que els llogaters del Raval, que tot era pobrissalla, gaudissin de comoditats que no tenien els propietaris d'enllà de la Rambla.”¹⁹

L'any 1845, el govern de l'Estat implantava la Llei municipal amb les atribucions dels ajuntaments i aprovava la transferència progressiva de les competències urbanístiques, fins llavors en mans militars. Quan el 1854 arribava finalment l'esperat decret d'enderroc que culminaria amb la Reial Ordre de l'Eixample de 1859, l'Ajuntament no havia estat capaç de resoldre el problema de l'especulació immobiliària, agreujat especialment al sector sud del Raval, un barri atapeït de fàbriques i tallers que centrava la majoria de denúncies: “Hay casas, aunque de moderna construcción que, con la sola elevación de 90 palmos y de 20 o 30 de amplitud, habitan en ellas 32 familias o 128 almas, pareciendo las abejas en los albeolos (*sic*) de su panal”²⁰. Ni l'impuls reformista de l'Ajuntament constitucional ni la desamortització (1835) havien resolt els problemes derivats de la manca d'espai habitable; de fet, la situació era cada cop més extrema, a causa de la multiplicació d'instal·lacions fabrils i la liberalització dels lloguers de la Llei d'inquilinat de 1842. Amb l'horitzó de la Llei de beneficència de 1849 i el seu Reglament, de 14 de maig de 1852, les acaballes de la dècada moderada portaren el Govern a dictar un Reial Decret (15 de juny de 1853) que establia l'obligació de construir a Madrid una “casa de lavado y baños para pobres” que havia de ser model per a d'altres ciutats.²¹ El 9 de setembre del mateix any, un altre Reial decret s'adreçava als governadors civils i als ajuntaments

19 Amades, J. (1984). *Op. cit.*, p. 337.

20 Pusalgas, Ignacio (1855). *Cólera en 1854: historia descriptiva y médica del cólera-morbo-epidémico que invadió la ciudad de Barcelona y algunos pueblos de su provincia*. Barcelona: Imprenta de la Viuda de Saurí e Hijos.

21 “En España, hace dos años que por decreto (del 15 de junio de 1853) se dispuso la construcción de una, en Madrid, como ensayo y modelo para las demás ciudades del reino. “Grandes son, Señora (decía el preámbulo del Real Decreto), las ventajas de toda especie que debe alcanzar un país por el mero hecho de generalizar la limpieza entre sus diferentes clases. Contribúyese eficazmente por este medio a la conservación de la salud, a la mayor robustez y desarrollo de las fuerzas físicas, a la curación de las enfermedades y a la longevidad: la limpieza, ([continua a la pàgina següent](#))



de Barcelona i Madrid per demanar la construcció “de habitaciones para los pobres en las que las comodidad e indispensable holgura se aúnen con la baratura de los alquileres y con los hábitos de esta parte de la población”. L'Ajuntament de Barcelona va reaccionar ràpidament constituint una comissió (19 de setembre de 1853) per tractar el problema i trobar-hi solucions.²²

Com a resposta a la Llei municipal del 1845 i a l'augment de població i d'equipaments industrials, l'11 de novembre de 1856 el municipi aprovava les noves ordenances, que serien rebudes com un signe del progrés que vivia la ciutat: “Tiempo hace que esta Ciudad sentía la falta de un Código municipal en consonancia con las exigencias de su populoso vecindario y el desarrollo de su pujante industria”²³. Aquestes ordenances assumien, entre d'altres qüestions, més responsabilitat en el control del procés de construcció, de l'alçada dels edificis, de la definició de les obertures o de l'establiment de la gamma cromàtica de les façanes. El reglament representava, a més, un avenç en l'aplicació de mesures higièniques a escala urbana, encara insuficient si el comparem amb el protagonisme que hi tenien les qüestions ornamentals. Pel que fa als espais domèstics, trobem una sola al·lusió a la disposició de les estances a l'article 36, que expressa l'obligació que la distribució interior “deberá ser tal que las habitaciones

(segueix de la pàgina anterior) del pobre el orden, la regularidad y hasta la economía; realza su dignidad y le inspira sentimientos de moralidad y decoro, mientras que la falta de aseo trae consigo el vicio y la degradación”; a Monlau, Pedro Felipe (1856). “II (Applicata). Punto 4. Construir lavaderos públicos económicos y gratuitos. Abrir establecimientos o casas de baño, con iguales condiciones, para las clases obreras”. *Higiene industrial. ¿Qué medidas higiénicas puede dictar el gobierno a favor de las clases obreras?* Barcelona: Imprenta y Librería Politécnica de Tomás Gorchs, p. 23.

22 S'encarregà a l'arquitecte municipal Josep Oriol Mestres l'elaboració dels plànols i del pressupost d'unes cases per a obrers que va presentar el 6 de juny de 1854, amb un projecte a l'antiga carretera de Sarrià, al terme de Les Corts, que mai no es va dur a terme. Sobre les característiques del projecte, vegeu Tatjer, M. (2008). *Op. cit.*, p. 20.

23 *Ordenanzas municipales de la ciudad de Barcelona*. Barcelona: Imprenta nueva de Jaime Jepús y Ramón Villegas, 1857, p. 9.



tengan la luz, ventilación y capacidad indispensables para la salud”²⁴. Més enllà de la continuïtat respecte de les normatives anteriors, el nou text criticava l'excessiva permissivitat municipal davant les operacions de promoció privada que es feien a la ciutat. Malgrat el reconeixement de la pròpia impotència, la interdependència entre els interessos públics i privats derivava en un reguitzell d'acusacions encreuades que no feia més que complicar l'aplicació de la normativa:

“Las calles, que desde la del Hospital a la de San Pablo hicieron desaparecer las huertas próximas a la muralla de Tierra, así como las que desde la Escuela Pía hasta la casa de la Caridad se están edificando, hubieran tenido dimensiones más anchurosas y desahogadas si, sujetas a prevenciones y planes trazados de antemano en unas Ordenanzas, se hubiera de esta suerte podido contener la mezquindad de las miras particulares.”²⁵

Quan les ordenances indicaven la necessitat de traçar carrers més amples, això no responia únicament a una major consciència higienista, sinó també a la voluntat de fer prevaldre d'altres aspectes d'ordre visual i estètic:

“Barcelona actual no posee calles espaciosas en que la circulación se verifique con desahogo, en que el sol bañe su piso y seque su humedad; en que el aire las recorre con sus purificadores corrientes, en que los edificios que en ellas se levantan, si alguno se distingue por su belleza arquitectónica, puedan ser contemplados a la distancia conveniente para que la mirada los abarque en su conjunto [...]. Y si las calles estrechas son más insalubres que las espaciosas, deben permitirse menos habitaciones en cada edificio, a fin de que la mayor altura de cada una de ellas supla lo que le niega la angostura de la calle.”²⁶

24 *Ordenanzas. Op. cit.*, s. p.

25 *Ordenanzas. Op. cit.*, p. 195.

26 *Ordenanzas. Op. cit.*, p. 5.



Si ens aturem en consideracions de caire estilístic, veurem que la qualitat de l'arquitectura dels habitatges que es construïen al nucli antic a mitjan vuit-cents només era objecte d'interès en un context molt limitat. Tot i que en l'estudi de l'arquitectura residencial del barri de Ponent que presentàvem al volum 1 podíem detectar una millor relació entre la demanda creixent d'habitatges i la disposició i organització dels edificis, l'ambició qualitativa de la construcció residencial encara era molt curta i estava reduïda a una sèrie limitada de solucions. Pel que fa a les façanes i a l'aspecte extern de l'edifici, les ordenances incloïen dues disposicions –la 30 i la 31–, adreçades al control de l'ornamentació, però deixaven al criteri del propietari o del promotor les decisions de caràcter compositiu i estilístic, “mientras el proyecto no sea un conjunto caprichoso sin relación ni carácter”²⁷. D'altra banda, els edificis d'habitatges de més qualificació continuaven l'assimilació d'un model d'arrel neoclàssica, “compost a partir de l'ordenació simètrica i molt simple d'un conjunt extraordinàriament limitat d'elements estàndards, tots ells mancats d'ornamentació”²⁸. Un dels objectius del reglament era aconseguir una certa uniformitat visual entre l'arquitectura, els carrers i les places de Barcelona; el municipi reaccionava així a les crítiques dels tècnics, com l'arquitecte Miquel Garriga i Roca, que l'any 1846 manifestava al *Boletín Enciclopédico de Nobles Artes* la seva preocupació per la “monotonía” de l'arquitectura que es construïa a la ciutat.²⁹ L'opinió de Garriga incidia en la rectificació d'una part del Ban de 1838, que incloïa la disposició següent: “El Excmo. Ayuntamiento de esta Ciudad ha acordado permitir la altura de cien palmos a todas las fachadas de edificios cuyo buen gusto arquitectónico y riqueza en los adornos las haga dignas de concesión...”³⁰. L'esmena obria el camí vers un disseny més acurat de

27 *Ordenanzas. Op. cit.*, p. 21.

28 Volum I. *Op. cit.*; p. 72.

29 García, S. *Op. cit.*, p. 167.

30 Citat a García, S. *Op. cit.*, p. 168.



les superfícies i una major varietat en les alçades dels edificis i, a més, atenuava les crítiques que interpretaven la voluntat d'unitat estilística com una pèrdua de la singularitat de la construcció a la ciutat. Els atacs es dirigien contra la mala disposició dels carrers i de les places i, especialment, contra la manca d'una expressió ornamental adient a l'estatus d'una arquitectura que havia perdut tota ambició representativa i simbòlica. En la seva extensa història de Barcelona, Andreu Avel·lí Pi i Arimon criticava el fet que la monotonia fos el resultat de l'avarícia dels propietaris i de l'especulació; al seu parer, els arquitectes eren, com els llogaters, només unes víctimes de l'estat de misèria artística i social que vivia la ciutat:

“Alojar a mucha gente en corto espacio, más que sea a costa de su salud; emplear materiales de reducidas dimensiones e ínfima calidad, si bien que a expensas de la solidez; aparentar lujo de ornamentación, aunque contrario al buen gusto: tales son las principales condiciones del programa de todo edificio privado, tales los problemas que tienen que resolver diariamente nuestros arquitectos [...] Los que quieran juzgar del genio y el saber de estos Profesores, habrán de equivocarse por necesidad cuando crean encontrarlos en el aspecto de las fachadas particulares, en la ventilación y luces interiores, en la capacidad de las viviendas. Pero a pesar de esto, preciso es confesar que en medio de las trabas que sujetan a los arquitectos barceloneses, sus adelantamientos en la composición arquitectónica se han llevado al último grado de perfección”³¹.

31 Pi y Arimón, Andrés Avelino (1854). *Barcelona antigua y moderna o Descripción e historia de esta ciudad desde su fundación hasta nuestros días: contiene la topografía de Barcelona; su clima; calles y plazas; monumentos antiguos y modernos; palacios y edificios reales, nacionales, religiosos, civiles, públicos y particulares; gobierno y legislación antiguos y modernos; instituciones religiosas, científicas, literarias, artísticas y filantrópicas; estados eclesiástico, judicial, civil y militar; hombres ilustres; estadística; bibliografía; marina, comercio, industria, descubrimientos, inventos; historia política desde la época de los Cartagineses hasta el año 1843; servicios, méritos, privilegios, etc.* Barcelona: Librería Politécnica de Tomás Gorchs, vol. 1, p. 284.



A les crítiques contra la pèrdua del caràcter de l'arquitectura residencial barcelonina, s'hi afegien les dels qui denunciaven la incapacitat municipal per fer front al creixement descontrolat. En aquest sentit, els metges foren decisius a l'hora de traslladar a l'opinió pública la realitat de les cases, dels carrers i de la vida dins un territori al límit de les seves possibilitats. Tot al llarg del vuit-cents, s'imposà l'influx de la particular mirada mèdica sobre la ciutat, que considerava l'espai urbà com un organisme afectat per les patologies provocades per la multiplicació de fàbriques, l'extrema densitat humana, la ràpida propagació de malalties i la insalubritat d'uns habitatges que estaven molt lluny de ser llars. Així, la ciutat i la casa, al bell mig del debat sanitari, social i polític, esdevingueren els objectes d'anàlisi per excel·lència dels metges actius a la Barcelona de l'època, els quals, amb les seves topografies urbanes, despertaren l'interès d'altres professionals, com els enginyers, els arquitectes, els reformistes i els moralistes, i de totes les persones que es comprometien a millorar les condicions de vida de la gent. Les reverberacions de les veus mèdiques van arribar fins als cronistes locals que, davant la realitat de la ciutat en obres i els problemes derivats de l'amuntegament i l'especulació immobiliària, "contaminaren" el seu discurs amb els arguments de la denúncia social i amb els resultats dels informes que s'havien publicat.³² Els diferents observadors urbans assimilaven així la dramàtica tonalitat dels estudis mèdics, el seu realisme, la precisió gairebé analítica a l'hora de descriure les precàries condicions materials dels habitatges, i adoptaven el to d'una moral paternalista que considerava la casa com el centre de totes les estratègies de regeneració social. El cas més rellevant fou el de Pere Felip Monlau, un dels observadors més actius i compromesos amb el progrés social de la Barcelona del vuit-cents.³³

32 Pi i Arimon no només incloïa a la seva obra les dades constructives del període 1830-1848, sinó que les acompanyava de minucioses descripcions sobre l'estat dels carrers i les cases, per denunciar finalment que "los habitantes no deben estar superpuestos unos a otros, sino extendidos, espaciados; harto insalubre es ya el que están yuxtapuestos"; a Pi y Arimón. *Op. cit.*, p. 285.

33 L'any 1831, deu anys abans de publicar *Abajo las Murallas!*, un jove i desconegut Pere Felip Monlau signava –amb el pseudònim de Felipe Roca Lavedra– una guia de Barcelona, adreçada als visitants forans, en què ofería un retrat amable de la ciutat que més tard [\(continua a la pàgina següent\)](#)



Des del període de la seva estada a França, el metge defensava el procés d'industrialització i el foment de l'educació universal com a mitjans per millorar el desenvolupament de la humanitat; era un fervent seguidor del pensament de Saint-Simon i aplicava aquest ideari en el seu projecte de transformació social. Amb l'opuscle *¡Abajo las murallas!*, Monlau va obtenir el premi del concurs que l'Ajuntament de Barcelona havia convocat el desembre de 1840 per promoure l'expansió de la ciutat; tot i la manca de dades demogràfiques sobre la població barcelonina, el text és, sens dubte, el testimoni més colpidor de la realitat urbana i ciutadana d'aquell moment:

“Las ciento cuarenta mil almas que vegetan ahora en el reducido círculo que forman las murallas serían mucho más felices y vivirían más sanas y más tiempo, si se hallasen diseminadas por una extensión de terreno mil veces mayor [...] Nuestras calles son generalmente angostas, la circulación de las personas por ellas expuesta, a causa del continuo carreteo y transporte que exigen el comercio y la industria; las casas altas, ahogadas, con cuatro pisos generalmente y con cuarenta o cincuenta moradores en cada una de ellas; cada día van desapareciendo los huertos, los jardines y las casas antiguas de alguna comodidad, para construir en su lugar casas mezquinas, con nichos en vez de salones y cuartos; en una palabra, nos vamos ahogando.”³⁴

(segueix de la pàgina anterior) esdevindria el centre de les seves preocupacions socials. La descripció de la que qualificava com “la perla del Mediterráneo”, no permet endevinar quin era l'estat real dels carrers i dels habitatges ni la difícil situació que patien els barcelonins: “Se han abierto varias calles nuevas; se están construyendo en todos los ángulos de la ciudad casas del más esquisito gusto, y se han proyectado, con ánimo de practicarlos cuanto antes, rectificaciones, mejoras, y hermoideos, que convertirán a Barcelona en una de las poblaciones más amenas y deliciosas”; a Roca y Lavedra, Felipe (1831). *El amigo del forastero en Barcelona y sus cercanías*. Barcelona: Librería de José Solá, p. 3.

34 Monlau y Roca, P. F. (1841). *¡Abajo las murallas! Memoria sobre las ventajas que reportaría Barcelona y especialmente su industria de la demolición de las murallas que circuyen la ciudad*. Barcelona, p. 11-13. El 9 d'agost de 1854, la Reial Ordre del Govern de Madrid autoritzava l'enderroc de les muralles de Barcelona.



Reconegut com un dels principals representants del progressisme científic i de les teories higienistes a l'Estat espanyol, Monlau va centrar bona part dels seus estudis en l'anàlisi i millora de la salubritat domèstica i urbana i la salut de la població treballadora: "La influencia de la habitación en la salud es tan considerable como generalmente desatendida. Muchas son las habitaciones insalubres, pero las de la clase pobre, y por consiguiente las de los obreros, lo son todas"³⁵. El metge continuava la visió analítica de les anomenades topografies mèdiques que, des de final del segle XVIII, plantejaven l'estudi integrat de l'espai urbà i social, considerant les condicions climàtiques, la dispersió dels miasmes i els focus d'infecció en relació amb factors socials, econòmics i demogràfics.³⁶ En observar els mals que patia Barcelona, Monlau aplicava aquesta estratègia topogràfica juxtaposant els problemes de l'habitació pública –l'espai urbà– amb les patologies de l'habitació privada –la casa– i obrint tot un àmbit d'anàlisi conjunt que tindria repercussions en d'altres estudis posteriors. A més, fou pioner a l'Estat espanyol a plantejar la idea –que Cerdà faria seva– de "ruritzar" <sic> la ciutat, proposant descentralitzar-ne i desplaçar-ne la indústria, i incorporant els beneficis de la vida del camp en el *continuum* de l'existència urbana:

"Las causas directas del deterioro físico y moral de la clase obrera deben buscarse, pues, en las condiciones de la habitación, de los vestidos y abrigos, del alimento, de la fatiga y de las costumbres. Y, como estas condiciones son mucho más propicias en el campo que en las ciudades, síguese que el esparcir y diseminar los focos industriales, el *rurizar* la industria manufacturera, sería una providencia altamente beneficiosa."³⁷

35 Monlau, P. F. (1856). *Op. cit.*, p. 16.

36 Vegeu Urteaga, Luis (1980). "Miseria, miasmas y microbios. Las topografías médicas y el estudio del medio ambiente en el siglo XIX". *Geocrítica. Cuadernos Críticos de Geografía Humana*, 29, any V. Universidad de Barcelona: novembre de 1980. Les topografies mèdiques de l'Acadèmia Medico pràctica de Barcelona, com la de Josep Masdevall (1784), van ser les precursors dels estudis de Monlau.

37 Monlau, P. F. (1847). *Elementos de higiene pública o arte de conservar la salud de los pueblos*. Madrid: Moya y Plaza. Libreros del Ministerio de Fomento. (3a ed., 1871), 2 vol., p. 152.



Figura 1

Gravat d'Antoni Roca amb la recreació del primer daguerreotip fet a Barcelona el 1839. *España. Obra pintoresca*. 1842



EL DAGUERROTIPÓ.

Programa

de la sessió pública que tindrà lloc el 10 de novembre de 1839.

EN LA PLAZA DE LA CONSTITUCION, EN EL TERRADO DE FRENTE CASA XIFRÉ.

El *Daguerrotipo* es un aparato inventado por M. Daguerre, pintor, de Paris, para fijar ó hacer permanentes en una lámina metálica las imágenes representadas en la cámara oscura.—Obtener que estas imágenes quedasen fijas ó impresos era un secreto en el cual por mucho tiempo nadie habia pensado, y que se ha descubierto recientemente.—El gobierno francés ha premiado á los inventores con una pensión vitalicia, de 6.000 francos á M. Daguerre y de 4.000 á su asociado M. Niepce.

Para obtener la fijacion de las imágenes en la plancha de cobre plateado, hay que practicar cinco series de operaciones:

- 1.º Limpiar la plancha, para que pueda recibir la capa sensible.—Se limpia con piedra pómez finamente pulverizada y aceite.
- 2.º Aplicar la capa sensible.—Esto se obtiene esponiendo la plancha al vapor del yodo.
- 3.º Exponer, en la cámara oscura, la plancha preparada á la acción de la luz, para que reciba la imagen de la naturaleza.
- 4.º Hacer que parezca esta imagen, pues cuando se saca la plancha de la cámara oscura, no es visible.—Consiguiese esponiendo la plancha al vapor del mercurio.
- 5.º Quitar la capa sensible, á fin de que la luz no siga modificándola, lo cual destruiria necesariamente la imagen obtenida.—Y esto se hace por medio de repetidas lociones con una débil solución salina y agua destilada hirviendo.

El objeto de la sesión pública que se ha anunciado es:

- I.
Poner de manifiesto en todas sus partes el aparato de M. Daguerre, y explicar sus usos.
- II.
Practicar, en presencia de todos los concurrentes, las operaciones que se dejan apuntadas.
- III.
Adjudicar al concurrente favorecido por la suerte la plancha sobre la cual se operará, puesta en su marco correspondiente, y que será la primera vista obtenida en España por el maravilloso proceder del *Daguerrotipo*.

LOS INTERMEDIOS DE LAS OPERACIONES SERÁN ANENIZADOS POR LAS ARMONIOSAS
 TOCATAS DE UNA BANDA DE MÚSICA MILITAR.

La primera vista que se va á obtener abrazará el edificio de la Lonja y la hermosa manzana de casa Xifré.

La sesión empezará á las 11 del día, y durará sobre sesenta ó setenta minutos, segun el estado de la atmósfera y la fuerza del sol.

Se entra por la casa número 7 de la calle Castaños.

Figura 2

Programa de la primera prova del daguerreotip del 10 de novembre de 1839



Figura 3
Gravat promocional dels Porxos d'en Xifre. Lluís Rigalt. 1839



La casa

Sense escatimar detalls ni dramatisme narratiu, els informes mèdics aixecaven acta de la insostenible situació de la vida a la ciutat, de l'estat deplorable dels carrers, de la insalubritat dels equipaments industrials i de les ínfimes condicions de les cases dels barcelonins i nouvinguts on, a la manca de ventilació i l'absència dels mínims serveis higiènics, s'hi afegia el problema de l'amuntegament humà:

“El mes pasado, los diarios políticos de esta capital hablaron de una casa situada en los arrabales de la Puerta de San Antonio, la cual, a pesar de tener una superficie bastante reducida, albergaba entre sus cinco pisos a ciento quince habitantes, de los cuales la mayor parte eran trabajadores de las fábricas. Yo también podría hablar de un cuarto sito en una taberna de la calle Ostalers <sic> y de otro de cierta casa de la plaza del Padró, en los cuales dormía tanta gente que no podía penetrarse en ellos ni transcurrirse por los mismos por el sinnúmero de catres que los ocupaban. En el primero, se recogían casi todos los amoladores franceses y, en el segundo, varios jornaleros.”³⁸

Des de la perspectiva higienista, la casa de l'obrer era un organisme corrupte que exigia un tractament terapèutic global; però, més enllà de la concepció estrictament patològica, els metges consideraven l'univers domèstic com el punt d'inflexió d'una transformació moral i social que transcendia les condicions materials i afectava la totalitat de l'existència:

38 Font Mosella, Joaquim (1852). *Consideración sobre los inconvenientes que irrogan a la salud de los jornaleros y a la pública de Barcelona las industrias, en especial las de vapor, y sobre las ventajas de trasladarlas a la llanura de Casa Túnex*. Barcelona: Biblioteca Fomento del Trabajo Nacional.



“[...] la habitación, como dice el adagio, es la sepultura de la vida; en ella, deben habitar continuamente algunos artesanos y los obreros en las horas de descanso, en la noche y en los días de fiesta; en ella, viven continuamente su esposa y sus hijos, tal vez sus padres valetudinarios y otros seres no menos queridos. Merece, por lo tanto, cualquier sacrificio el procurarse una habitación sana, haciendo que en ella penetren el sol y el aire.”³⁹

A *Elementos de higiene privada* (1846), Monlau plantejava, com a qüestions fonamentals de la planificació de la ciutat industrial, la disposició i la construcció dels habitatges seguint unes normes més estrictes que les oficials: recomanava triar carrers rectes per afavorir la renovació de l'aire i l'arribada de la llum natural; considerava imprescindible dedicar una atenció específica als materials constructius, controlar l'alçada de l'edifici i definir les obertures, les dimensions de les sales, les sortides de fums, els soterranis, els pous i latrines. Concretament, en referir-se a les obertures, indicava que havien de “guardar proporción con la capacidad de los cuartos, ó sea con la cantidad de luz que éstos necesitan, y con la masa de aire que convenga renovar”⁴⁰. També es mostrava especialment preocupat per la ubicació de les latrines i recomanava que estiguessin “a cierta distancia del cuerpo del edificio o de la habitación” ja que “en las grandes poblaciones casi nunca se observa este precepto”⁴¹. Però els espais domèstics als quals dedicava una atenció especial eren els dormitoris, que, al seu parer, havien de tenir una “proporcionada extensión, recibir luz directa, estar apartados del ruido y libres de toda humedad. En las alcobas no debe haber, de noche, cortinas espesas, ni puertas-vidrieras corridas, ni lamparillas, ni lumbre, ni animales, ni flores, ni nada que

39 Salarich, Joaquim (1858). “Artículo II. De las habitaciones”. *Higiene del tejedor, o sean medios físicos y morales para evitar las enfermedades y procurar el bienestar de los obreros ocupados en hilar y tejer el algodón*. Vich: Imprenta y librería de Soler Hermanos, p. 13.

40 Monlau, P. F. (1846). “Construcción de las habitaciones”. *Elementos de higiene privada*. Barcelona: Imprenta de Pablo Riera, p. 47.

41 Monlau, P. F. (1846). *Op. cit.*, p. 51.



pueda consumir o alterar el aire respirable”⁴². Contra la promiscuïtat humana, Monlau recomanava que els llits fossin ocupats per una única persona i, “en caso de necesidad absoluta pueden dormir juntas dos personas de edad, sexo, robustez, etc, iguales o próximamente iguales; pero es sumamente nocivo el que un individuo sano duerma en una misma cama con otro valetudinario, un niño con un viejo, etc”.⁴³ (fig. 4 i 5)

L'àmplia difusió de les teories higienistes era un fenomen comú a la majoria dels grans centres industrials europeus, i els metges i els observadors socials barcelonins estaven prou al corrent de la publicació dels nombrosos estudis forans que plantejaven tota mena de propostes adreçades a millorar les condicions de vida dels treballadors o a promoure accions socials, com la creació de cooperatives i societats benèfiques constructores. Monlau coneixia a bastament els projectes de barriades i d'habitatges obrers que es desenvolupaven a les principals concentracions urbanes europees, com les *cités-ouvrières* de Bèlgica i França o les *model-houses* anglosaxones;⁴⁴ al seu criteri, el model britànic era l'exemple ideal de planificació i distribució social, i destacava que els anglesos dividien l'espai en tres categories, segons l'estat civil dels habitants: “las unas son ocupadas por familias, las otras por solteros y las de la tercera clase por solteras y viudas”⁴⁵.

En traslladar el problema a la responsabilitat municipal i a la iniciativa privada, el Govern de l'Estat havia animat l'activitat de les entitats de beneficència, com la Societat Econòmica Barcelonesa d'Amics del País, que, després de rebutjar el projecte municipal de J. Oriol Mestres, l'any 1857 convocava un nou concurs per redactar la “Memoria

42 Monlau, P. F. (1846). *Op. cit.*, p. 292.

43 Monlau, P. F. (1846). *Op. cit.*, p. 293.

44 Monlau, P. F. (1856). *Op. cit.*, p. 16 i seg.

45 Monlau, P. F. (1856). *Op. cit.*, p. 18.



en que mejor se esponga <sic> los medios más asequibles de levantar en esta ciudad habitaciones para las clases jornaleras". El guanyador fou l'advocat i publicista José Leopoldo Feu, amb un estudi en què aportava nombroses dades sobre les males condicions d'habitabilitat a la ciutat –“Sólo toca más o menos 11m² a cada individuo, cuando son 40 y aún algo más los que corresponden [...] para vivir en buenas condiciones higiénicas”⁻⁴⁶ i proposava alhora un model d'habitatge unifamiliar aïllat, en propietat, que s'havia d'emplaçar a la part oest del Pla de Barcelona. El cas de Feu només és un exemple dels nombrosos no especialistes que plantejaven projectes urbanístics i arquitectònics per encabir els fluxos de treballadors que arribaven a la ciutat. Un interès que es relaciona amb l'àmplia difusió de la literatura mèdica i que arriba fins als casos prou coneguts d'Ildefons Cerdà o de Pere Garcia Faria.⁴⁷ Deixant de banda les idees de Cerdà –ja analitzades a bastament per la historiografia especialitzada–, recuperem les paraules de Garcia Faria quan, des del càrrec de secretari de la Secció d'Higiene del Congrés Internacional de Ciències Mèdiques, dibuixava un dels retrats més colpidors de les cases i la vida dels treballadors barcelonins del nucli antic:

“Al examinar las casas de los barrios obreros, se observa que presentan un mayor número de aberraciones en punto a higiene que las construidas en las calles de primer orden, cuyas lujosas edificaciones encierran análogos errores, aunque ocultos bajo el fastuoso aspecto de un espléndido decorado de oropel. La puerta en las viviendas de los obreros es mezquina, de mal aspecto, y facilita el ingreso a un prolongado y estrecho vestíbulo que termina en la escalera, la cual toma escasa e indecisa luz de un patio reducidísimo e inmundoso; en este

46 “Exposición de los medios más asequibles de levantar en esta ciudad habitaciones para clases jornaleras”. *Revista de Cataluña*, 1-4, noviembre 1862-febrero 1863. La proposta no es va portar a terme.

47 L'arquitecte i enginyer Pere Garcia Faria era el secretari i encarregat de la redacció del dictamen de la comissió de l'Ajuntament de Barcelona (1884) per a la reforma del sistema de clavegueram de Barcelona. L'any 1888, l'alcalde Rius i Taulet el va nomenar director de la Secció Permanent de Clavegueram i Sanejament de la ciutat. El 1893, va presentar el *Proyecto de saneamiento del subsuelo de Barcelona. Alcantarillado-drenaje-residuos urbanos*, que fou rebutjat pel consistori barceloní.



vestíbulo, frecuentemente lleno de basura en el suelo y de mugre en las paredes, se ve a menudo una tapa de madera que cubre el depósito de letrinas, que despidе frecuentemente un hedоr infecto irresistible...”⁴⁸

Malgrat que al volum 1 centràvem la nostra recerca al voltant d'un conjunt d'edificis residencials del nucli antic amb unes condicions especials que els feien dignes d'estudi, cal recordar que, en general, la majoria dels nous habitatges que es construïen a la zona del Raval i de Ponent responien a una tipologia molt limitada, que continuava els models del segle anterior: dos habitatges per planta (d'uns 40m² cadascun),⁴⁹ amb la porta principal al centre de la façana i dues botigues a ambdós costats, i la seva versió reduïda, amb una única botiga als baixos:

“Les cases senzilles tenien dues portes per replà, una escaleta per pujar-hi i una botigueta al costat, que a vegades servia d'estada a l'hortolà propietari. Les dobles tenien quatre portes per replà, amb dues botiguetes i l'escala al mig. Tot plegat era d'una mesquinesa agudíssima. Els pisets aquests aleshores pagaven 3 o 4 ptes. al mes.”⁵⁰

Les cases de nova planta es caracteritzaven per la precarietat constructiva i la qualitat dubtosa dels materials, la manca d'un vestíbul d'accés, amb unes escales -“escaletes” excessivament estretes i unes disposicions molt

48 García Faria, Pedro (1890). “Edificaciones de Barcelona”. *Insalubridad de las viviendas de Barcelona*. Barcelona: Imprenta de J. Balmas Planas, p. 14. (Ponència presentada al Congreso Internacional de Ciencias Médicas que va tenir lloc a Barcelona el setembre de 1888).

49 “La mida de l'habitatge obrer no sobrepassava els 40 m², agrupats en dos pisos per replà i, en alguns edificis, el servei de WC era comunal, un per replà. Al costat d'aquests mateixos edificis tipus, n'hi havia d'altres de més envergadura, de 70, 80 o 90 m²”, a Aisa, F.; Vidal, M. (2006). *El Raval. Un espai al marge*. Barcelona: Editorial Base, p. 125. Josep Termes i Teresa Abelló confirmen que “la situació d'aquests habitatges llòbrecs, dividits en una infinitat de petites cambres per encabir-hi tota la família i sovint alguns rellogats, no varia pas en molts anys”; a Termes, Josep; Abelló, Teresa (1995). “Estructura i vida social: L'hàbitat i els usos obrers”. A.V. *Història de Barcelona*, vol. 5: *La ciutat industrial (1833-1897)*. Barcelona: Enciclopèdia Catalana, p. 172.

50 Amades, J. (1984). *Op. cit.*, p. 337.



limitades, des del punt de vista espacial i higiènic. Pel que fa als interiors, els metges expressaven la necessitat de definir les funcions específiques de cada estança i exigien la preservació higiènica de les que es destinaven al descans:

“Se ha de procurar que el aposento de dormir no sea húmedo, que sea bien ventilado de día y, si es muy reducido, que tampoco esté muy cerrado de noche, a no ser que el aire pueda cambiarse por algún ventanillo, chimenea o agujero no muy grande, por cuanto tampoco conviene, por ser muy dañosa, una corriente de aire, que produce costipados <sic>, dolores reumáticos e inflamaciones.”⁵¹

Cal recordar que la inexistència d'una vida familiar adequada i l'absència de les mínimes condicions de salubritat tenien una relació directa amb el desenvolupament de les activitats quotidianes més bàsiques dins un espai amb funcions ben diverses. L'austeritat era el signe d'identitat de l'univers domèstic dels barcelonins i també de la majoria dels treballadors europeus: les cases tenien pocs mobles, una taula i alguna cadira, un parell de matalassos i uns quants estris de cuina i altres objectes d'ús diari.⁵² Conscient de la precarietat, a les pàgines de la *Monografía de la clase obrera*, Cerdà analitzava la composició i el valor econòmic del parament de la que havia de ser la llar estàndard dels obrers barcelonins. L'enginyer feia un registre sistemàtic de l'aixovar ideal, enumerava els estris necessaris del paisatge domèstic i afegia el cost de mercat de cada objecte, així com la seva amortització al llarg del temps. Entre d'altres coses, l'estudi permet conèixer quins eren els estris bàsics de la cuina, el nombre de plats, de coberts i gots que requeria una família, la roba de casa imprescindible i la composició del mobiliari essencial, etc. En aquest darrer aspecte, a més de dues caixes per desar la roba, una calaixera, una taula per menjar, sis cadires, dos llits i un bressol,

51 Salarich, J. “Artículo VI. Del trabajo, del ejercicio y del sueño”. *Op. cit.*, p. 38.

52 En aquest sentit, vegeu Ariès, Philippe; Duby, Georges (1987). *Historia de la vida privada*, vol. 4: “De la Revolución Francesa a la Primera Guerra Mundial”. París: Éditions du Seuil. (Edició castellana: Madrid: Taurus, 2003, p. 311).



Cerdà incloïa una tauleta de cosir “para que la esposa gane el jornal que se la presupone en el estado de ingresos del obrero casado...”⁵³ (fig. 6)

Més enllà de l'àmbit d'incidència mèdica, cal constatar els escassos testimonis documentals sobre les llars de les classes populars. La manca d'informació és, segurament, conseqüència de l'obligada opacitat d'un espai gairebé “invisible” a escala pública, dins el qual, de ben segur, hi havia molt poca cosa per exhibir. A la banda contrària, els edificis residencials de la burgesia marquen el ritme de la gradació socioeconòmica del territori i la definició progressiva de la nova estructura jeràrquica de l'espai urbà barceloní. El paisatge de la llar benestant manté la seva presència a les pàgines de la literatura popular: a la novel·la *Los misterios de Barcelona* (1844), l'escriptor Milà de la Roca descrivia la sala-alcova d'una casa del carrer dels Banys Vells en què jeia un mort de cos present; l'espai segueix fil per randa les consignes decoratives de la societat burgesa del moment:

“Reinaba el más sepulcral silencio en una estancia, amueblada al uso del último siglo; las cortinas de damasco carmesí que colgaban de la alcoba y de los balcones, medio entornados, la sillería genovesa con asientos iguales al cortinaje, un tocador de caoba imitando el carey con su gótico y dorado espejo, sus dos cómodas de madera pintada de negro con arabescos y esculturas de oro, con sus piedras de fino mármol de Ferrara, seis grandes medallas con guarniciones compañeras del espejo con los bustos de varias imágenes <sic> pintadas al vidrio, colgadas de las paredes y pendientes de unos cordones de seda carmesí que remataban en una gruesa borla, y la triste luz de dos velas de cera que, puestas en dos candelabros de plata, ardían al frente de una grande escaparate <sic> que cobijaba una hermosa virgen del Carmen, ricamente vestida, daban a la citada estancia un aspecto majestuoso y melancólico a la vez.”⁵⁴

53 Cerdà, Ildefonso (1867). “Monografía estadística de la clase obrera de Barcelona en 1856”. *Teoría general de la urbanización*, tomo II. Madrid: Imprenta Española, p. 653.

54 Milà de la Roca, José Nicasio (1844). *Los misterios de Barcelona*. Barcelona: Imprenta y Librería Española y Extranjera de J. Roca; citat a: Romea, Celia (1994). *Barcelona romántica y revolucionaria. Una imagen literaria de la ciudad, década de 1833 a 1843*. Barcelona: Publicacions Universitat de Barcelona, p. 165.



El domini de l'historicisme decoratiu, l'aiguabarreig d'estils diversos i l'excés material són els trets d'identitat dels espais privats de les cases i els palaus barcelonins que es construïen al nucli antic tot just abans de l'expansió (fig. 7). Aquesta és l'escenografia que persisteix al llarg del segle i que, en part, es traslladarà a les primeres residències de l'Eixample. Malgrat la inèrcia, en una altra novel·la de títol similar, *Barcelona y sus misterios* (1860), intuïm l'arribada dels canvis, quan el protagonista visita una casa del carrer de la Princesa que, en aparença, no sembla un ambient radicalment diferent a l'anterior; ara, però, la mirada es fixa en uns valors que van més enllà de la mera exhibició del luxe material:

“Sillas de tapicería, consolas y cómodas de madera de chicaranda con sobre de mármol, espejos con marcos de lo mismo, una cama de hierro parada con colcha y pabellón de damasco encarnado, alguna lámpara de forma elegante colgada del techo en el recibidor, candeleros con bujías, cortinajes de muselina y una estera de entretiempo en suelo, sin dorado alguno ni nada brillante, fuera de los cristales de los espejos. He aquí el mueblaje de la casa. No era, por consiguiente, lo que admiraba a Diego el lujo, sino la simetría, el orden, el buen gusto que había precedido en la elección y colocación de los muebles.”⁵⁵

La simetria, l'ordre i el bon gust que admira el personatge de la novel·la anuncien una nova manera de concebre l'habitatge. Aquests valors reapareixeran com a essencials a l'hora de constituir la imatge de la moderna arquitectura residencial de la ciutat futura.

55 Altadill, Antonio (1860). *Barcelona y sus misterios*. Madrid: Librería Española de Emilio Font. Barcelona: Librería Popular Económica, p. 220.



Figura 4
Interior de la casa d'un hortolà. Gravat de J.Noguera. Biblioteca de Catalunya



Figura 5
Dinar en una casa menestral. Gravat de J. Noguera. Biblioteca de Catalunya

Figures 6a, 6b i 6c

L'aixovar d'una família obrera segons Cerdà. "Monografía estadística de la clase obrera de Barcelona en 1856". *Teoría general de la urbanización* (Volum 2); pp. 652-654

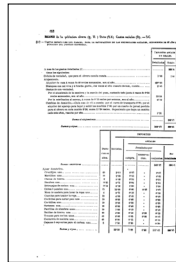

6a



6b

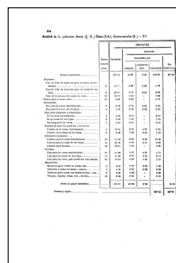

6c

652

BALANCE de la poblacion obrera (S. II) Data (2A). Gastos sociales (B). — 3C

3C — GASTOS ESPECIALES DEL CASADO, PARA LA SATISFACCION DE LAS NECESIDADES SOCIALES, SUPONIENDO DE 40 AÑOS LA DURACION DEL PERIODO CONYUGAL.

	IMPORTES ANUALES EN REALES.	
	Detallados	Totales.
A mas de los gastos detallados (C).....	503'38	503'38
tiene los siguientes:		
Cédula de vecindad, que para el obrero casado cuesta.....	1'00	1'00
Alojamiento.		
Alquiler de casa á razon de 40 reales mensuales. son al año.....	480'00	
Blanqueo con cal viva y á brocha gorda, dos veces al año cuando menos, cuesta.....	2'00	
Gastos de con-vecindad.		
Por el alumbrado de la escalera y la cuerla del pozo, costando todo junto á razon de 0'24 reales semanales, son al año.....	12'24	
Por la retribucion al sereno, á razon de 0'12 reales por semana, son al año.....	6'12	
Cambios de domicilio.—Cada uno de ellos cuesta: por el carro de transporte 8'00; por el alquiler del aparejo para bajar y subir los muebles 1'00; por un cuarto de jornal perdido para el obrero en cada cambio 2'50; suma 11'50 reales. Suponiendo que haya un cambio cada seis años, resulta por año.....	1'91	
<i>Suma el alojamiento.....</i>	502'27	502'27
<i>Sumas y sigus.....</i>	503'27	806'65

	Dura- cion en años.	IMPORTES				Por totalidades
		Iniciales.	ANUALES		Por	
			Detallados por			
		compra.	conserva- cion.			
<i>Sumas anteriores.....</i>				503'27	806'65	
Ajuar doméstico.						
Crucifijos: uno.....	40	3'01	0'07	3'08	0'07	
Martillos: uno.....	10	2'00	0'05	2'05	0'05	
Clavos de hierro.....	2	0'48	0'21	0'69	0'21	
Escobas: una.....	0'25	0'71	2'84	3'55	2'84	
Estropajos de cocina: uno.....	0'12	0'12	1'00	1'12	1'00	
Cubos ó pozales: uno.....	15	12'00	0'80	12'80	1'07	
Moza de madera para lavar la ropa: una.....	4	0'71	0'18	0'89	0'18	
Cuerlas para tender la ropa.....	10	4'00	0'40	4'40	0'40	
Cuchillas para cortar pan: una.....	10	8'00	0'80	8'80	0'80	
Cuchillos: uno.....	10	2'00	0'20	2'20	0'20	
Sartenes: una.....	10	8'00	0'60	8'60	0'60	
Parrillas de alambre: unas.....	10	1'00	0'10	1'10	0'10	
Badilas de hierro: una.....	40	4'00	0'10	4'10	0'13	
Tenazas para cocina: unas.....	40	2'00	0'05	2'05	0'07	
Cantarera de madera: una.....	40	6'00	0'15	6'15	0'15	
Capazos ó espuelas para el carbon: uno.....	5	1'50	0'80	2'30	0'80	
<i>Sumas y sigus.....</i>		53'52	7'88	61'40	806'65	

Figures 6a, 6b i 6c

L'aixovar d'una família obrera segons Cerdà. "Monografía estadística de la clase obrera de Barcelona en 1856". *Teoría general de la urbanización* (Volum 2); pp. 652-654

6a

6b

6c

653

Dura- cion en años.	IMPORTE				Por totalidades.	
	Iniciales.	ANUALES				
		Detallados por				
		compra.	conserva- cion.	conjuntos.		
	<i>Sumas anteriores.</i>				806'65	
		53'52	7'88	0'32	511'47	
4	Cestas para ir al mercado: una.....	3'00	0'75	»	0'75	
0'25	Aventadores: uno.....	0'21	0'96	»	0'96	
8	Cubiertos de madera: seis.....	2'50	0'32	»	0'32	
	Cucharon de madera: uno.....					
4	Vasos de vidrio: cuatro.....	1'89	0'47	»	0'47	
4	Botellas de vidrio: tres.....	2'38	0'59	»	0'59	
20	Vinagreras de vidrio: dos.....	0'85	0'05	»	0'05	
4	Cántaros para el agua: dos.....	3'00	0'75	»	0'75	
20	Cántaros para el aceite: uno.....	1'42	0'07	»	0'07	
1	Ollas ó pucheros con sus tapaderas correspon- dientes: tres.....	2'83	2'83	»	2'83	
1	Cazuelas con sus correspondientes tapaderas: tres	2'83	2'83	»	2'83	
	Almirez de barro con su mano correspondiente:					
14	uno.....	1'30	0'09	»	0'09	
20	Angarillas de barro para las vinagreras: unas..	0'71	0'03	»	0'03	
	Platos de barro: doce.....					
2	Coladores de barro: uno.....	3'53	1'76	»	1'76	
5	Tazas para caldo ó sopa: dos.....	1'42	0'28	»	0'28	
5	Jcaras: seis.....	0'71	0'14	»	0'14	
40	Cajas para guardar la ropa: dos; ó mejor, Cómodas: una.....	160'00	4'00	»	4'00	
2	Banastas donde depositar la ropa sucia: una...	4'00	2'00	»	2'00	
40	Sillico, ó <i>Basseta</i> : uno.....	4'00	0'10	»	0'10	
40	Pies de zafa: uno.....	4'00	0'10	»	0'10	
	Banquillos y tablas sin pintar					
40	Para la cama matrimonial.....	60'00	1'50	0'40	1'90	
40	Para la cama de los hijos.....	40'00	1'00	0'26	1'26	
40	Cunas: una.....	16'00	0'40	0'10	0'50	
40	Mesas para comer: una.....	28'00	0'70	»	0'70	
	Mesita para coser, ó utensilio para que la esposa gane el jornal que se la presupone en el estado de ingresos del obrero casado, en el supuesto de que si es una mesa vale 24 reales y si es un utensilio para otras labores vale 60 reales...	20	24'00	1'20	0'50	1'70
20	Sillas: seis.....	36'00	1'80	0'62	2'42	
2	Vaso de noche: uno.....	1'42	0'71	»	0'71	
2	Palancanas: una.....	1'65	0'82	»	0'82	
10	Peines: dos.....	2'00	0'20	»	0'20	
10	Cepillos: uno.....	3'00	0'30	»	0'30	
20	Espejos: uno.....	4'00	0'20	»	0'20	
40	Veiones armados: uno.....	5'18	0'13	0'06	0'19	
40	Caudiles: uno.....	2'00	0'05	»	0'05	
1	Mechas y torcidas para los mismos.....	0'36	0'96	»	0'36	
	<i>Sumas y sigas.</i>	477'91	35'37	2'26	540'90	
					806'65	

Figures 6a, 6b i 6c

L'aixovar d'una família obrera segons Cerdà. "Monografía estadística de la clase obrera de Barcelona en 1856". *Teoría general de la urbanización* (Volum 2); pp. 652-654

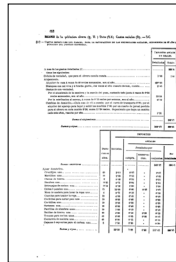

6a



6b



6c

654

BALANCE de la poblacion obrera (§. II.) Data (2 A). Gastos sociales (B.) -- 5 C.

	Dura- cion en años.	IMPORTES				Por totalizales
		Iniciales.	ANUALES			
			Detallados por			
		compra.	conserva- cion.	conjuntos.		
<i>Sumas anteriores</i>		477 ⁰¹	35 ⁸⁷	2 ²⁶	540 ⁹⁰	803 ⁰⁵
Jergones.						
Uno de tela de algodón para la cama matri- monial.....	8	41 ⁰⁰	5 ⁵⁰	0 ³⁸	5 ⁸⁸	
Uno de tela de algodón para la cama de los hijos.....	8	30 ⁰⁰	3 ⁷⁵	0 ²⁴	3 ⁹⁹	
Uno de la misma tela para la cuna.....	10	10 ⁰⁰	1 ⁰⁰	*	1 ⁰⁰	
Pielos para la cuna: una.....	10	8 ⁰⁰	0 ⁸⁰	*	0 ⁸⁰	
Almohadas.						
Dos para la cama matrimonial.....	8	6 ⁰⁰	0 ⁷⁵	0 ⁰⁵	0 ⁸⁰	
Dos para la cama de los hijos.....	8	4 ⁰⁰	0 ⁵⁰	0 ⁰⁸	0 ⁵³	
Paja para jergones y almohadas.						
De la cama matrimonial.....	3	8 ⁰⁰	2 ⁶⁷	*	2 ⁶⁷	
De la cama de los hijos.....	3	4 ⁰⁰	1 ³³	*	1 ³³	
Del jergon de la cuna.....	5	3 ⁰⁰	0 ⁶⁰	*	0 ⁶⁰	
Fundas de algodón para las almohadas.						
Cuatro de la cama matrimonial.....	6	12 ⁰⁰	2 ⁰⁰	0 ³⁰	2 ³⁰	
Cuatro de la cama de los hijos.....	6	8 ⁰⁰	1 ³³	0 ²⁰	1 ⁵³	
Sábanas de algodón.						
Cuatro para la cama matrimonial.....	10	9 ⁰⁰	9 ⁰⁰	0 ⁰⁰	10 ²⁰	
Cuatro para la cama de los hijos.....	10	64 ⁰⁰	0 ⁴⁰	0 ⁴⁰	6 ⁸⁰	
Cuatro para la cuna.....	10	12 ⁰⁰	1 ²⁰	*	1 ²⁰	
Colchas.						
Una para la cama matrimonial.....	20	8 ⁰⁰	4 ⁴⁰	0 ³⁰	4 ⁷⁰	
Una para la cama de los hijos.....	20	5 ⁰⁰	2 ⁹⁰	0 ²⁰	3 ¹⁰	
Una para la cuna, que puede ser una manta.	20	18 ⁰⁰	0 ³⁰	0 ⁶⁰	1 ⁵⁰	
Manteleria						
Manteles para cubrir la mesa: dos.....	5	8 ⁵⁰	1 ⁷⁰	0 ²⁰	1 ⁰⁰	
Tohallas ó paños de mano: cuatro.....	4	8 ⁰⁰	2 ⁰⁰	0 ²⁹	2 ²⁹	
Tohallas para tomar los baños de mar: una..	9	3 ⁰⁰	0 ³³	*	0 ³³	
Trapos, vendas, hilas, etc., de hilo.....	40	8 ⁰⁰	0 ²⁰	*	0 ²⁰	
<i>Suma el ajuar doméstico</i>		978 ⁴¹	85 ²³	6 ⁰⁵	91 ²⁸
<i>Sumas y sigue</i>					504 ⁵⁵	987 ³³



Figura 7

E. Planas. Il·lustració de la novel·la *Barcelona y sus misterios*,
d'Antonio Altadill. 1861

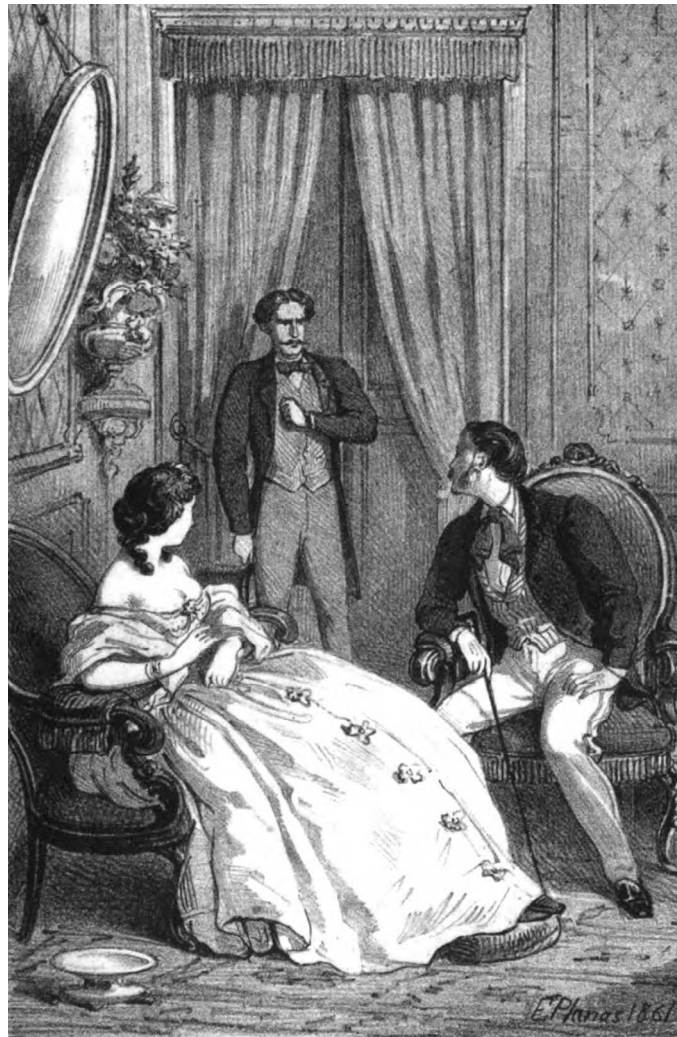

La vida quotidiana de la població al nucli antic

“El obrero es *pobre*: socorredle, ayudadle.
El obrero es *ignorante*: instruidle, educadle.
El obrero *tiene instintos aviesos*: moralizadle.”⁵⁶

A la novel·la *Los pobres de Barcelona* (1865), Rafael del Castillo reaccionava críticament a la crisi econòmica d'aquells anys i als seus estralls sobre la població, descrivint un quadre social dominat per la misèria, la fam i la corrupció moral com a arguments principals d'una trama centrada en l'explotació obrera i les vicissituds d'una família humil que malvivia en la mesquina cambra d'una casa de veïns del carrer de Ponent -“...no hay en la habitación mesas, ni cómodas, ni baúles, ni ropa, ni sillas, ni nada, en fin, que patentice alguna de esas pequeñas comodidades tan apetecibles para la existencia”⁵⁷-, i que freqüentava el menjador social del carrer de Bonsuccés (fig. 8). La manca de les condicions bàsiques del confort domèstic i l'opressió de la vida quotidiana en els límits entre el Raval i Ponent s'atenua, però, amb l'expansió literària del paisatge urbà, quan els personatges troben l'oportunitat d'estendre's a d'altres barris de la ciutat: és així com apareixen la Barceloneta i el carrer de la Princesa, les Rambles i el passeig de Gràcia i, fugaçment, també l'Eixample, tot i que només amb la referència a l'asil de les Hermanitas de los Pobres. El descobriment territorial dels diferents personatges abasta fins i tot la perifèria, des de Sant Gervasi fins al Clot o Sant Andreu i, més enllà, arriba als baixos fons, representats per una taverna “cueva” o “guarida de fieras” situada a la falda de Montjuïc. Malgrat l'eloqüència del títol, la novel·la exhibeix una autèntica polifonia de tipus socials i

⁵⁶ Monlau, P. F. (1856) *¿Qué medidas...? Op. cit.*, p. 61.

⁵⁷ Del Castillo, Rafael (1865). *Los pobres de Barcelona*. Barcelona: Pérez García Editores, p. 35.



humans: a les seves pàgines, hi veiem desfilant l'aristocràcia decadent i l'obrer corromput, l'industrial protector i els arribistes i especuladors, entre d'altres personatges. Tota l'obra és una crítica a la rigidesa de les estructures socials i al paper condicionant de l'ambient de la ciutat industrial en el destí dels personatges:

“Existen barrios en Barcelona, lo mismo que en casi todas las poblaciones, destinados exclusivamente a servir de albergue a multitud de familias desheredadas por la fortuna. Sus individuos, verdaderos hijos del trabajo, nacen en él, con él viven y mueren en medio de él, sin dejar más huella de su existencia que la trazada en los talleres de la fábrica donde ha trabajado.”⁵⁸ (fig.9)

El retrat literari o quadre social es completa amb una altra classe de representació, basada en l'aplicació de criteris quantitatius sobre la població. A partir del prestigi públic que havia assolit la ciència estadística, els observadors i narradors de la ciutat incorporaven a les seves obres els resultats dels estudis que l'economista i polític Laureà Figuerola publicava a la seva *Estadística de Barcelona* (1849).⁵⁹ La modernitat de les anàlisis de Figuerola rau en haver realitzat la primera descripció quantitativa de la ciutat,⁶⁰ considerant-ne la base productiva i la dinàmica sociodemogràfica sense discriminar cap dada que pogués aportar informació útil sobre els barcelonins. Figuerola fixava la població barcelonina de l'època en 150.619 persones, a les quals calia afegir uns 35.595 individus, entre

58 Del Castillo, R. *Op. cit.*, p. 161. De fet, la influència de l'entorn en l'existència de la gent que vivia a les ciutats és una temàtica recurrent a la novel·la europea del vuit-cents.

59 Figuerola havia estat un dels redactors de les Ordenances Municipals de 1856. La seva *Estadística de Barcelona* –per a l'elaboració de la qual va trigar dos anys a recopilar les dades de la població i bastir-les d'argumentacions científiques– es va publicar en 12 entregues diferents fins a l'any 1851, tot i que va quedar inconclusa. És prou coneguda la seva influència en la *Monografía de la clase obrera de Barcelona* de Cerdà (1856).

60 Urteaga, Luis; Nadal, Francesc (2002). “La organización del servicio de estadística del Ayuntamiento de Barcelona (1902-1923)”. *Cent anys d'estadística municipal*. Barcelona: Ajuntament de Barcelona, p. 148-162.



els que incloïa transeünts, servents, militars i religiosos. També elaborava una sèrie de taules analítiques en què encreuava els grups de població segons la relació que mantenien amb el territori, el seu estat civil, l'activitat professional o la classe social; a més, estudiava les característiques dels habitatges i quantificava la densitat de les habitacions i l'antiguitat dels edificis com a elements definitius en l'elaboració de les conclusions dels seus estudis. Ben aviat, aquesta percepció del cos social es va traslladar a d'altres obres que analitzaven i descrivien la ciutat, on el recull de dades estadístiques era un element de validació científica de cada discurs disciplinari.⁶¹ En aquell temps, dominat per l'exigència de classificar, catalogar i quantificar la realitat, i per la necessitat de constituir el marc de coneixement de la més completa fisiologia social, els testimonis tracen la particular cartografia d'una població diversa, canviant i difícil de definir, considerant la complexitat de les diferents tipologies humanes i professionals dels qui treballaven i vivien a la ciutat. La constitució de les fisiologies urbanes no era, però, una tasca senzilla, com ho confirmava Monlau quan aspirava a fixar els límits i el camp d'actuació de la tasca de l'higienista:

“No basta que el higienista haya tomado en cuenta las influencias astrales, el clima, la estación, la localidad y la habitación; no basta que se haya informado de la raza, del sexo, de la edad, del temperamento, de la constitución, de la idiosincrasia, y de las disposiciones hereditarias y de lactancia del individuo que le consulta; sino que además debe estudiar las circunstancias individuales que no dependen del clima, ni del organismo nativo, sino de las modificaciones que ha recibido el mismo individuo en su mayor o menor libertad de acción; es

61 Fou el cas de Pi i Arimon, que, a la seva història barcelonina, publicava les dades estadístiques de la població, l'estat de les captures per delictes en el període 1846-1849 o l'“*estado demostrativo de los extranjeros residentes en Barcelona*”, entre d'altres dades. L'omnipresència de l'estadística com a mitjà de coneixement científic de la població calava també a les topografies mèdiques, que empraven les dades demogràfiques per valorar les variables de natalitat i mortalitat. Vegeu Valls, Miquel; Pujadas, Joana M.; Cabré, Anna (2011). “El matrimoni a la Barcelona industrial. Pautes demogràfiques i socials”. *XII Congrés d'Història de Barcelona-Historiografia Barcelonina. Del mite a la comprensió*. Arxiu Històric de la Ciutat de Barcelona, Institut de Cultura, Ajuntament de Barcelona, 30 de novembre i 1 de desembre de 2011.



decir que el higienista debe saber, además de todo lo dicho, cuáles son los hábitos, cual es la profesión, y cuál es el estado social de la persona a quien dirige sus preceptos”.⁶²

Sovint, l'heterogeneïtat dels treballadors es resolïa amb la denominació genèrica de “classe obrera” o “classe popular”, però aquesta era una terminologia que camuflava el caràcter esmunyedís de la societat sorgida de la descomposició de l'antic règim i en trànsit vers les noves formes socials del capitalisme industrial. A l'hora de plantejar la seva estadística de la població treballadora, Cerdà era prou conscient de la dificultat de condensar, en unes quantes paraules i xifres, tanta diversitat humana; per això, reflexionava sobre la insuficiència d'un llenguatge poc científic, massa ambigu i incapaç d'absorbir la varietat i els matisos dels qui vivien i treballaven a Barcelona:

“La clase obrera, considerada como género, forma un conjunto complexísimo, compuesto por una gran diversidad de especies, o llámense artes y oficios, cada una de las cuales comprende a su vez otro número de subespecies y elementos, harto diferentes entre sí para que puedan sujetarse a una fórmula común [...]. Bajo la denominación general de obreros, he comprendido a todos los oficiales, aprendices, peones y ayudantes, cualesquiera que sean su sexo, edad y demás circunstancias; a todas las personas que, viviendo de su trabajo, no lo ejercen en el establecimiento o taller propio, sino que prestan sus servicios, ora a un jornal, ora a destajo, ya sea en los talleres, fábricas o locales ajenos, ya en su propia casa.”⁶³

Cerdà establia la seva particular classificació dels treballadors segons les habilitats que posseïen o la qualificació professional que rebien als tallers i fàbriques; amb aquest criteri, constituïa la “Clasificación de la masa general de

62 Monlau, P. F. (1846). “Circunstancias adquiridas”. *Op. cit.*, p. 513. L'autor considerava, com a circumstàncies adquirides, els hàbits, la professió i l'estat civil.

63 Cerdà, I. (1867). “Monografía estadística de la clase obrera de Barcelona en 1856”. *Op. cit.*, p. 561.



obreros”, dividint-los entre “sobresalientes, buenos y regulares”⁶⁴. D’entre les interessants reflexions de l’enginyer sobre la població, destaca especialment la seva advertència sobre el perill d’interpretar la realitat humana únicament a partir de la imatge pública que transmet un grup social determinat: així, alertava del miratge de fixar-se únicament en l’aspecte exterior dels obrers o en la manera com es presentaven a la societat. Es corria el risc que la imatge derivés en un estereotip que, d’altra banda, mai no coincidia amb la realitat; per aquesta raó, Cerdà declarava la ineficàcia d’aplicar aquest tipus de distinció:

“Hay, en efecto, algunos que ostentan cierto deslumbrador lucimiento o brillo, que verdaderamente ofusca a los que creen conocer esta clase sin haberla estudiado y la juzgan solo por las apariencias, dando lugar, con semejantes juicios, a gravísimos y trascendentales errores, a que nosotros, amantes de la justicia, nos conceptuamos obligados a salir al encuentro. Es innegable que, entre la clase obrera, se encuentran algunos individuos que, por su porte y trage <sic>, se distinguen de sus demás compañeros, y que brillan en las plazas y paseos, en funciones religiosas y profanas, llamando con frecuencia la atención en los sitios públicos. A los que en tal situación se encuentran, los llamaremos *distinguidos*, para diferenciarlos de todos los demás que forman el *estado común o plebe*, digámoslo así, de la clase, condenados a arrastrar una vida penosa en la oscuridad.”⁶⁵

Els que Cerdà anomenava *distinguidos* eren els individus que tenien més visibilitat pública i més presència en els principals esdeveniments cívics o religiosos, o que posseïen una millor qualificació laboral. Tanmateix, l’enginyer afirmava que aquests ciutadans només representaven una mínima part de la població i, ni de bon tros, els trets d’identitat de les classes desvalgudes, destinades a “ocultar sus escaseces y miseria en oscura soledad”⁶⁶. Dels 54.272 que formaven la massa general de treballadors, només 6.527 pertanyien a aquesta categoria que l’urbanista

64 Cerdà, I. *Op. cit.*, p. 564.

65 Cerdà, I. *Op. cit.*, p. 566.

66 *Ibidem*.



qualificava d'insignificant i dins la qual incloïa els que anomenava “oficiales y peones sobresalientes”, els “oficiales de sastrer” i un grup de joves treballadors “hijos de familias acomodadas de la clase menestral, que mientras son solteros comen y viven sin dispendio alguno en casa de sus padres, quedándoles todo el jornal disponible, que lo gastan generalmente en vestir y divertirse”⁶⁷. Als estrats inferiors, Cerdà emplaçava els aprenents, dividits en tres grups: “principiantes, medianos y aprovechados”, segons el servei que donaven a qui els ensenyava l'ofici; en una escala inferior, hi havia els ajudants –que a Catalunya s'anomenaven *nens* o noys– i els auxiliars, que no rebien cap ensenyament de l'ofici. El graó més baix l'ocupaven els peons i els passavolants, que anomenava “hombres-máquinas” o la “masa flotante pronta a prestar Servicios al primero que llega para cualquier trabajo que requiera más bien fuerza que destreza.”⁶⁸ (fig. 10)

La complexa cartografia de la societat barcelonina tenia el seu reflex territorial en els diferents barris de la ciutat. Així, al sector de Ponent, continuaven els fluxos residencials del Raval, amb la mescla de procedències i ocupacions diverses, i la coexistència dels qui treballaven a les fàbriques amb els menestrals i la petita burgesia d'industrials i comerciants. Un nombre elevat de nouvinguts procedia de la immigració interior, a partir de l'afluència de la mà d'obra que, entre 1830 i 1860, va arribar des d'altres comarques de Catalunya. Aquest moviment migratori, de caràcter bàsicament familiar, va coincidir amb un altre flux de treballadors que als anys quaranta s'adreçava a Barcelona des d'altres regions de l'Estat, com València, Múrcia o Galícia. Però, a diferència dels primers, aquests treballadors solien ser homes sols, sense cap qualificació laboral, als quals s'afegien més tard els seus familiars.⁶⁹ La

67 Cerdà, I. *Op. cit.*, p. 567.

68 Cerdà, I. *Op. cit.*, p. 569.

69 A la mateixa època, es detecta un petit flux migratori des del sud de França, amb l'arribada de grups de petits artesans; vegeu Montiel, Josep (1985). “Fuentes hospitalarias y niveles de vida. Barcelona, 1825-1875”. A. V. *Història urbana del Pla de Barcelona*. Actes del II Congrés d'Història del Pla de Barcelona. Barcelona: Institut Municipal d'Història, vol. 1, p. 188.



població nouvinguda s'enfrontava, a més, a les condicions ambientals extremes de les fàbriques i els tallers, que eren especialment greus en el cas de determinats col·lectius, com els filadors:

“Triste es la situación del pobre tejedor, obligado a trabajar catorce y dieciséis horas diarias, metido en una covacha, encorvado sobre el telar, para ganar un pan escaso, que no puede bastar para acallar el hambre de sus hijos, que deben recurrir a la caridad pública para alimentarse y hasta morir víctima de un trabajo y de las condiciones antihigiénicas de su vivienda y taller.”⁷⁰

Com en el cas de les denúncies sobre l'estat dels habitatges, els testimonis mèdics foren fonamentals a l'hora d'augmentar la consciència pública sobre la degradació dels espais laborals: “estos aposentos, por lo común bajos, húmedos, sombríos y a veces nauseabundos, en que jamás entra el sol, ni se cambia el aire, son los salones donde mora una parte de la clase jornalera y desvalida de la sociedad”⁷¹. La situació, que soscavava els fonaments del progrés econòmic i industrial, ja es reflectia a les Ordenances de 1856, les quals, amb un seguit de mesures destinades a controlar les propietats ambientals de les naus i dels tallers fabrils, establien l'obligació dels industrials envers el manteniment de la bona salut dels seus treballadors: “no se permitirá trabajar a un número de individuos desproporcionado a la capacidad del local y que vicie el aire por falta de ventilación”⁷². Per la seva banda, Monlau també insistia a demanar la implicació dels industrials per millorar les fàbriques i els tallers; només amb el compromís dels amos seria possible salvar els obrers de l'itinerari inevitable vers la malaltia, la degradació i la

70 Salarich, J. *Op. cit.*, p. 123.

71 Salarich, J. Parte II: “Higiene especial del tejedor. Cuadras y temperatura”. *Op. cit.*, p. 81.

72 *Ordenanzas (1857)*. *Op. cit.*, p. 138.



marginació.⁷³ Curiosament, a *Los pobres de Barcelona*, del Castillo recollia l'ideari del socialisme utòpic que estava en boga en aquells anys, concentrant les aspiracions de regeneració social en l'escenari d'unes fàbriques ideals “que reunían todas las condiciones de salubridad y conveniencia necesarias”⁷⁴. El propietari havia creat una cooperativa de treballadors; incentivava els beneficis socials i educatius, i promovia la creació de “casas comunes donde vivieran en familia todos sus obreros, moralizándoles con el continuo roce; y por medio de un ahorro semanal ponerlos en disposición de que aquellas casas llegasen al cabo de un cierto número de años a ser de su posesión única y exclusiva”⁷⁵. Però, més enllà de la ficció, la realitat colpejava la consciència de la població i d'uns estaments incapaços d'imposar mesures efectives de justícia social. Si l'amo s'havia de comprometre a protegir els seus operaris, aquest compromís no sempre era interpretat en la seva essència filantròpica, sinó que sovint només era el fruit de la necessitat d'apaivagar els moviments de protesta i de revolta social dels treballadors:

“Nosotros bien os quisiéramos a todos ricos, muy ricos. Ya que no son asequibles para todos las grandes riquezas, quisiéramos que, a lo menos con vuestro honrado trabajo, pudieseis vivir holgadamente y sin las privaciones a que se ven sujetas vuestras familias” [...]. “Pero, si con vuestras exigencias amedrentáis a los

73 “La situación de los obreros es, en gran parte, el resultado de la organización actual de la industria. Mucha responsabilidad cabe también a los amos [...]. Si cae enfermo, le abandonan; cuando ha curado, no le vuelven a emplear, porque han ajustado a otro, y cuando la vejez ha debilitado la fuerza de su brazo, cuando su mano es menos diestra y su trabajar más lento, mengua el salario a medida que crecen sus necesidades. Los amos, absorbidos en su egoísmo, cúranse muy poco de las leyes de la decencia y, con tal que el inventario y los balances correspondan a sus codiciosos deseos, poco les importa que sus operarios se entreguen a la embriaguez, a la disipación o al libertinaje.” Monlau, P.F. (1856). *Op. cit.*, p. 550-551.

74 Del Castillo, R. *Op. cit.*, p. 67.

75 Del Castillo, R. *Op. cit.*, p. 68.



fabricantes y les obligáis a que retiren sus capitales, si se cierran los talleres y quedan paralizados los trabajos y perece nuestra industria [...], ¿qué habréis conseguido?”⁷⁶

Més enllà de la seva incidència social, no podem oblidar que la tasca principal de les anàlisis mèdiques consistia en sistematitzar la informació relacionada amb les principals malalties que afectaven la població treballadora, com ara la pneumònia-bronquitis, la tuberculosi pulmonar, l'apoplexia, el catarro intestinal, l'hepatitis, la hidrocefàlia per meningitis, el tifus, la verola, les malalties del cor i el xarampió-escarlatina, entre d'altres. Al llarg del segle, Barcelona s'havia vist afectada per un reguitzell d'epidèmies, d'entre les quals cal destacar la devastació del còlera morbo –els anys 1834 (3.344 morts), 1854 (6.419 morts) i 1865 (3.765 morts)– o de la febre groga que, després que el 1821 deixés rere seu l'esgarrifosa xifra de 8821 morts, el 1870 un nou brot obligava al desplaçament i re allotjament de la majoria dels veïns del Raval. D'entre les principals causes de mort de la gent cal esmentar les malalties respiratòries, com la tisi –l'any 1869, havia provocat el 34 % de totes les morts, un percentatge que augmentava fins al 42 % entre la població obrera–, i les intestinals, que eren responsables del 15,2 % de les morts i afectaven els grups més joves de la població.⁷⁷ A les patologies més freqüents, s'hi afegia el risc de patir un accident laboral: “las máquinas los producen en un número mucho mayor de lo que a priori pudiera calcularse (...) En Barcelona son diarios los accidentes desgraciados que inhabilitan al operario por algún tiempo, o lo dejan estropeado, o lo matan”⁷⁸. Montiel ha destacat les reticències dels treballadors davant la possibilitat de rebre assistència hospitalària; aquest era el sentiment d'un dels protagonistes de *Los pobres de Barcelona* quan creia que anar a l'hospital significava la fi de la seva fràgil llibertat:

76 Palau, Antoni. Dr. (Obispo de Vich). “A los fabricantes y obreros de nuestra diócesis”. *Boletín Eclesiástico de los Obispos de Barcelona y Vich*, 2 de julio de 1855; citat a Monlau, P.F.; Salarich, J. *Condiciones de vida y trabajo obrero en España a mediados del siglo XIX*. Estudi preliminar i notes crítiques a càrrec d'Antoni Jutglar. Barcelona: Anthropos, 1984, p. 36.

77 Montiel, J. *Op. cit.*, p. 191.

78 Monlau, P. F. (1856). *Op. cit.*, p. 54.



“Entonces, algunos vecinos y amigos aconsejaron al tejedor que llevara a su mujer y a su hijo al hospital, y a su anciana madre a casa de las Hermanitas de los Pobres. [...] ¿Qué hijo, qué padre y qué esposo hacen semejante cosa con tres prendas tan queridas de su corazón? [...] “Ninguno en nuestro concepto, y Roque se negó rotundamente. El Hospital asusta generalmente, y mucho más a los que, por su desgracia, se ven más espuestos que otros a ir a él. La mujer un día le dijo con voz doliente, que le suplicaba por lo que más amase en el mundo que no la dejara ir al hospital, y él se lo prometió.”⁷⁹ (fig. 11)

Una altra de les preocupacions fonamentals de l'higienisme local se centrava en l'anàlisi i la transformació dels hàbits alimentaris dels barcelonins; en aquest aspecte, els metges denunciaven la manca d'una dieta variada i l'escassa qualitat dels aliments de consum habitual:

“Los obreros y sus familias no disfrutaban todavía de una alimentación bastante reparadora; el pan y el vino que ordinariamente consumen no son de la mejor calidad; los vegetales constituyen la base de su régimen común, y del reino animal apenas conocen más substancias alimenticias que el bacalao, el escabeche y el tocino; el obrero come poca carne, pues, si bien compra a menudo los extremos, despojos y grosura de los animales, esta *carne de sábado*, como se decía en lo antiguo, nutre muy escasamente y fatiga en qué manera los órganos digestivos.”⁸⁰

A la dècada dels cinquanta, el pa era un aliment més consumit entre la població treballadora que entre les classes benestants; l'anomenat “pa de pobre”, elaborat amb una barreja de diferents cereals, solia acompanyar la ingesta

79 Del Castillo, R. *Op. cit.*, p. 32.

80 Monlau, P. F. (1856). *Op. cit.*, p. 29.



de “gra, bacallà, arengada, amb verdures i alguna fruita”.⁸¹ Al costumari satíric *El Libro Verde de Barcelona* (1848), trobem la descripció del dinar habitual d’un treballador de l’època: “el jornalero sale de su taller más dispuesto a dejar satisfecho su estómago con un colmado plato de *escudella*, gruesas rebanadas de pan, algunas sardinas asadas y aliñadas con no poca cantidad de aceite y sal, y tres o cuatro tomates crudos...”⁸². Una imatge ben contraposada a la que oferien els estudis mèdics quan alertaven dels costums alimentaris de les classes populars i de la pràctica –força habitual als nuclis urbans– de la venda i distribució d’aliments adulterats:

“Sabido es cuán detestable suele ser la calidad de los artículos que en tales sitios se expenden o se preparan. Carne pasada, bacalao o escabeche podrido, salazón pasada, pan adulterado, vino emponzoñado, fruta verde o pasada, embutidos malsanos, aceite rancio o mezclado con sebo, chocolate sin cacao, agua de cualquier sustancia más o menos inofensiva por café, carbón mojado, desaseo, inmundicia.”⁸³

Els esforços s’adreçaven especialment a combatre i a incrementar el control i la vigilància de la venda als carrers, exigint una aplicació més estricta de la legislació.⁸⁴ Una altra problemàtica relacionada amb l’alimentació tenia a veure amb l’elaboració del menjar a casa i, especialment, amb el perill d’emprar uns estris culinaris inadequats:

“Los muchos cólicos que se siguen de la falta de limpieza en los trastos de cocina deben hacer a la mujer muy precavida contra estas faltas. Los trastos de cocina son una parte esencial de una casa. El uso del vidriado como

81 Vila, Pau; Casassas, Lluís. (1974). *Barcelona i la seva rodalia al llarg del temps*. Barcelona: Aedos, p. 303.

82 Cortada, J.; Manjarrés, J. *Op. cit.*, p. 9.

83 Monlau, P. F. (1856). *Op. cit.*, p. 30.

84 “... que se persiga sin descanso, y castigar severamente las falsificaciones y adulteraciones de los artículos de comer, beber y arder [...] Vigilar incesantemente las tabernas, bodegonas, posadas y demás casas o puestos donde se da de comer, o se venden alimentos preparados o bebidas”; a Monlau, P. F. (1856). *Op. cit.*, p. 89-90.



batería de cocina es más costoso de lo que se cree, a causa de su fragilidad y poca duración; son muy recomendables las ollas o cacerolas de hierro fundido; éstas tienen casi todas las ventajas del cobre, y aun exigen menos combustible.”⁸⁵

A mesura que ens endinsem en el coneixement de la població barcelonina, el domini de la figura masculina contrasta amb una presència femenina que podríem qualificar de gairebé ornamental. Quan l’omnipresència de l’home reforçava la creença que la seva implicació en la vida pública el deslliurava de qualsevol responsabilitat domèstica, la dona rebia l’encàrrec de tirar endavant l’organització de la casa, de garantir-ne la higiene i d’assegurar-ne l’ordre moral de la família.⁸⁶

“Si su esposo, al salir del trabajo, repara en su casa la suciedad, el desorden, el despilfarro, por poco que le distraigan sus amigos y sus gustos, se apartará luego de un lugar tan desagradable, pasando en la taberna y con malas compañías las horas que consagraría a la familia, malversando allí sus ahorros.”⁸⁷

Els discursos reformistes van afavorir la visibilitat de la dona a l’espai urbà malgrat la persistent obstinació per limitar les seves tasques dins l’estricta cercle domèstic. La ideologia més conservadora arribava a la màxima expressió en atribuir a la dona les funcions domèstiques sempre sota tutela masculina; de fet, els autors dels manuals de gestió de la llar que es comercialitzaven a l’època, i que foren molt populars al llarg del segle, eren sovint homes que transmetien la imatge de la llar com un organisme que exigia amplis coneixements de gestió econòmica, ambiental i sanitària; calia, per tant, furnir a la dona els instruments necessaris per a l’aprenentatge del seu destí. Aquest

85 Salarich, J. “Artículo V. De los alimentos y comidas”. *Op. cit.*, p. 31.

86 Sobre la difusió d’aquesta ideologia, vegeu: Roigé, Xavier (2011). “El triunfo de la visión burguesa de la familia”; a Chacón, F.; Bestard, J. Aguado, A.M. (dir). *Familias. Historia de la sociedad española (del final de la edad media hasta nuestros días)*. Madrid: Cátedra, p. 668 i seg.

87 Salarich, J. “Artículo II. De las habitaciones”. *Op. cit.*, p. 18.



reformisme veia la mestressa de casa com el personatge “majoritari i primordial”⁸⁸ de l’escenari familiar, malgrat que, en realitat, les dones de les classes humils patissin una existència fragmentada entre la cura d’un habitatge “incurable” i les condicions extremes de les feines que desenvolupaven fora de casa. A les fàbriques, tant elles com els nens eren només uns actors secundaris, atesa la remuneració inferior que rebien i l’escassa presència que tenien en els diferents moviments de reivindicació laboral (fig. 12). Com a cas excepcional, a la novel·la *El poeta y el banquero* (1842), el metge, escriptor i polític Pere Mata i Fontanet –seguidor fervent de les idees de Monlau– retratava la realitat de les treballadores de les fàbriques de filats:

“... en los telares de las fábricas de tejidos a los que acudían (las mujeres) al alba, tenían unas condiciones inhumanas, muchas veces iban con sus hijos pequeños auestas por no poder dejarlos al cuidado de nadie y tenían que esconderlos para no ser despedidas. Allí estaban durante muchas horas, a cambio de un sueldo que no llegaba ni para comer.”⁸⁹

En contrast amb la dona burgesa –predestinada a exaltar i preservar el paisatge simbòlic de la intimitat familiar–, les dones de les classes més humils no estaven en condicions de definir cap identitat domèstica particular. La casa no era, doncs, el lloc on les famílies treballadores podien expressar la seva personalitat, sinó el carrer, l’entorn on transcorria el temps de la seva existència pública. Era al carrer on es creaven, es mantenien i es transformaven les relacions humanes; on es vivien les festes més assenyalades; on es gaudia de les estones de lleure després de la llarga jornada laboral. Davant la impossibilitat dels treballadors d’afirmar, a efectes pràctics i simbòlics, una domesticitat que els fos pròpia, la importància de la vida al carrer s’ha d’interpretar com un fenomen lligat estretament a la situació extrema dels habitatges i, malgrat els esforços reformistes, a la realitat d’una casa

88 Perrot, Michelle; Martin-Fugier, Anne (1987). “Los actores. Figuras y funciones”; a Ariès, Philippe; Duby, Georges. *Op. cit.*, p. 147-148.

89 Mata Fontanet, Pere (1842). *El poeta y el banquero*, vol. I-II-III-IV. Barcelona: Imprenta El Constitucional, citat a Romea, C. *Op. cit.*, p. 176.



que s'entenia més com un espai de trobada esporàdica que d'estança permanent. Si les condicions de les cases difícilment admetien millores, resultava imprescindible incentivar la funció terapèutica de l'entorn més immediat del barri; així, l'any 1856, Monlau proposava al govern una "cura ortopèdica", basada en un conjunt de mesures destinades a millorar la relació dels treballadors amb l'espai públic i, de ben segur, també a controlar les seves activitats quotidianes i el seu temps de lleure.⁹⁰

Els retrats de la vida barcelonina de l'època registren la progressiva segregació social de l'espai urbà i la polaritat irreversible entre els valors territorials del capitalisme emergent i els dels emplaçaments que ocupaven els treballadors a la ciutat. A curta distància, la identitat obrera era inseparable dels escenaris del barri, dels llocs del lleure popular, dels cafès i de les tavernes (fig. 13) i, especialment, de la cura de l'aspecte personal, com l'instrument que facilitava la participació activa de la gent en els principals esdeveniments de la vida comunitària. La preocupació per la imatge individual explica la importància del vestuari en la definició simbòlica d'un proletariat pel qual la roba era una de les despeses principals.⁹¹ Aquest aspecte ocupava un lloc preeminent en les anàlisis socials de Cerdà sota la denominació de "gastos artificiales o sociales", un tipus de dispendi que exigia el bon seguiment de l'ordre cívic: "al paso que nadie se cuida de si un individuo o familia come o deja de comer, la Sociedad y las leyes conminan

90 "Mientras se emprende esa cura radical, reclama la higiene algunos paseos especiales para desahogo del obrero que respira diez o doce horas seguidas el aire denso del taller; algún prado donde los hijos del jornalero puedan espaciarse, y ejercitar sus fuerzas en los juegos infantiles o en evoluciones gimnásticas sencillas; algunas calles de árboles, en fin, donde las mujeres e hijas del artesano, que no tienen galas ni joyas que lucir en los paseos ordinarios de las clases acomodadas, puedan distraerse un rato, vigilar los juegos de sus hijos, y tomar un baño de aire algo más saludable que el de la atmósfera de su modesta y reducida vivienda", a Monlau, P.F. (1856). "Punto 11º. Abrir paseos y jardines de recreo, *tívolis*, etc., para la clase obrera, en los cuarteles o barrios donde viven por lo común los jornaleros". *Op. cit.*, p. 97-98.

91 "[...] las prioridades presupuestarias de los obreros se dirigen no a la vivienda, fuera de su alcance, sino al vestido, más accesible, el interés por el cual se difunde cada vez más, porque permite precisamente participar sin avergonzarse en el espacio público...", a Perrot, Michelle; Guerrand, Roger-Henri. (1987). "Escenas y lugares. Formas de habitación". *Op. cit.*, p. 309.



penas severas contra el que no se presenta vestido con alguna decencia y vaga sin hogar ni alojamiento por calles y plazas”⁹². A la banda contrària, la majoria dels reformistes manifestava incomprensió davant la importància de l’aparença externa per les formes de la sociabilitat obrera; era el cas del metge Salarich, que, en presentar el seu estudi sobre els beneficis i l’adequació dels diferents teixits de les robes dels treballadors catalans,⁹³ criticava amb un paternalisme excessiu el fet que portessin una indumentària per sobre de les seves possibilitats:

“[...] los obreros catalanes, y en particular [de] las solteras, cuyo lujo puede competir con el de las hijas de nuestros menestrales más acomodados. No se crea que quiera reprenderlas por el deseo de parecer vistosas; pero jamás se puede consentir que, para seguir las modas y variar de vestidos, gasten cuanto tienen, y más aún, debiendo pagar a la tienda sus caprichos con pagas semanales. [...]. Todas las clases deben ir vestidas según su jerarquía y orden social; los obreros deben ir arreglados, pero nada debe denotar en ellos el lujo y la coquetería; la decencia y la limpieza deben ser sus adornos [...]”⁹⁴

A. Jutglar situa Salarich dins la línia ideològica que assimilava la pobresa amb la idiotesa i la inutilitat; aquesta estranya afinitat era un dels arguments dels conservadors per tal d’incentivar i reforçar el sistema de tutela social i el control de l’univers públic i privat de les classes populars.⁹⁵ La noció contrasta amb la imatge ideal de la població

92 Cerdà, I. “Monografía...”. *Op. cit.*, p. 583-584.

93 “Los vestidos de los artesanos son principalmente de lana, de algodón y de cáñamo. Pueden también ser de lino, de seda, de pelo y hasta de piel”, a Salarich, J. “Artículo III. De los vestidos”. *Op. cit.*, p. 19.

94 Salarich, J. *Op. cit.*, p. 21-22.

95 Sobre les teories higienistes com a part essencial del sistema de control social capitalista, vegeu González, M. J. (1997). “El discurso higienista como instrumento de control social y cohesión familiar en el primer tercio del siglo XX”; a Rowland, R.; Moll, I. (ed.). *La demografía y la historia de la familia*. Murcia: Universidad de Murcia, 1997, p. 251-259.



treballadora que arribava a través dels quadres i de les cròniques costumistes, dels almanacs i de les guies locals que nodrien el mite de la seva pulcritud i honestedat.⁹⁶ La fortuna d'aquest estereotip es consolidaria al llarg de la segona meitat del vuit-cents i el primer quart del segle XX com una espècie d'antídote per combatre el veritable malestar social, camuflar la misèria i els conflictes reals, i apaivagar la mala consciència de les classes dominants.

Davant l'absència d'unes mínimes condicions d'intimitat i de confort, el percentatge d'estabilitat familiar que assegurava la casa al treballador era molt reduït i la persistència de les proclames reformistes no dissimulava el fracàs de l'assimilació dels ideals burgesos en el si de les classes inferiors. Si el discurs de la domesticitat burgesa es fonamentava "en la transcendència moral y política que adquire la casa. El triunfo de lo doméstico constituye, en sí mismo, el triunfo de la razón en un envite contra el desorden y la revolución"⁹⁷, la manca d'estabilitat s'interpretava com la via que portava cap al desordre moral, les activitats il·lícites i revolucionàries, la promiscuïtat, la degradació i l'anarquia:

"Dos o tres cuartos, con los cuales no hay para comprar pan o carne, les procuran un poco de aguardiente, que reanima artificialmente sus fuerzas. El ensayo de este medio falaz de cobrar vigor les conduce al hábito, a la necesidad, a la pasión de los alcohólicos... La borrachez distrae de ahorrar, aumenta la indigencia de

96 En el tombant de segle, les guies urbanes s'ompliren de descripcions "idealitzades" de la societat barcelonina, que reproduïen la imatge d'un món aliè a qualsevol contingència o conflictivitat. Alguns relats oferien un retrat social que superava amb escreix la narrativa de ficció. És particularment significativa la descripció que feia Josep Coroleu sobre la personalitat de l'obrer tipus barceloní a *Barcelona y sus alrededores. Guía histórica, descriptiva y estadística del forastero. Ilustrada con 6 bellísimos cromos y con más de 100 vistas de monumentos, calles, paseos, jardines, etc. por León Comelerán*, Barcelona, Jaime Seix Editor, 1887.

97 Giménez, Carmen (2006). "El sentido del interior. La idea de la casa decimonónica"; a Blasco, Beatriz (ed). *La casa. Evolución del espacio doméstico en España*; vol. 2: *La edad contemporánea*. Madrid: ediciones El Viso, p. 13.



las familias, imposibilita toda educación, multiplica las pendencias, los desórdenes, los delitos.”⁹⁸ [...] “Si el espectáculo de un borracho es una cosa repugnante, el de una mujer beoda es asqueroso y produce un hastío invencible.”⁹⁹

Als ulls del paternalisme social, la manca de llar conduïa a la misèria, la ignorància i les desviacions morals que, d'altra banda, eren els trets distintius del sector de la població que restava més al marge del sistema.¹⁰⁰ Contra la mendicitat i la marginalitat, només la casa podia garantir la dignitat de la pobresa; per això, Monlau s'esmerçava a distingir entre el captaire i el pobre, entre el que tenia un sostre i aquell al qual li mancava l'aixopluc:

“El pobre trabaja; el mendigo huelga. El pobre tiene una renta, un sueldo, un jornal, siquiera escasos; el mendigo no tiene jornal, sueldo ni renta. El pobre siente la escasez en sus recursos; el mendigo, la absoluta privación de ellos. El pobre tiene una mesa a que sentarse, un hogar a que calentarse, un lecho en que dar reposo a su cuerpo; el mendigo no tiene mesa, lecho ni hogar.”¹⁰¹

98 Monlau, P. F. (1856). *Op. cit.*, p. 550-551.

99 Salarich, J. *Op. cit.*, cap. 2: “De las pasiones”, p. 42.

100 “La casa es el único amparo contra el horror de la nada; encierra en sus muros todo lo que la humanidad ha reunido pacientemente durante siglos. La identidad del hombre es domiciliaria, porque el revolucionario, el que está sin fuego ni lugar, condensa en él toda la angustia del error... El hombre de ninguna parte es un criminal en potencia. El derecho doméstico será el derecho de la quietud, que abolirá toda voluntad de huida..., porque lo que cercena la casa es igual que lo que cercena el Estado, la desobediencia, la anarquía, la muerte”; a Edelman, Bernard (1984). *La Maison de Kant, conte moral*. París: Payot, p. 62.

101 Monlau, P.F. (1851). *Memorias sobre la extensión de la mendicidad y el establecimiento de las Juntas de Caridad*. Madrid: Imprenta del Colegio de Sordomudos, p. 14.



La qüestió del control social, com un factor recurrent dins les topografies mèdiques barcelonines, demostra que no n'hi havia prou a plantejar millores en l'entorn material de la gent, sinó que calia dissenyar una àmplia estratègia de reforma moral que fos capaç de transformar els hàbits, els costums dels treballadors i les seves activitats quotidianes, i especialment de coordinar el seu temps de lleure, farcint amb tota mena d'activitats la buidor de l'oci popular i fomentant l'educació a les escoles dominicals. La vigilància estricta del temps de lleure i la repressió dels vicis i les passions centraven les obsessions de les propostes més reaccionaries: “Más funestas, delirantes y terribles se ostentan todavía las pasiones, si las consideramos en las masas populares. Entonces se hacen altamente contagiosas...”¹⁰². Hi havia qui pensava que l'antídot era promoure un contacte ideal amb la natura, una espècie d'*ecosocialisme* que obtindria un consens progressiu davant del rebuig que despertaven altres activitats perniciososes, com els balls populars:

“Jamás podremos considerar como higiénicos algunos bailes modernos, que sólo sirven para encender y avivar las pasiones. ¿Qué joven no se arrebatara con el vals? ¿A quién no conmueven la polka, el chotis y tantos otros, que embriagan a nuestra juventud ávida de placeres y de sensaciones corrosivas?”¹⁰³

Com d'altres ciutats europees, la Barcelona que s'apropava a la fi de segle veia augmentar els espais de distracció pública, malgrat que el lleure popular encara es localitzava als carrers dels barris, als establiments de begudes i a les sales de ball i teatres, quan “los barceloneses teníamos el derecho de divertirnos hasta reventar dentro de nuestra jaula de piedra”¹⁰⁴. Sovint, la gent sortia de la ciutat i anava a passar el dia als pobles del Pla o als berenadors i ò instal·lats a l'aire lliure, d'entre els quals eren especialment concorreguts els que vorejaven la vila de Gràcia i la

102 Salarich, J. “De las pasiones”. *Op. cit.*, p. 41.

103 Salarich, J. “Artículo VI. Del trabajo, del ejercicio y del sueño” (nota 1). *Op. cit.*, p. 36.

104 Coroleu, J. (1880). *Op. cit.*, p. 56.



muntanya de Montjuïc (fig. 14). Aquesta mena de distracció tenia un caràcter més familiar i era contemplada per les classes benestants com l'expressió d'una escenografia social ideal.¹⁰⁵

Pel que fa a la presència d'una sèrie de pràctiques lligades tradicionalment a l'espai públic, l'Ajuntament havia dictat un conjunt de normes destinades a regular-ne l'ús. L'any 1839, el reglament municipal ja havia fixat la prohibició d'estendre la roba a les places, carrers i passejos, per concentrar la tasca als safareigs públics que, d'altra banda, eren espais fonamentals de la sociabilitat femenina a la ciutat. Fins ben entrat el segle XX, una imatge habitual del paisatge urbà fou la de les bugaderes professionals que recollien la roba bruta a les cases, la rentaven als grans safareigs públics i la tornaven neta i seca.

Altres activitats d'origen rural s'havien traslladat als carrers de la ciutat com a part del procés d'urbanització dels costums i de la industrialització del territori. Aquest era el cas de la matança del porc, que es celebrava als carrers de la Barcelona emmurallada (fig. 15) i que els costumaris presentaven com un fet habitual: "cada casa matava el porc que tenia o que podia, qui més gros, qui més petit. Tota l'operació es feia al carrer, al davant mateix de la porta. Allí es matava, se socarrava, s'escatava i es feien les botifarres, en presència de qui volgués mirar-ho."¹⁰⁶ La matança no distingia entre classes socials i abastava gairebé totes les cases de la ciutat: "lo mateix los que vivien al carrer de Fernando o Rambla com al de Jaume Giralte o d'en Roig, sens que'ls vehins ni'ls transeünts se quexessen de la molèstia, ni per que privessin per una estona'l pas de la gent."¹⁰⁷ Cap al 1840, el ritual va deixar de fer-se a la porta dels habitatges, i va ser objecte de regulació a les Ordenances de 1856: "los cerdos solo se podrán matar, chamuscar, pelar

105 "Es muy grato ver cómo las familias obreras, después de haber cumplido con lo que deben a Dios, en las tardes de los domingos se dirigen al campo, donde saltan, corren y se regocijan, dando recreo a los sentidos, solaz a los miembros y nuevo vigor a la naturaleza, para emprender otra vez el lunes sus faenas..."; a Salarich, J. "Artículo VI. Del trabajo, del ejercicio y del sueño". *Op. cit.*, p. 35-36.

106 Muntaner, R. (1929). *La Barcelona vuitcentista. 1801-1900*. Barcelona: Llibreria Catalònia, p. 27.

107 Cornet, C. (1906). "Una mirada retrospectiva. Transformació de Barcelona en mitx segle (1830 a 1880)". *Barcelona Vella. Escenes i costums de la primera meytat del segle XIX per tres testimonis de vista*. Barcelona: La Il·lustració Catalana, p. 248.



y abrir en el punto destinado a tal efecto por la autoridad”¹⁰⁸. L’any 1863, el cronista G. Cornet recordava als ciutadans que la matança només podia fer-se entre el 15 d’octubre i l’1 de maig a l’escorxador situat al passeig de Sant Joan, i que els ramaders cobrarien 8 rals per cada porc que matessin i 4 rals més pel transport de l’animal al domicili del client.¹⁰⁹ (fig. 16)

Com a part de l’ocultació progressiva de les pràctiques que es consideraven perilloses i del desplaçament territorial d’algunes celebracions vinculades a la vida quotidiana de la població, l’higienisme lluitava per eradicar del carrer la presència de la mort. Tot i que el costumari de Muntaner recordava la tradició dels signes funeraris públics quan, “a la casa on hi havia un difunt, es posava una cortina negra al balcó o finestra”,¹¹⁰ Monlau s’oposava fermament a la seva exhibició pública, adduint que, “en la casa de los fallecidos, no se han de permitir cortinas negras en los balcones, ni colgaduras en las puertas, ni signo alguno exterior de duelo”¹¹¹. El metge recomanava eliminar el costum, especialment en època d’epidèmies, per no “amedrentar i melancolitzar a los sanos” i estalviar als ciutadans “impresiones lúgubres”¹¹² [...] “en cuanto las defunciones son muchas y diarias, y a cada paso se ofrecen espectáculos de muerte que contristan al habitante y ahuyentan al forastero”¹¹³ Com una exigència més de la vida moderna, l’eradicació del ritual mortuori a l’espai urbà s’imposava progressivament a les capitals europees, que vivien la transformació inevitable del seu paisatge i dels costums dels seus habitants.

108 *Ordenanzas. Op. cit.*, p. 79.

109 Cornet, C. (1906). *Op. cit.*, p. 181.

110 Muntaner, R. *Op. cit.*, p. 29.

111 Monlau, P. F. (1847). *Elementos de higiene pública. Op. cit.*, p. 59.

112 Monlau, P. F. *Ibidem*

113 Monlau, P. F. (1847). *Op. cit.*, p. 60.



Figura 8
F. Xavier Brangulí. Il·lustració de la novel·la *Los pobres de Barcelona*, de Rafael del Castillo. 1865



Figura 9
Alberg de St Antoni. Sopa per als pobres. Frederic Ballell. 1916. Arxiu fotogràfic de Barcelona

565

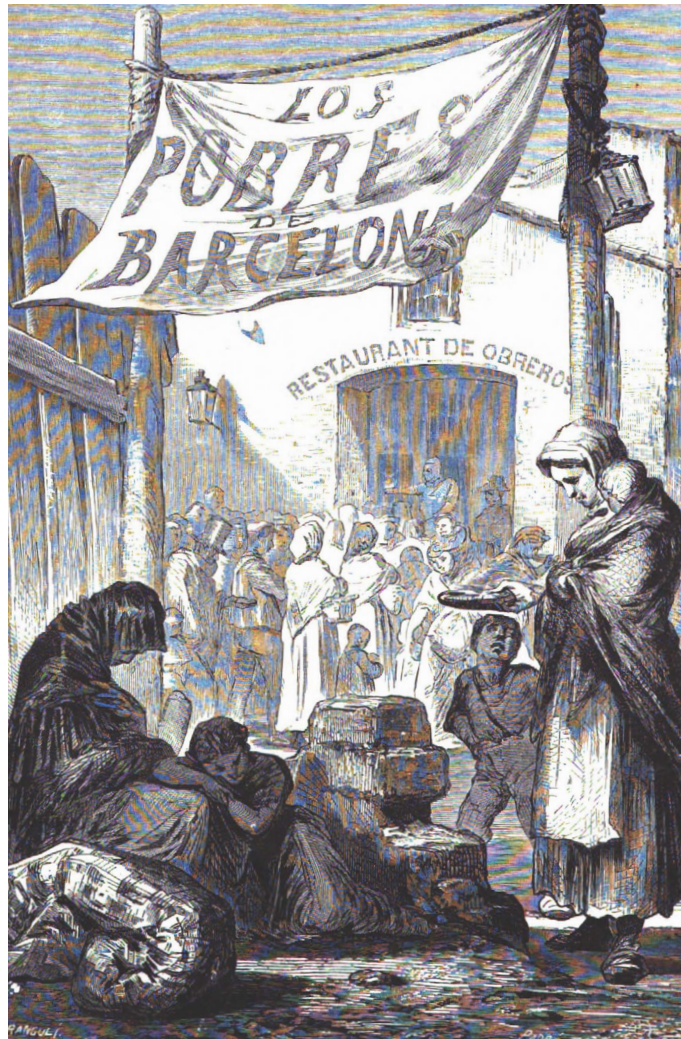
CLASIFICACION DE LA MASA GENERAL DE OBREROS.

Nuestro censo general de la poblacion obrera de Barcelona en el año de 1856, abstraccion hecha de sexos, edades, estados y categorias, asciende á la cifra total de..... 54.272

Los varones concurren en él, del modo siguiente:

Oficiales de todas categorías.....	17.974		
que se califican de			
Sobresalientes.			
Por su mayor agilidad para el trabajo, produciendo una cuarta parte mas de efecto útil que sus compañeros, los cuales forman el 4 p. 100 de esta cifra, ó sean.....	719		
Por la superioridad de su inteligencia y por las dotes de mando, direccion y administracion que les hacen aptos para los cargos de mayordomos, sobrestantes, contra-maestros, oficiales mayores, etc., cuyo número, referido tambien á dicho total, forma el 5 p. 1º, ó sean.....	898		
Por sus conocimientos (Fundidores..... 175 especiales, teóricos y Carpinteros modelistas.... 30 prácticos en la clase Marmolistas..... 70 de.....)	295	295	
Suman los oficiales sobresalientes.....	1.912	1.912	1.912
Diferencia (buenos y regulares, en conjunto).....	16.062		
Buenos, su 14 p. 100, ó sean.....	2.248	2.248	2.248
Regulares, toda la masa restante, ó sean.....	13.814	13.814	13.814
Suman los oficiales de todas las categorías.....	17.974	17.974	17.974
Peones de todas categorías.....	7.874		
que se califican de			
Sobresalientes, por la mayor perfeccion y cuantía del trabajo que producen, los cuales forman el 4 p. 100 de esta cifra, ó sean.....	315	315	
Diferencia (buenos y regulares, en conjunto).....	7.559		
Buenos, su 14 p. 100, ó sean.....	1.058	1.058	1.058
Regulares, toda la masa restante, ó sean.....	6.501	6.501	6.501
Suman los peones de todas las categorías.....	7.874	7.874	7.874
Ayudantes.....	3.261		
Aprendices.....	3.114		
Suman los varones.....	32.223	32.223	32.223
Las hembras concurren en él, del modo siguiente:			
Oficiales.....	9.993		
Peones.....	10.802		
Ayudantes.....	748		
Aprendices.....	506		
Suman las hembras.....	22.049	22.049	22.049
Total general.....	54.272	54.272	54.272

Figura 10
 "Clasificación de la masa general de obreros". Ildefons Cerdà. "Monografía estadística de la clase obrera de Barcelona en 1856". *Teoría general de la urbanización* (Volum 2); 1867



Figura 11
Sala d'hospital. Francesc Casanovas. Biblioteca de Catalunya



Figura 12

Obreres a la recerca de feina esperant el seu torn. Frederic Ballell. 1910. Arxiu fotogràfic de Barcelona



Figura 13
Taverna "la Mina" al carrer Trenta Claus. Frederic Ballell. 1916. Arxiu fotogràfic de Barcelona



Figura 14

Ball a la font dels Tres pins de Montjuïc. Frederic Ballell. Principis del segle XX. Arxiu Fotogràfic de Barcelona



Figura 15
Home cuinant a la porta de casa. Gravat de J.Noguera. Biblioteca de Catalunya



Figura 16
La matança del porc. Gravat de J.Noguera. Biblioteca de Catalunya



El llarg camí vers l'Eixample

La ciutat en construcció

“Barcelona és una ciutat en construcció, en vies de formació: a la nostra generació li ha tocat veure com la crisalida es tornava papallona, com el poble gran es transformava en urb gegantina”¹¹⁴

La Barcelona que veu caure les muralles és una ciutat que albira el progrés i accelera el ritme del seu creixement, enmig del procés de transformació urbana que consolidarà la centralitat argumental de l'Eixample a l'imaginari de la ciutat moderna. L'arrelament de l'Eixample a la imatge de Barcelona no es va produir de manera simultània a l'aparició de les primeres construccions; de fet, durant molt de temps, el nou barri despertava la desconfiança i l'estranyesa en una opinió pública que, més enllà de rebutjar la imposició estatal del projecte, el percebia com l'espai de confrontació amb la ciutat històrica, un lloc desconegut, sense memòria ni identitat. Malgrat la persistència d'aquest sentiment al llarg del temps, la progressiva identificació pública amb el paisatge de l'Eixample va anar acompanyada d'una percepció renovada de l'espai urbà, que responia a les expectatives socials davant l'emergència dels amples carrers i avingudes i de l'arquitectura que simbolitzaria el trànsit metropolità. Més enllà dels avatars polítics i financers que condicionaren la proposta de Cerdà, aquesta és una *altra* història de l'Eixample que abasta el

114 “Discurs del senyor president”. *Memòria de la Sociedad de Atracción de Forasteros*. Barcelona, 1916.



seu llarg reconeixement públic, com també els esforços per donar contingut simbòlic al territori que havia de situar Barcelona en el mapa de les principals urbs europees.

Les primeres accions de projecció de la Barcelona moderna coincideixen amb la urbanització de l'Eixample i el planejament per a l'Exposició de 1888, dos fets que havien d'assegurar la presència de la ciutat en els principals circuits comercials de la iconografia urbana europea. La perspectiva de la modernitat es materialitzava als ulls barcelonins amb la definició dels edificis de l'exposició i amb l'arrencada de l'activitat constructiva a l'Eixample,¹¹⁵ quan el projecte fascinava especialment per les seves dimensions i per la celeritat amb què apareixien les noves construccions:

“Vastísimo es el plan del Ensanche y, aun cuando su adopción data de bien pocos años, asombra el incremento que han tomado las edificaciones. Como por arte de magia, surgen por todas partes magníficas casas y edificios de todas clases en los cuales corren parejas la solidez y el buen gusto [...]. Estas construcciones se llevan a cabo simultáneamente en diversos puntos del Ensanche, con una actividad tan pasmosa que los espacios que años atrás eran campos de cultivo contienen hoy populosas barriadas, llenas de magníficos edificios cómodos e higiénicos.”¹¹⁶

Més enllà de la repercussió popular que va tenir l'Exposició, a l'hora de descriure la nova ciutat els diferents mitjans de difusió urbana s'enfrontaven a la feble identitat d'un lloc que no tenia una fisonomia particular; així, els recursos

115 La Reial Ordre de 9 de juny de 1859 aprovava oficialment la proposta d'Eixample d'Ildefons Cerdà. A l'edició del 1861, la *Guía general de Barcelona* incloïa un precipitat apèndix final que donava compte de la immediatesa de l'activitat constructiva: “Se están edificando varias casas en el terreno de las afueras de esta capital según el plano aprobado del Sr. Cerdá. Se cree que antes de llegar al invierno se abrirán nuevos cimientos para varios edificios que se están proyectando”; a Saurí, Manuel; Matas, Jose (1860). “Apéndice”. *Guía general de Barcelona para 1861*. Barcelona: Imprenta de D. Manuel Saurí.

116 Roca, José (1884). *Barcelona en la mano. Guía de Barcelona y sus alrededores*. Barcelona: E. López editor, p. 47-51.



publicitaris –tan diversos com pintorescs i imaginatius– només podien incrementar el desig de cosmopolitisme de les forces econòmiques i polítiques locals:

“La ciudad moderna tiene semejanza con todas las grandes capitales de Europa; la Rambla del centro, con sus cafés y restaurantes, kioscos, movimiento, y en algún otro detalle, recuerda los Boulevares de París; el paseo de Gracia tiene semejanza con los Campos Elíseos; la Gran Vía y el resto del Ensanche algo tienen de Hyde-Parck <sic> de Londres; el Parque –cuando crezca– semejará al de Bruselas; los floricultores recuerdan a Gante; hay algo de Liverpool y de Manchester en los alrededores del muelle y en los barrios industriales; hasta el Edén Concert y las nuevas empresas de carruajes públicos viene a demostrar que, sin haber dejado Barcelona de ser la representación del pueblo catalán, va tomando un gran carácter de ciudad cosmopolita...”¹¹⁷

La iconografia de la Barcelona moderna es constituïa, doncs, amb fragments de les imatges més representatives d'altres ciutats; la seva identificació pública només era possible en el reconeixement d'una trama d'afinitats iconogràfiques que connectava entre sí les principals metròpolis europees. Aquest cosmopolitisme de “préstec” amb què s'identificava la nova Barcelona no atenuava les nombroses crítiques al voltant del projecte d'Eixample, especialment les que en qüestionaven l'aspecte, la monotonia del traçat urbà i la migrada expressió simbòlica de la seva arquitectura. Molt abans dels atacs noucentistes o que Josep Puig i Cadafalch publicués a *La Veu de Catalunya* (1900-1901) la sèrie d'articles on criticava durament els resultats de la proposta de Cerdà, el rebuig a l'Eixample ja era una presència habitual als diaris de sàtira política i social –com *Lo Xanguet*, *El Diablo suelto* (1863-1865), *El Pájaro Verde* (1860), etc.– i també en altres mitjans més seriosos –com *La Vanguardia* i *La Dinastía*–, que traslladaven als lectors una visió negativa del projecte i del seu artífex:

“La monotonía es la ruina que preside aquella colección de *manzanas*, hijas de un árbol que acostumbra a dar frutos parecidos [...]. Sin cuidarse para nada de los accidentes del terreno, el Sr. Cerdá formó un rectángulo *perfecto*

117 Valero de Tornos, Juan (1888). *Guide Illustré de l'Exposition Universelle de Barcelone en 1888. De la ville, de ses curiosités et de ses environs*. Barcelonne: G. de Grau et Cie., p. 40. (La traducció és nostra.)



para ser en todo igual y, ya que lo tuvo bien delineadito en el papel, se debió restregar las manos asombrado de su obra, esperando que los muertos salieran de su nicho felicitándolo por su feliz idea. En la imposibilidad de que lo hagan los vivos, hace bien en aguardarlo de los muertos.”¹¹⁸ (fig. 17 a 20)

Davant l'homogeneïtat de l'Eixample, només l'arquitectura podia satisfer les ànsies de representativitat d'una burgesia que tot just iniciava el desplaçament definitiu vers la incerta ciutat. Des del punt de vista social, el nou barri havia de ser l'escenari de les aspiracions simbòliques de les classes dominants, el “*summum* de la tarea urbanística de las nuevas generaciones de la burguesía”, la satisfacció del seu afany “de exteriorización clasista”, l'ambientació privilegiada que garantís la seva visibilitat pública.¹¹⁹ Aquest lligam, però, no era nou; s'havia establert a la vella ciutat, quan la menestralia i la petita burgesia industrial i comercial concentraven les seves esperances en la futura expansió territorial:

“Yo me he ido enterando de todo el desenvolvimiento que ha tenido esta idea en la opinión y, como tengo la íntima seguridad de que ésta acabará por imponer la necesaria reforma, dedico mis ahorros a comprar terrenos en el Paseo de Gracia [...]. Nuestros hijos venderán a palmos el terreno que hoy compramos nosotros a mojas.”¹²⁰

118 “Cuestión de Ensanche”. *El Pájaro Verde. Que habla lo suyo y lo ajeno*, núm. 6; Barcelona, juliol de 1860, p. 85 i 87. Entre gener i maig del 1864, *El Diablo Suelto* també publicava un seguit de quatre articles que, sota el títol “Manera de hacer las cosas del revés. Historia del Ensanche de Barcelona”, atacaven el procediment d'enderroc de les muralles, dubtaven de l'encert d'haver triat Cerdà i criticaven el paper de la Comissió i la ineficàcia per tirar endavant el projecte: “Si el Ayuntamiento fuese el diablo, el ensanche sería la cruz. Interinamente, la cruz es llevada a cuestras por los propietarios del ensanche”. *El Diablo Suelto. Enciclopedia de verdades, dichas en broma*, núm. 14; Barcelona, 10 de abril de 1864, p. 4.

119 Jutglar, Antoni (1984). *Historia crítica de la burguesía en Catalunya*. Barcelona: Anthropos, p. 215-216.

120 Coroleu, José (1880). *Memorias de un menestral de Barcelona. 1792-1854*. Barcelona: 1880. (Ediciones Betis, 1946), p. 297. Les memòries del *menestral* Josep Coroleu il·lustren les aspiracions urbanes i econòmiques d'aquella societat de mitjan vuit-cents. A. Jutglar atribueix a la menestralia bona part de la responsabilitat en la transformació i la modernització de les estructures socials i econòmiques de la ciutat; *Op. cit.*, p. 216.



La definició de la primera escenografia de l'Eixample burgès (1860-1890) es localitzava al sector ara conegut com el Quadrat d'Or,¹²¹ que inicialment estava delimitat pel passeig de Gràcia, el passeig de Sant Joan, la Gran Via i els carrers de la Diputació, el Consell de Cent i Aragó.¹²² Les dimensions dels solars i la racionalització progressiva de l'espai asseguraven als nous habitatges els valors que l'higienisme havia promogut al llarg del segle: “El inquilino o propietario de las casas que construya esta sociedad tiene la certeza de adquirir habitaciones bañadas por el sol, aireadas, higiénicas, alegres, cómodas...”,¹²³ però, més enllà del grau de penetració de la consciència higienista, calia concretar el nou centre representatiu i funcional, consolidar una moderna xarxa de transports¹²⁴ i, especialment, assegurar l'excepcionalitat arquitectònica de les noves construccions. Amb la urbanització de la Gran Via (1866) i la Rambla de Catalunya (1887), aniria prenent forma el perfil més selecte de l'espai urbà; aquests dos carrers i el passeig de Gràcia concentraven el major volum d'edificació, les cases més rellevants i els ocupants d'un nivell socioeconòmic superior; calia, doncs, ajustar la dinàmica del mercat amb les intencions municipals i crear una estratègia de re significació simbòlica¹²⁵ capaç de superar la monotonia dels temps inicials:

121 García, Albert. *El Quadrat d'Or. Centre de la Barcelona Modernista*. Barcelona: Olimpíada Cultural, 1990.

122 Encara a la dècada dels noranta, els límits de la nova ciutat tot just arribaven a la cruïlla de la Rambla de Catalunya i el carrer de València; a partir d'aquell punt començava el que l'escriptor i periodista Gaziell anomenava “la terra incògnita”; vegeu Gaziell (pseudònim Agustí Calvet). *Tots els camins duen a Roma. Història d'un destí. 1893-1914*. Barcelona: Aedos, 1958. Edició consultada: Barcelona: Proa, 2014, p. 45.

123 *Fomento del Ensanche de Barcelona*. Barcelona: Imprenta de Narciso Ramírez, 1863, p. 7.

124 En el període comprès entre 1872 i 1884, es desenvolupà la primera fase d'implantació de la xarxa de tramvies que connectava el centre de la ciutat amb Gràcia, Sant Gervasi i Sarrià; vegeu García, A. *Op. cit.*, p. 35.

125 Albert García assenyalava que, responent a aquest interès, Garriga i Roca havia plantejat l'expansió central cap a Gràcia, amb la definició d'un espai residencial i un escenari urbà per a les noves classes metropolitanes altes i mitjanes a l'àrea geogràfica “que la naturaleza y la opinión pública designan para la nueva Ciudad”, alhora que proposava altres expansions perifèriques, dedicades a encabir la indústria i la residència obrera”; vegeu García, A. “La ciutat emmurallada i possibilitats d'expansió”. *Op. cit.*, p. 11.



“Un defecto general de que adolece nuestro Ensanche, como ya hemos expresado otras veces: el defecto de la *monotonía*: pues allí solo se ven manzanas más o menos regulares en su capacidad, pero en la forma vienen a ser casi simétricas y, por lo tanto como hay falta en su distribución de monumentos públicos, todos los cruces de las calles o puntos visuales se ven casi iguales y se confunden, causando ese cansancio y ese hastío que no se halla en las grandes poblaciones, donde la visual estratégica y perspectiva artística se estudia con tanto esmero para evitar dicho defecto, como el más difícil de combatir sino se pone en ello esmero.”¹²⁶

Si, fins a la dècada dels noranta, el prestigi socioeconòmic s'havia mantingut lligat al barri vell, durant el llarg camí de la societat benestant vers l'Eixample es va imposant un nou paisatge humà, amb “un contingut diferenciat i jerarquitzat que afavorirà el sector proper al passeig de Gràcia i dibuixa les línies de desplaçament del centre residencial burgès”.¹²⁷ Els primers traslladats foren burgesos de procedències diverses, intel·lectuals, artistes i professionals lliberals que formaven l'elit destinada a participar activament en la definició de la iconografia metropolitana a escala pública.¹²⁸ La colonització progressiva de l'Eixample acceleraria progressivament la imatge de degradació de la ciutat antiga que, als ulls d'algun desplaçat il·lustre, era vista com

“[...] estreta, irregular, lletja, malsana; condicions que ressalten cada dia més els barcelonins mateixos, que, sens moure's d'aquí, donen un passeig per la part nova. Al tornar a dins, lo contrast los fereix i en tenen prou per

126 *La Vanguardia*, 9 de marzo de 1887.

127 García, A. *Op. cit.*, 1990, p. 9.

128 Joan Lluís Marfany parla de l'interès “apassionat i, a voltes, obsessiu, amb què van viure el creixement i la transformació de la ciutat els escriptors i artistes anteriors al noucentisme” i insisteix en la seva “manca de sensibilitat pel pintoresquisme dels barris vells”; Marfany, Joan Lluís.

“L'Eixample. Del rebuig a l'apassionament. Una nova ciutat. Un nou *modus vivendi*”. *Barcelona. Metròpolis Mediterrània*, núm. 20; Ajuntament de Barcelona, tardor de 1991, p. 75.



a sentir la necessitat de reformes que els proveeixin del llum i de l'aire que els manca". [...]“Lo plan de la ciutat nova, a falta d'altres qualitats, te, quant menys, la d'ésser grandios en l'extensió i amplada de ses dretes vies, i això fa més remarcable l'estretor i tortuositat dels carrers vells [...]”¹²⁹

Una de les raons principals que impulsà el desplaçament “lent i progressiu” de la població vers l'àrea central del nou barri va ser precisament la reforma del nucli antic (fig. 21), un projecte que, si bé “engrescava molts ciutadans interessats a construir una urbs saludable i el que aleshores se'n deia *moderna*,¹³⁰ també despertava suspicàcies a causa de la depreciació del valor de les finques dels barris vells, que minvava les aspiracions econòmiques de molts propietaris.¹³¹ Aquest era un problema que venia de lluny –des de la mateixa aprovació del decret que donava permís per construir al Pla– i ja l'havia predit Monlau quan advertia que l'Eixample no seria ben rebut pels propietaris del

129 Oller, Narcís. “Quatre mots sobre la policia urbana i l'ornat públic de Barcelona”, *La Renaixensa*, VII: 2, 1876, p.177-188. *Obres completes*. Barcelona: Selecta, 1985, p. 615.

130 Lluís Quintana cita el manifest que un grup de ciutadans indignats, membres de la Societat Econòmica d'Amics del País, publicava a *La Veu de Catalunya* denunciant “las malas condiciones higiénicas de la ciutat vella; la depreciació progressiva de las sevas fincas, y l'aspecte de brutícia, porquedat y pobresa de gran part dels seus barris”; Thos y Codina, (*et al*). “Reforma de Barcelona”. *La Veu de Catalunya*, 17 de gener de 1901; a Quintana, Lluís. “Joan Maragall, el Pla Jaussely i la Reforma de 1908 a la ciutat de Barcelona”. *Zeitschrift für Katalanistik*, 20 (2007), p. 153.

131 En el traspàs de segle, i a l'entorn d'un debat sobre els beneficis que donaven les cases de renda de l'Eixample, un lector de *La Vanguardia* denunciava les conseqüències de l'especulació immobiliària a la nova ciutat en la depreciació dels habitatges al nucli antic: “En Barcelona, la depreciación de la propiedad para el casco antiguo tiene causas especiales [...] la crisis está provocada por ese ensanche que tanto nos envanece [...] los terrenos se vendieron en el Ensanche a precios enormes para el que los poseía a mojadadas y lo vendía a palmos, pero mínimos con relación al casco antiguo. Los hombres previsores empezaron a edificar lejos, buscando la baratura del terreno, y naturalmente las casas resultaron espaciosas, fueron decoradas con el gusto que permitían los nuevos adelantos, gozaron de las indemnidades con que se trató de favorecer el Ensanche, y a pesar de la falta de urbanización pudieron alquilarse los pisos baratísimos, entablándose una competencia fatal para la ciudad vieja, con sus calles estrechas y malolientes, su falta de sol, su escasez de espacio y su valor exorbitante comparado con lo nuevo”; a “Contestación de un propietario de Barcelona a un propietario rural”. *La Vanguardia*, 12 de marzo de 1889.



recinte: “Ensanchada la ciudad, bajarán naturalmente el valor y la renta de las fincas intra-urbanas, y el interés de los propietarios les hará enemigos del suspirado derribo.”¹³²

La reforma interior del nucli antic va accelerar l'èxode d'una part de la població vers la nova ciutat, com també el desplaçament definitiu d'una altra part considerable de gent, expulsada cap als barris perifèrics, però la regeneració de la vella ciutat també portaria el desmantellament definitiu d'uns espais i unes formes de vida que mai més no tornarien (fig. 22). Els canvis incrementaven el sentiment de nostàlgia en una població que es resistia a abandonar els paisatges familiars; l'escriptor i periodista Agustí Calvet, “Gaziel”, recordava que, vers la fi de segle, “la majoria de les grans famílies barcelonines continuaven habitant els immensos casals i pisos de la ciutat vella”.¹³³ Eren les acaballes de la vida que recollien els populars “quadros” i escenes barcelonines de l'escriptor Emili Vilanova, que retrataven el món que s'esllanguia davant la força imparable de la metròpoli industrial:

“L'arch d'en Mirambell havia sigut sempre un dels carrers més tranquils de Barcelona. Rònech, estret, sense pretensions y de poca passada [però ara] lo carrer se pot dir que ha desaparegut. Los veïns... qui sap on son! Tots abandonaren los antics casalots i es varen escampar per la ciutat cercant un altre estatge [...]. Ara una via esplèndida ocupa el siti de l'antic carrer; les cases són luxoses, iguals, afilerades; la mateixa faxa de sol les banya, y la mateixa amplada d'ombra dexan caure sobre l'empedrat. Totes son boniques de fora, cares de lloguer, y de dins mesquines y sofocades: la gent hi viu encongida; en los interiors no gosen de la vista d'antics jardins; per esbargir-se tenen uns patis tristos trepats de finestres, coberts per tot arreu de caxes de plom,

132 Monlau, Pedro Felipe (1841). *Abajo las murallas!!! memoria sobre las ventajas que reportaría Barcelona, y especialmente su industria, de la demolición de las murallas que circuyen la ciudad premiada con una medalla de oro, por el Excmo. Ayuntamiento constitucional de la ciudad de Barcelona, con arreglo al programa publicado por su excelencia en 31 de diciembre de 1840*; p. 19.

133 Gaziel. *Op. cit.*, p. 31.



en les que hi va amidada l'aygua que han de beure. No hi busqueu en lo nou carrer festes ni sortiges; cadascú es diverteix per son compte; los veïns no arriben a conèxers may.”¹³⁴

Als ulls de Vilanova, la ciutat moderna és sinònim de mort, fredor i rigidesa; és un lloc no apte per a la poesia urbana. Darrere d'aquesta visió literària, prenen relleu diferents figures de la “resistència”, els representants d'aquella part de la població que difícilment podia afrontar l'impacte dels canvis territorials; la veu de Vilanova és la dels qui es mantenien al marge de qualsevol entusiasme, entre l'escepticisme i el menyspreu davant tot allò que representava l'Eixample:

“Com és de trista la nit en una ciutat! Les immenses rengleres de cases iguals i monòtones cansen la vista en sa extensa línia recta i fatigosa. Ni la llum del sol pot embellir-les, ni la claror de la lluna poetitzar-les. En les ciutats modernes, no hi busqueu alternatives de clar i obscur amb sos capritxosos grups de claror i fortes masses de sombra. La llum i la fosca es reparteix amb igualtat precisa, matemàtica, i no es veuen aquells trencats de claror, aquells plans platejats, contrastant amb tints fortes. Contra les fantasies de la irregularitat que de certa manera és lo moviment i la vida en los edificis, la rigides [..] del cadàver, la rampa, l'envarament dels nervis en eixa igualtat geomètrica i nivellada. No hi busqueu tampoc los rumors del vent, ni el nyic-nyic del grill, ni el rum-rum d'altres insectes, que en una ciutat res té poesia, tothom fa la seva i calla...”¹³⁵

També a l'*Auca del senyor Esteve* (1907), Santiago Rusiñol reproduïa els efectes de la transformació de Barcelona des de la distància –més existencial que no quilomètrica– de la vida al barri de la Ribera, mentre evidenciava l'estranyesa d'una població refractària als canvis i la presència espectral de “La Puntual”, com a magnífic epíleg del paisatge de la vella ciutat:

134 Vilanova, Emili. “L'arc d'en Mirambell” (*Escenes Barcelonines*, 1886). *Obres Completes*, vol. IV, Barcelona: La Il·lustració Catalana, 1906, p. 261 i 269-270.

135 Vilanova, Emili. “Lo Rosari de l'Aurora. Nocturno” (*Lo Somatent*, any II, núm. 5 i 8. Barcelona, 21 de novembre i 12 de desembre de 1868). *Lo primer amor i altres narracions*. Barcelona: Edicions 62, 1980, p. 17.



“La Puntual [...] estava en la fita d’aquest assalt de reformes que feien tremolar el barri. Les cases noves l’atacaven, l’arropien, l’empenyien, l’acorralaven, com treient-se un destorb de sobre. Altes, simètriques i poderoses, s’aixecaven a davant seu am tota la vanitat que tenen les coses noves. Allí, casi al mateix davant, s’havien alçat dos palaus: un de clàssic, am grans columnes i coberta d’estació, que feia respecte de mirar, i un altre de maons ben gòtic; al costat un pa de balcons donava de cap a cap una ombra ratllada i recta; al davant havien pintat el quartel d’un color de blau de quartel, i quartel, cases i palaus, fent d’avançada de l’Ensanxe, cridaven a tot cridar l’engrandiment de la vila, el daltabaix del vell comerç i la reforma capgiradora trepitjant els ossos dels pares.”¹³⁶

Enmig de la “violència” urbanística, la botiga del senyor Esteve amb prou feines resisteix els embats de la modernitat. La seva és una resistència similar a la de la tia Paulina de la novel·la *Vida privada* (1932), de Josep M. de Sagarra, una figuració de la gent que vivia d’esquena a la ciutat emergent, que “no havia estat mai a la plaça de Catalunya, i amb prou feines havia tret el nas a la Rambla, passant per la Porta Ferrissa”.¹³⁷ Però, malgrat la seva indiferència enfront de la realitat metropolitana, l’existència del personatge es veu irremeiablement trasbalsada “perquè l’esbotzada que es féu en els seus barris l’obligà a canviar la idea topogràfica que ella tenia del món”.¹³⁸

Ningú no pot quedar al marge del trasbals de la modernitat. Les seves repercussions es reflecteixen a gran part de la narrativa urbana europea que, entre mitjan vuit-cents i el primer quart del segle XX, incloïa com a temàtiques fonamentals els somnis i les aspiracions del progrés dels habitants, l’experiència del desbordament del territori i la definició jeràrquica de l’espai urbà, entre d’altres qüestions. L’evolució de la cartografia social barcelonina també es percep a través del filtre literari, com una talaia privilegiada des de la qual contemplem els canvis territorials, el

136 Rusiñol, Santiago (1907). *L’Auca del Senyor Esteve*. Barcelona: Libreria Española Antoni López Editor, p. 206-207.

137 Sagarra, J.M^a de. *Vida Privada*. Barcelona: Llibreria Catalònia, 1932. Edició consultada: Barcelona: Columna Proa Jove, 1993, p. 199.

138 Sagarra, J. M. de. *Op. cit.*, p. 200.



caràcter i les noves formes d'habitar, la transició entre uns valors essencials –lligats als beneficis de la racionalitat espacial i la higiene urbana– i la fascinació pel luxe material i els avenços tecnològics de la llar. A la novel·la *La fabricant* (1904), Dolors Monserdà relatava l'ascens social dels germans Corominas –fills d'un senzill fabricant de sedes– a partir del seu trasllat des del barri de Sant Pere – “al primer pis d'una rònega casa situada en lo carrer Mitjà de Sant Pere” – fins a una casa nova del carrer de Girona, al bell mig del flamant Eixample. L'exemple il·lustra el que podríem qualificar com l'itinerari “estàndard” de l'ascens socioeconòmic barceloní vers els carrers de la nova ciutat. Però, considerant la complexitat del llarg procés d'urbanització de l'Eixample, no és difícil comprendre que el desplaçament, més enllà de les rondes, no sempre s'interpreta com un signe de progrés, sinó que hi havia qui el percebia com una mena de fracàs social. Encara als anys trenta, Sagarra emplaça alguns personatges de *Vida privada* a emprendre el mateix itinerari, però ara amb una significació totalment oposada: la davallada econòmica i social dels Lloberola té com a conseqüència l'abandó obligat del casalot familiar del carrer de Sant Pere Més Baix per anar a viure en una trista casa de pisos del carrer de Mallorca, i la sordidesa existencial del primogènit Frederic s'emmiralla en la vulgaritat i la deixadesa d'un pis sense caràcter situat al carrer de Bailèn:

“L'escala feia un tuf d'ala de gallina, de caliquenyo i de pot de les escombraries; aquest tuf especial d'algunes cases de l'Eixample de Barcelona [...]. El pis [...]tenia tot l'aspecte d'una cosa deixada. La gent acostumada a viure amb una certa pompa i sense estalviar, quan els arriba el moment de reduir-se, senten una mena de displicència elegíaca que els estova els ossos i s'encomana a tots els detalls que els volten [...]; hom l'endevina en les copes escarbotades; en el llum del menjador on hi manquen dues bombetes i ningú no es preocupa de substituir-les; en la trista figura decorativa que se li ha trencat una mà, i en la catifa que va perdent el pèl i acaba ensenyant les venes i foradant-se.”¹³⁹

També a la novel·la *Desil·lusió* (1900-1904), l'escriptor i editor Jaume Massó –que s'havia traslladat des del carrer de Cucurulla fins a un pis del carrer de la Diputació– plantejava el desplaçament vers la nova ciutat en clau de transició



social i, especialment, generacional, i ho feia confrontant el punt de vista de la vídua del doctor Bruguera –obligada a deixar el seu entresòl del carrer Ample– amb el de la seva filla Maria, que vivia la situació d’una manera ben diferent:

“Recordava perfectament el dia que s’hi havia mudat en aquell tercer pis del carrer del Consell de Cent. Ella tenia onze anys; feia poc de la sobtada mort del seu pare. La pobra vídua, en busca de soledat i economia, va voler llogar un pis a la ciutat nova, apenes poblada i de mal urbanisats carrers. Tenia ben present el dia trist de la muda: la seva mare plorant d’abandonar l’entresol del carrer Ample (...) varen deixar aquells barris, aleshores tant animats, per venir-sen a un tercer pis d’una casa sola i alta enmig d’amples carrers sense edificar. Varen estar molt temps que no gosaven sortir desde entrada de fosc”¹⁴⁰.

En contraposició amb la desolació de la mare, la jove Maria és l’expressió feliç del convenciment d’anar a viure en un barri on els pisos són “alegres a l’hivern i alegres a l’estiu”. Des del mirador privilegiat de la galeria de la casa, la noia segueix el ritme de l’evolució urbana, contempla el creixement de Barcelona i és testimoni del rebliment dels buits: “...tot l’àmbit que abarcava la galeria era un teatre: la Maria trobava distracció en les seves representacions.” El seu camp d’observació no és altre, doncs, que el de la ciutat *en construcció*:

“I com havia canviat tot allò en una vintena d’anys! Abans, des dels balcons de la fatxada, no es veia sinó alguna casa que altra de construcció recent, alta i plena d’obertures, perduda en la línia recta del carrer intransitable en temps de pluges. Des de dintre de casa, per la banda de la galeria, tot eren tous de fang, i l’ària immensa on s’hi havien d’aixecar cases, ocupada per camps de blat que la Maria veia llaurar, sembrar i créixer, i algun hort que altre virolat a l’hora del sol. Ara, aquell gran espai era tot voltat de cases quals darreres, oberts per galeries, eren

140 J. Ll. Marfany fa referència a *Desil·lusió* a l’article “L’Eixample. Del rebuig a l’apassionament”, *Op. cit.*, 1991. Situada abans de l’Exposició del 1888, *Desil·lusió: “la vida catalana” (1904)* formava part d’un ambiciós projecte inacabat adreçat a novel·lar la vida catalana al tombant de segle. L’any 1900, es va començar a publicar per entregues a la revista *Catalònia*. Jaume Massó, que havia fundat *L’Avenç*, fou també l’impulsor i el director de *Catalònia*, entre d’altres activitats.



alegres a l'hivern i alegres a l'estiu; en lloc de camps i horts hi havia jardins esplèndids (...) La casa d'un anglès li havia privat la vista del Tibidabo i de les hermoses postes de sol; altres cases li varen tapar tota la serra de montanyes que tanquen el pla de Barcelona, fins que va quedar clos per tot arreu aquell espai.”¹⁴¹

Com la Maria, el cas de Narcís Oller –i també el de Joan Maragall, que s'ofegava al nucli antic i en volia fugir vers les grans avingudes de la nova Barcelona¹⁴² és prou conegut pel fet d'haver expressat públicament la convicció d'anar a viure a l'Eixample. En ambdós escriptors, la tria de la dreta no fa sinó confirmar la consolidació del sector més elitista del barri: Maragall, deixant el carrer de Jaume Giralte de la seva infantesa per instal·lar-se al núm. 2 del carrer de Roger de Llúria, a la cantonada amb la plaça d'Urquinaona (fig. 23), en “un piset molt mono” que té un balcó que “domina tota la plaça”,¹⁴³ dins el focus residencial de l'anomenat Eixample de Sant Pere o Eixample tèxtil,¹⁴⁴ i Oller abandonant les tenebres de la ciutat vella vers la flamant esplendor de la Rambla de Catalunya –“la vía que ha tenido mayor acrecentamiento en los últimos años, la hemos visto surgir como ensalmo y ornarse de magníficos edificios” –,¹⁴⁵ al tercer pis del número 38. Al conte “Crepuscle d'hivern” (1888), Oller descriu el paisatge que contempla des de la galeria del nou pis, les cases

141 Massó, Jaume. “Desil·lusió”. *Catalònia*, 3 de febrer de 1900.

142 “Al fin, este barrio que va a morir me agobia y me entenece, y me voy, me lo llevo dentro; por mí, ya pueden derribarlo. Me voy; necesito salir, salir a las vías más anchas, a las calles de hoy y a su movimiento, a las plazas grandes, al aire del día, a la ciudad mía”; Maragall, Joan. “La ciudad del ensueño”. *La Lectura, Ull*; 4 d'abril de 1908. *Obres Completes II*. Barcelona: Selecta, 1961, p. 744-745.

143 L'any 1899, Maragall canvià l'Eixample per Sant Gervasi (carrer d'Alfons XII, 79), des d'on descriu els avantatges d'aquest desplaçament, afavorit per la implantació de la xarxa de tramvies i ferrocarrils; vegeu Marfany, J. Ll. *Op. cit.*, p. 75.

144 Als anys noranta, apareix localitzada la denominació d'“Eixample de Sant Pere” o d'“Eixample tèxtil”, com a resultat de la “reactivació de la indústria manufacturera [...] en el punt de contacte amb el barri de Sant Pere, tradicionalment dedicat a aquesta activitat”, a García, A. *Op. cit.*, p. 69.

145 García del Real, Luciano (1904). “El Ensanche. La derecha”. *Guía diamante: metódica descripción de la ciudad y sus alrededores, acompañada de un magnífico plano e ilustrada con varias vistas en fotografiado*. Barcelona: Librería de Francisco Puig; p. 109-111.



que “grisegen, barrades paral·lelament i horitzontalment per les jàsseres de llurs galeries, clapades de verd per les confuses persianes. Sota llurs coronises, llarg rengle de finestretes em recorda els nínxols del fossar”.¹⁴⁶ Des d'aquest emplaçament, l'escriptor albira un fragment del passeig de Gràcia, amb els vianants que caminen sota la pluja, els cotxes i tramvies i, més enllà, les xemeneies i parallamps dels terrats; la seva mirada és l'instrument que enregistra alguns dels elements essencials de l'imaginari de la metròpoli moderna. Però una altra ciutat de contrastos emergeix de les paraules del mateix escriptor quan detalla en una carta al seu cosí la nova vida a la casa de la Rambla de Catalunya i palesa les paradoxes del llarg i complex procés d'urbanització de l'Eixample; darrere la Barcelona de les aparences, sota les bambolines de la magnificència metropolitana, sura la precarietat del paisatge de la ciutat *en construcció*:

“El zaguán lujosamente decorado y cubierto de grandes baldosas de cristal tiene portería, escalera de mármol para el piso principal y escalera aparte de granito hasta el terrado para las demás habitaciones. Una cosa singular existe junto a todos estos perfiles de la construcción moderna y es que, a pocos pasos de la anchurosa acera, corre todavía el cauce de una riera y, poco más abajo, hay echado un puente de madera con todo el carácter de provisional, contraste raro por demás pero armónico también con la idea sintética de nuestra época de transición.”¹⁴⁷

146 Oller, N. “Crepuscle d'hivern” (1888). *Obres completes* vol. VIII. *De tots colors*, Barcelona: Gustavo Gili, 1929, p. 158-161.

147 Cabré, Rosa (2004). *La Barcelona de Narcís Oller. Realitat i somni d'una ciutat*. Valls: Cossetània edicions, Col·lecció Antines, 6; nota 138. L'any 1887, s'urbanitzava la Rambla de Catalunya i es procedia a la cobertura parcial de la Riera d'en Malla.



17



18



19

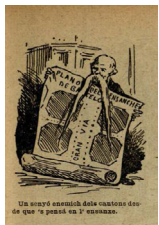

20



Figura 17
Il·lustració satírica del plànol de l'Eixample. *El Pájaro Verde*, núm. 6, 1860



17



18



19



20



Figura 18
 Il·lustració satírica de l'Eixample. *El Diablo suelto*, 25 d'octubre de 1863.



17

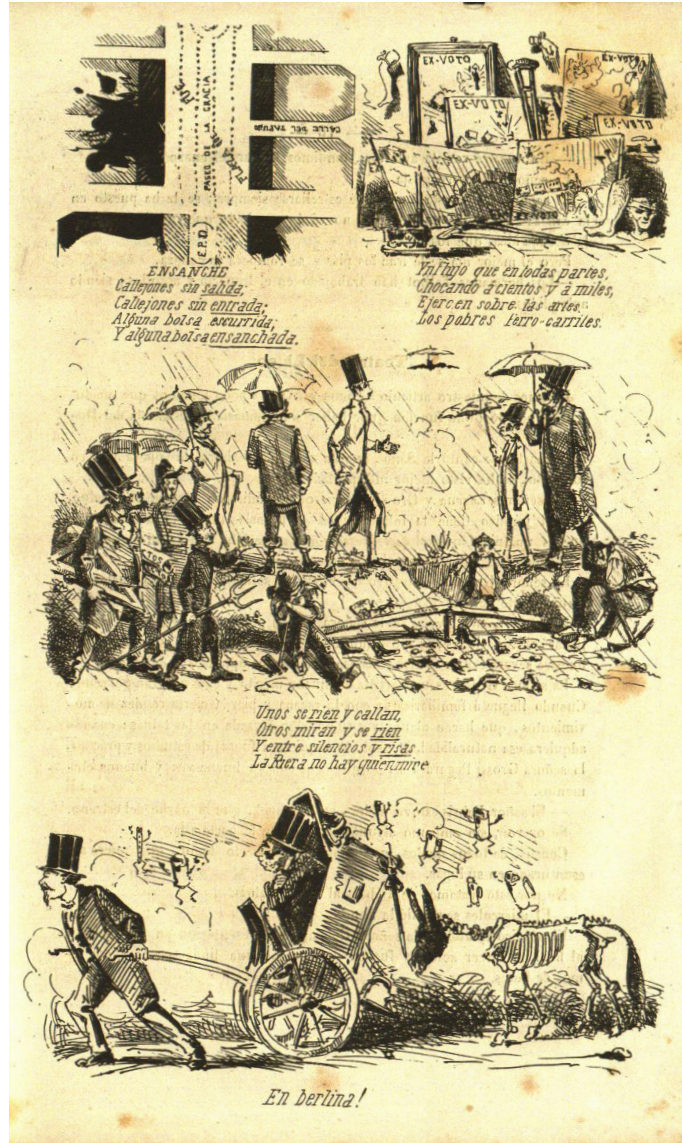

18



19



20



Figura 19 Il·lustració satírica sobre les cases de l'Eixample. *Lo Xanguet*, 1867. Biblioteca Universitat Autònoma de Barcelona



17



18



19



20



Figura 20
Caricatura d'Ildefons Cerdà. *Lo Xanguet*, 1873-1874



Figura 21
Obres d'obertura de la Via Laietana. Frederic Ballell. 1910. Arxiu fotogràfic de Barcelona.



Figura 22
Venedores ambulants. Frederic Ballell. 1911. Arxiu Fotogràfic de Barcelona.



Figura 23
L. Roisin. Postal de la plaça d'Urquinaona a principi del segle XX



Els altres eixamples

La història de l'Eixample és també la d'una ciutat feta a batzegades, segons les diferents fluctuacions polítiques i econòmiques que tingueren com a conseqüència la consolidació desigual del teixit residencial al llarg del temps. El seu creixement sincopat va fer que, durant molts anys, alguns sectors del barri s'associessin a la provisionalitat, a l'abandó i la desolació, a la manca d'infraestructures o als perills d'uns carrers massa foscos i impracticables després de les pluges, quan aquesta part de la ciutat només era una “vaga i immensa basarda”.¹⁴⁸ (fig. 24)

A mesura que la urbanització de l'Eixample avançava, també augmentava la consciència de la seva degradació prematura: als problemes de viabilitat financera i a la seva feblesa simbòlica, calia afegir els excessos constructius i l'incompliment de les normatives municipals: “un 90 % de las construcciones últimamente levantadas en el Ensanche (aforadas en unas mil y pobladas por 35.000 o 40.000 personas) faltan en uno u otro concepto a la prescripción que establece tres pisos solamente y el 30 % del área destinada a jardines y no patios.”¹⁴⁹ En la seva intervenció al Congrés Internacional de Ciències Mèdiques de Barcelona (1888), l'enginyer Pere Garcia Faria presentava una anàlisi minuciosa sobre l'estat real dels habitatges de l'Eixample, quan els problemes derivats del creixement s'havien agreujat amb els efectes de la immigració intensiva, provocada per les obres de l'exposició i la guerra de Cuba:

“[...] muchas de las ostentosas casas del Ensanche que pudo ser modelo de poblaciones modernas y hoy es, higiénicamente considerado, un abigarrado conjunto de casas buenas y malas, predominando, sin embargo, las últimas sobre las primeras [...]. Sus elevadas viviendas, en las que se cuentan hasta 5 o 6 pisos de

148 Gaziel. *Op. cit.*, p. 33.

149 *Diario de Barcelona*, 1872; a Fabrè, J.; Huertas, J.M. (1976). “L'Eixample i la Barcelona Vella”. *Tots els barris de Barcelona*. Barcelona: Edicions 62, vol. V, p. 25.



altura insuficiente, cierran por todos los lados el paso de aire que debía renovar el de los jardines y de los patios interiores, en los que se ha construido también edificaciones, a pesar de prohibirlo las ordenanzas vigentes.”¹⁵⁰

Al descontrol constructiu, s’hi afegia la qüestió de les precàries condicions de la majoria dels carrers de la nova ciutat (fig. 25 i 26). Quan, al tombant de segle, un lector de *La Vanguardia* reproduïa les paraules d’una coneguda actriu, que definia Barcelona com “una muchacha bonita y mal calzada”,¹⁵¹ n’exposava com a raons principals la pudor insuportable de les cloaques, l’estat deplorable dels carrers, el fang i la pols, l’absència d’unes condicions mínimes d’urbanització, etc. En cap cas es referia al nucli antic; de fet, parlava dels problemes de l’Eixample, igual com Narcís Oller quan publicava a la premsa els seus articles sobre la temàtica de la policia urbana en què tractava aspectes relacionats amb la higiene i la salubritat, la demografia o les reformes pendents de la Rambla i de la plaça de Catalunya, entre d’altres qüestions. Al conegut article “El barro de nuestro ensanche”¹⁵², l’escriptor denunciava la pols i el fang dels carrers i reclamava al municipi l’asfaltat urgent dels més transitats. El primer asfalt arribaria a la dreta de l’Eixample en aquells anys però, mentrestant, la imatge del barri seguia sense assolir les condicions mínimes que

150 García Faria, Pedro (1890). *Insalubridad de las viviendas de Barcelona*. Ponència presentada al Congreso Internacional de Ciencias Médicas, celebrat a Barcelona el setembre de 1888. Barcelona: Imprenta de J. Balmas Planas; p. 13 i p. 22-23. Més tard, García Faria feia un important pas endavant en la resolució de la problemàtica de la salubritat urbana, amb el seu Pla de sanejament (1895) i amb una visió integradora del territori, més enllà dels sectors amb patologies més greus –com els suburbis o el nucli antic– per abastar els carrers i els edificis de la flamant ciutat.

151 “[...] las cloacas apestan y las calles son intransitables de puro sucias, y el Ensanche sigue sin urbanizar y Barcelona continua siendo como dijo una actriz célebre “una muchacha bonita mal calzada”; a “Contestación de un propietario a un propietario rural”. Firmado: Eduardo (por la copia, José Zulueta). *La Vanguardia*, 12 de marzo de 1889.

152 *La Vanguardia*, 8 de enero de 1891.



exigia el codi iconogràfic de les grans metròpolis occidentals.¹⁵³ Els nombrosos buits de les parcel·les que estaven per edificar eren objecte de crítica als diaris, que recollien el malestar dels veïns davant la persistència d'una sèrie de pràctiques que vulneraven les prescripcions de la higiene urbana. Un dels problemes principals el plantejava la pervivència de les activitats agrícoles i ramaderes, que, fins ben entrat el nou segle, foren habituals als carrers més centrals:

“De algunos días á esta parte observábase al pasar por la calle del Consejo de Ciento que de un solar próximo á la esquina de la calle de Clarís partían emanaciones poco gratas al olfato y voces menos gratas al oído. Averiguado el caso, resulta ser que algún tratante en ganado asnal ha tomado en arriendo el expresado solar para convertirlo en pesebre donde pacen y retozan hasta unas dos ó tres docenas de asnos de todas tallas. Como el solar está enclavado entre las casas de ambas calles de Clarís y Consejo de Ciento, es inútil encarecer cuanto molesta y perjudica á la numerosa vecindad de aquel barrio del Ensanche la presencia de tan inmundito estercolero, que, además de ser espectáculo poco agradable para los que deben presenciárselo desde los balcones, galerías y jardines de las casas inmediatas, es un foco de intolerable y anti-higiénica pestilencia que amenaza la salud del vecindario.”¹⁵⁴ (fig. 27 a 30)

L'estat del que es considerava “oficialment” l'Eixample s'agreujava a mesura que hom s'allunyava del centre representatiu. Sovint, la crítica es dirigia contra les pèssimes condicions de les barriades més perifèriques,

153 “Una de las calles del Ensanche que con más urgencia reclama una mejora, es la de Mallorca. En ella, principalmente en la sección comprendida entre la calle de la Universidad y la Rambla de Cataluña, hay tales baches y montones de barro, que casi es imposible el paso de los vehículos por dicho sitio. Como quiera que allí existen ya muchas casas y torres de importancia, llamamos sobre lo dicho la atención de nuestro dignísimo Alcalde don Juan Coll y Pujol...”, a *La Dinastía*. Barcelona, 31 de enero de 1885.

154 *La Dinastía*. Barcelona, 21 de diciembre de 1884. Encara l'any 1924, la Sociedad de Atracción de Forasteros celebrava la prohibició per part de l'Ajuntament de la venda de llet als carrers de Barcelona.



les quals, si bé administrativament formaven part de la nova ciutat, ni tan sols es podien identificar com a part d'ella: és el que succeïa amb els límits del passeig de Sant Joan, “porque la verdad es que nadie diría que aquella parte del Ensanche pertenece á Barcelona. De día el polvo, cuando no el barro, no permite transitar por sus calles, ó lo que fueren, y de noche, entre tiroteos, alarmas y tinieblas, no tienen otra salida que no salir de sus respectivas casas”.¹⁵⁵ Les coses no havien millorat gaire quan l'alcalde Coll i Pujol i la Comissió de Foment visitaren el 1890 aquella “abandonadíssima barriada” i “pudieron convencerse por experiencia de que aquella parte de la ciudad nueva nada tiene que agradecer en absoluto a Barcelona pues no tiene calles, ni urbanización, ni nada que indique la proximidad de una ciudad adelantada”.¹⁵⁶ (fig. 31)

Les veus crítiques traslladaven al públic la consciència de la fragilitat de la ciutat moderna; la realitat dels seus límits, marges i perifèries; la complexitat d'un territori difícil de controlar i classificar, també pel que fa a la variada estratificació material i social. Encara avui, un passeig per l'Eixample permet copsar la polifonia humana i construïda dels seus carrers, la calidoscòpica identitat d'un barri que no és un de sol, sinó molts, la diversitat d'un teixit residencial ple de matisos. Sobre la homogeneïtat aparent de l'Eixample, sura un mestissatge que pot desmantellar la tradicional fractura entre una dreta “elegant, ampla, senyora, finíssima, ensemantada de palauets i de passatges amb refilets d'ocells, residència de les més il·lustres famílies [...]”, i una esquerra més “popular, *bullanguera*,

155 *La Dinastia*. Barcelona, 14 de abril de 1886. El passeig de Sant Joan era un límit de qualitat: “[...] la mitjana de lloguers de la part de llevant (pujant a ma dreta) era de 443 pessetes anuals, mentre que la mitjana de lloguers de la part de ponent era de 663 pessetes anuals”; a García Espuche, A. *Op. cit.*, nota 22, p. 306.

156 *La Vanguardia*, 28 de octubre de 1890. Joan Coll i Pujol (Barcelona, 1842-Barcelona, 1910) era advocat i polític del partit conservador, diputat per Barcelona (1896) i senador (1899-1904). Coll va ser alcalde de Barcelona cinc vegades: els anys 1884, 1890, 1897, 1900 i durant la Setmana Tràgica, el 1909; també va crear la comissió tècnica per a la reforma del clavegueram de Barcelona dins la qual Garcia Faria va presentar el seu Pla, que es va aprovar el desembre de 1886.



petitburguesa, més lenta a créixer, barrejada amb horts i enrunes [...]”.¹⁵⁷ Perquè, gairebé des de l'inici, la imatge “oficial” de l'Eixample va estar condicionada per la mixtura social i material dels *altres eixamples* que sorgien als marges i més enllà del nucli principal; la seva diversitat és fruit del descontrol dels diferents fluxos de població i de l'agregació progressiva d'altres nuclis habitats que tenien el seu propi caràcter construït i unes condicions residencials particulars.¹⁵⁸ A la dreta, era el cas del barri actual de la Sagrada Família –limitat a l'entorn de les “Saleses” i el temple gaudinià–, que, fins ben entrat el segle XX, es coneixia popularment amb el nom d’“El Poblet” i que inicialment era un nucli agrícola i obrer, envoltat de camps, en el qual es barrejaven uns primers assentaments de barraques amb casetes d'una sola planta o de planta baixa i pis.¹⁵⁹ El caràcter mestís i la distància respecte a la resta de nuclis habitats van fer que, fins a la dècada dels anys noranta del segle XIX, el barri romangués pràcticament incomunicat de la ciutat. A més, la lenta urbanització dels carrers va estar sotmesa a la instal·lació d'equipaments industrials i al creixement d'altres sectors adjacents, com l'anomenat Camp del Grassot –entre el carrer del Pare Claret, el Torrent d'en Mariné, el carrer de Còrsega i el passeig Sant Joan.¹⁶⁰ La comunicació amb la resta de la ciutat es va afavorir amb

157 Capmany, Maria Aurèlia. *Diari de Barcelona*, 27 d'abril de 1975; a Fabrè, J.; Huertas, J.M. (1993). *Op. cit.* p. 29.

158 “Abans de l'agregació, en arribar al carrer de Provença, hom trobava qualque cosa de canviat, de diferent; com si hagués fet un salt d'una vila a una altra. El carrer de Provença era una veritable frontera i el salt, a voltes, era una realitat [...]. A mesura que hom anava caminant passeig de Gràcia amunt, un sens fi de petites observacions us feien adonar que ja no éreu a una ciutat sinó a un poble”; a Nadal, Joaquim M. de (1933). *Aquella Barcelona. Siluetes i croquis barcelonins, precedits d'un diàleg epistolar amb Ferran Agulló*. Barcelona: Llibreria Catalònia, p. 122-123.

159 Jordi Ligüerre constata que hi ha notícia documental d'El Poblet des de 1875, segons una reclamació dels veïns que demanen l'enllumenat dels carrers. El nom li van posar els primers immigrants valencians que varen venir al Pla de Barcelona; vegeu Ligüerre, Jordi. “Sagrada Família. Els orígens del barri”. <<http://anticweb.avvsagradafamilia.net/node/133>>.

160 “Els germans Grassot van cedir part dels seus terrenys per a vials per 11.713,34 pessetes l'any 1883, quan es començava a urbanitzar el passeig de Sant Joan”; Ligüerre, J. *Op. cit.*



l'obertura del carrer de Mallorca fins a l'alçada del de Dos de Maig (1892) i la prolongació del carrer de València fins al Clot (1897), tot coincidint amb l'agregació de Sant Martí de Provençals. De fet, El Poblet sempre ha estat considerat un barri més vinculat a Sant Martí que a l'Eixample, especialment per la composició de la seva primera població immigrant, formada per pescadors valencians i de l'Andalusia oriental, i per altres grups de treballadors sense qualificar, procedents de Llevant, Aragó, Múrcia i Galícia.

Paral·lelament a la consolidació de l'Eixample central, s'havia desenvolupat a l'esquerra un altre nucli residencial més modest, entre l'edifici de la Universitat i el Mercat de Sant Antoni: l'anomenat "Eixample de Sant Antoni".¹⁶¹ El caràcter popular d'aquest barri venia definit per la lògica continuïtat dels fluxos de població que procedien del nucli antic i el Raval, especialment a partir de l'enderrocament de les muralles i la construcció del nou mercat (fig. 32). El 1887, una guia dirigida als visitants forans de l'Exposició oferia una perspectiva ben pintoresca del barri i qualificava l'entorn de la Ronda com "el Faubourg Saint-Antoine de Barcelona, como centro del barrio de los obreros. Hay en ella algunos *squares*, excelentes cafés y cervecerías, y está arbolada como todas las del Ensanche".¹⁶² Uns anys més tard, la *Guía Diamante* insistia en els signes diferencials d'aquesta part de la ciutat respecte del sector central: "Buen caserío hay en todas estas calles, pero ya son más raras las construcciones de primer orden [...]. Abundan en estos barrios los obreros que viven con cierta holgura, y hay muchos establecimientos industriales."¹⁶³

Els nous veïns que s'instal·laven als voltants del mercat constituïen una barreja de menestrals, obrers i petita burgesia comercial que, a més dels seus objectes personals, portaven impregnada la noció de la casa com una unitat

161 La denominació apareix en algunes guies publicades a la dècada del 1870.

162 Coroleu, José (1887). *Barcelona y sus alrededores. Guía histórica, descriptiva y estadística del forastero. Ilustrada con 6 bellísimos cromos y con más de 100 vistas de monumentos, calles, paseos, jardines, etc. por León Comelerán*. Barcelona: Jaime Seix editor, p. 78.

163 García del Real, L. *Op. cit.*, p. 128.



productiva inseparable del taller familiar. La tradicional fusió entre la vida i el treball s'integraria de manera natural dins la nova trama residencial, caracteritzada per un tipus de construcció de qualificació menor que la de l'Eixample central i per la convivència amb les estructures dels tallers i instal·lacions industrials, com les arts gràfiques i editorials, metal·lúrgiques i tèxtils, entre d'altres.¹⁶⁴ Entre les dues exposicions, l'expansió de l'esquerra de l'Eixample es dirigiria especialment vers el Paral·lel i el sector del Ninot, aollint altres equipaments i serveis que no tenien cabuda al centre més simbòlic, com la presó, l'escorxador, les cotxeres o l'Hospital Clínic (fig. 33 a 35). Precisament, la creació del Clínic (1907) i la transformació del Mercat del Ninot (1935) van servir per potenciar la zona i atraure nous promotors immobiliaris interessats en la construcció d'habitatges destinats a les classes mitjanes i treballadores. Tot i que amb menys freqüència que l'atenció que rebien les denúncies sobre l'estat de les vies de la dreta, els diaris també es feien ressò de les pèssimes condicions dels carrers d'una esquerra que creixia de manera caòtica:

“Mucho se ha dicho del pésimo estado en que se encuentran varias calles de la derecha del Ensanche pero, si se compara con la mayor parte de las de la izquierda, particularmente las más próximas al nuevo mercado de San Antonio, no hay para qué quejarse. A éstas no se les puede llamar calles porque el villorrio más ignorado de España no posee nada que pueda compararse por lo malo. No tienen casi ninguna de ellas fajas de adoquines, y si en alguna parte existen, es tanta la abundancia de barro que las cubre que quedan inútiles. Hemos visto algunas veces durante estos días de lluvia que, al querer salir muchas personas de sus casas, tenían de colocar piedras a manera de pasaderas como si hubieran de vadear un río. Las molestias que sufren

164 Tatjer, Mercè (2008). “La indústria a l'Eixample de Barcelona: el sector de Sant Antoni, 1860-1874”. *Barcelona Quaderns d'Història*, núm. 14.

Barcelona: Ajuntament de Barcelona, p. 281-302.



aqueellos vecinos son continuadas porque, cuando cesan las lluvias y el barro se seca, queda este convertido en polvo, que casi es peor.”¹⁶⁵

Tot i que les patologies de la industrialització eren més colpidores als nuclis perifèrics, darrere de les aspiracions cosmopolites de la societat barcelonina una altra realitat corcava amb insistència el mateix cor de la ciutat. Aquesta realitat feia acte de presència a les publicacions d'informació general i a les pàgines dels anuaris de l'Ajuntament que, des de 1902, donaven fe de les problemàtiques que patien els habitants dels diferents districtes de Barcelona, inclosos els que vivien i treballaven a l'Eixample:

“En la Rambla de Cataluña, en las calles de Pelayo, Cortes y otras tan aristocráticas, se ven los sótanos, mejor dicho, los *subterráneos*, habitados o sirviendo de taller o de establecimiento comercial, en donde vive una población, más limpia si se quiere y de mayores recursos económicos, pero en donde el sol no penetra nunca, en donde la luz es escasa, en donde la humedad se ofrece patente y en donde la ventilación apenas si existe. [...] Y, además de ellas, hay que añadir las habitaciones que forman cuerpo común con los comercios todos o casi todos, con las tiendas, con los talleres, etc., cuya construcción hase supeditado al destino industrial o comercial; la tienda, la *botiga* ante todo y sobre todo; lo demás, de cualquier manera, obscuro, húmedo, reducido, malsano en una palabra.”¹⁶⁶

165 *La Vanguardia*, 2 de mayo de 1884. A les crítiques sobre les males condicions dels carrers, s'afegien les que denunciaven les diferències de tracte que rebien els veïns d'uns barris respecte dels altres, com succeí amb motiu de la preparació de les commemoracions cíviques del descobriment d'Amèrica: “La junta encargada de organizar los festejos en la celebración del centenario de Colón [...] concede a la derecha del Ensanche especial privilegio en los espectáculos de aquellos días y, en la zona de la izquierda, ni siquiera figura un mal castillo de fuegos artificiales”; *La Vanguardia*, 24 de agosto de 1892.

166 “Condiciones de la habitación”. *Anuario Estadístico de la Ciudad de Barcelona*. Barcelona: Imprenta de Henrich y cia., 1903, p. 120.



Els problemes de salubritat i els nombrosos conflictes polítics i socials que patia la Barcelona de l'incipient segle XX afectaven directament la inestable imatge pública de la ciutat i agreujaven la seva incapacitat per competir amb les grans urbs europees. Darrere l'epidèmica magnificència de l'Eixample, s'amagaven la misèria i la precarietat de l'existència humana a la ciutat industrial. Aquesta era una de les preocupacions principals dels successius governs municipals i, especialment, del que dirigia l'alcalde Domènech J. Sanllehy (1906-1908), qui impulsà la creació de la Sociedad de Atracción de Forasteros *Sindicat d'iniciativa* (1908). Aquest ens sense ànim de lucre aplegava un conjunt de personalitats del món polític, financer, industrial i comercial, relacionades amb la Lliga Regionalista, amb l'objectiu prioritari de promocionar el turisme i la projecció internacional de la ciutat. A través dels seus butlletins, de la revista *Barcelona Atracción* i de la col·lecció de guies turístiques *Select Guide*, la societat treballaria per consolidar la imatge internacional d'una Barcelona immersa en el procés imparable d'expansió i de modernització:

“[Barcelona] se hermosea y engrandece cada día más y con mayor suntuosidad; ábrense nuevas vías que sumen en el olvido angostos barrios de la ciudad antigua; levántanse nuevos edificios en los que el genio constructor de la raza catalana sabe manifestarse sin asomo de decadencia, antes bien con admirable pujanza; cruzánse anchurosas avenidas que, en su poderoso empuje, no se detienen ante obstáculo alguno, subiendo por la montaña y abrazando extensiones grandísimas, prontas a lanzarse sobre territorios que el desenvolvimiento urbano de la ciudad hará nuestros en el futuro.”¹⁶⁷

Ben oposat a la imatge urbana que transmetien els mitjans oficials era el retrat que presentava als lectors de *La Veu de Catalunya* el regidor del Districte VII de la Lliga Regionalista, l'advocat i escriptor Joan Vallès i Pujals, en el

167 Folch y Torres, José M. (1911). “Barcelona en la actualidad”. *Select Guide Barcelona. Verdadera y única guía práctica para el turismo. Invierno de 1911-1912*. Barcelona: Sociedad de Atracción de Forasteros, p. 10.



temps de la seva gestió al consistori (1909-1914).¹⁶⁸ Vallès, que tenia ben present l'informe de Luis Comenge, director d'Higiene Urbana del municipi, que alertava del perill d'epidèmies infeccioses,¹⁶⁹ aprofitava les pàgines de la popular publicació per denunciar –en un dramàtic article, il·lustrat amb fotografies no menys colpidores– el problema del barraquisme al bell mig de la ciutat,¹⁷⁰ entre el Paral·lel i l'esquerra de l'Eixample –a l'entorn dels carrers de Floridablanca, Vilamarí i Entença, i a la confluència de Calàbria amb Consell de Cent:

“Munts de brutícia, veritables dipòsits d'escombreries, barrejades ab desferres de tota mena és lo que constitueix lo pis d'aquests carrers. Damunt d'aquest paviment hi jauen y salten munions de quitxalla, molts dels quals van completament nus, portant altres un negre i fastigòs drapot que, volent imitar una camisa, tapa

168 Joan Vallès i Pujals (Terrassa, 1881-Barcelona, 1966). Vallès va organitzar el I Congrés de Govern Municipal (1909); també va ser diputat provincial (1915-1924), senador per Girona (1916), president de la diputació de Barcelona (1918-1924) i conseller de la Mancomunitat de Catalunya fins que esclatà la dictadura de Primo de Rivera. Durant la Segona República, va ser conseller d'Obres Públiques de la Generalitat i impulsà el frustrat Pla d'obres públiques de Catalunya (1935).

169 L'any 1891, es va crear l'Institut de Higiene Urbana (IHU) i, l'any següent, va passar a controlar l'estadística demogràfica-sanitària de la ciutat. Comenge, que havia estat el primer president de l'Acadèmia d'Higiene de Catalunya (1887) i promotor del I Congrés d'Higiene de Catalunya (1906), va passar a dirigir l'IHU el 1903; el seu informe es va presentar el 1911.

170 Vallès i Pujals, Joan. “*Las Hurdes barcelonines*”. *La Veu de Catalunya*. Barcelona, 17 d'octubre de 1912 (edició del matí), p. 3. El problema del barraquisme i les edificacions construïdes amb materials de rebuig, sense aigua corrent ni canalitzacions, es va agreujar notablement amb els corrents migratoris dels inicis del segle XX, la manca de polítiques municipals i la congelació dels lloguers. Els barris de barraques es van triplicar entre 1914 i 1922, passant de 1.200 barraques a unes 3.600 i, a l'època de l'Exposició de 1929, fins a les 6.000. Sobre el barraquisme als anys vint, vegeu l'estudi de Francisco Pons i José M. Martino, *Los aduares de Barcelona: estudio de su constitución, extensión y características, problema urbano resultante de su situación actual, proyecto para su resolución*. Ponència presentada al “Congreso Nacional de Higiene de la Habitación”, que tingué lloc a Barcelona l'octubre de 1922. Recentment, cal esmentar l'estudi coordinat per les professores Mercè Tatjer i Cristina Larrea, *Barraques. La Barcelona informal del segle XX*. Barcelona: Ajuntament de Barcelona-Institut de Cultura-MUHBA, 2010.



ses brutes carns. Assegudes aquí y allà se veuen dones, ab posat d'idiotes unes, de malvades altres, dones d'aspecte repugnant, les carns de les quals no s'han cobert may més que ab miserables y immuns pellingos, y los seus cabells no han sentit may lo contacte d'una pinta, y la cara no coneix encara la impressió de lo aygua. Fent un esforç suprem per a vèncer la repugnància, s'entra en les habitacions d'aquells miserables. Son una barreja de barraca i de calabós, de dimensions reduïdíssimes, baixes en extrem de sostre, sense xemaneia ni finestra. A n'elles l'aire y la llum hi tenen prohibida l'entrada, els miasmes y la pudor hi tenen prohibida la sortida [...]. La major part d'elles no tenen divisió de cap mena. No hi ha més que un fogonet pera coure'l menjar i un jas fastigosíssim, que vol semblar una màrfega, sobre'l qual jeuen, en impúdica y repugnant barreja, homes y dones, petits y grans, bons y malalts.”¹⁷¹

Als ulls de l'opinió pública emergia una Barcelona fins llavors pràcticament invisible; però aquesta vegada la denúncia no era com les que se centraven en les concentracions de barraques disperses a les perifèries o a les faldes de Montjuïc (fig. 36). Ara l'alarma s'encenia precisament pel cèntric emplaçament d'aquest nucli de grans dimensions que amenaçava directament tots els esforços de promoció internacional i paralizzava la dèria de cosmopolitisme de la societat que havia dipositat els seus estalvis i les seves il·lusions a l'Eixample. Vallès sacsejava la consciència dels lectors amb crues descripcions dels carrers i dels interiors de les barraques, i expressava la seva perplexitat davant la ineficàcia d'un govern municipal que tolerava l'existència, “al bell mig de Barcelona”, d'aquella concentració humana en estat d'absolut salvatgisme, “una població pitjor que la de les *Hurdes*”:

“Com es possible que pugui continuar existint, en el cor de Barcelona, aquesta inmunda y asquerosa barriada? Quina és la força misteriosa que, no sols protegeix lo criminal negoci a que se dedican los amos d'aquelles barraques, sinó que fa que-n vaguin apareixent cada dia noves sucursals en llocs tan cèntrichs com són, per exemple, los carrers de Calàbria y Concell de Cent?”¹⁷²

171 Vallès, J. *Op. cit.*

172 *Ibidem.*



El nucli de barraques era una nafra que supurava enmig de l'Eixample i de la gran representació que escenificava la SAF i les distintes forces socials. La concentració humana vulnerava totes les normes cíviques, els preceptes de la higiene urbana, les lleis de la iconografia metropolitana de la modernitat. Aquell món a part, que no desapareixeria fins al 1927, davant la imminència de l'Exposició Internacional, mostrava a la societat un "altre" Eixample, infectat de misèria i precarietat; la constatació del fracàs i la debilitat d'una Barcelona que cercava consolidar la seva imatge de modernitat:

"Resulta ridícol que'ns ufanem davant dels estrangers de les bel·leses y dels esplendors de nostra ciutat a la que volem anomenar europea, moderna, espléndida... Resulta ridícol que la, per tants títols, benemèrita Sociedad de Atracción de Forasteros fassi per tots els medis la propaganda de nostres edificis, de nostres panorames, de nostre Tibidabo, de nostra Sagrada Família, de nostre Parch Güell, que alabi la blavor de nostre mar, que canti la poesia de nostra ciutat vella, que s'entusiasmi davant de les grans vies de la ciutat nova... mentres en el cor d'aquesta nova ciutat, a dues passes del mar blau, en la confluència de dues grans vies, al tocar l'hermosa ciutat vella y dins del perímetre circumdat per aquella Sagrada Família y per aquell Parch Güell y per aquell Tibidabo, hi hagi una tribu salvatge, hi hagi una barriada que viu fora de la llei, fora de la civilisació, allunyada de la moral y desconeixedora de les més elementals regles que la convivència social imposa."¹⁷³

173 *Ibidem*. La Sociedad de Atracción de Forasteros havia presentat un seguit de sol·licituds a l'Ajuntament, adreçades a extreure el control i l'eradicació del problema de la mendicitat a la ciutat.



Figura 24
Il·lustració satírica sobre l'Eixample. *Lo Xanguet*, 1872.



Figura 25
"Un carrer del Ensanche. Barcelona fàbrica de bastons i escuradents". 1912. Dibuix dels Quaderns de Joaquim Renart. Biblioteca de Catalunya.

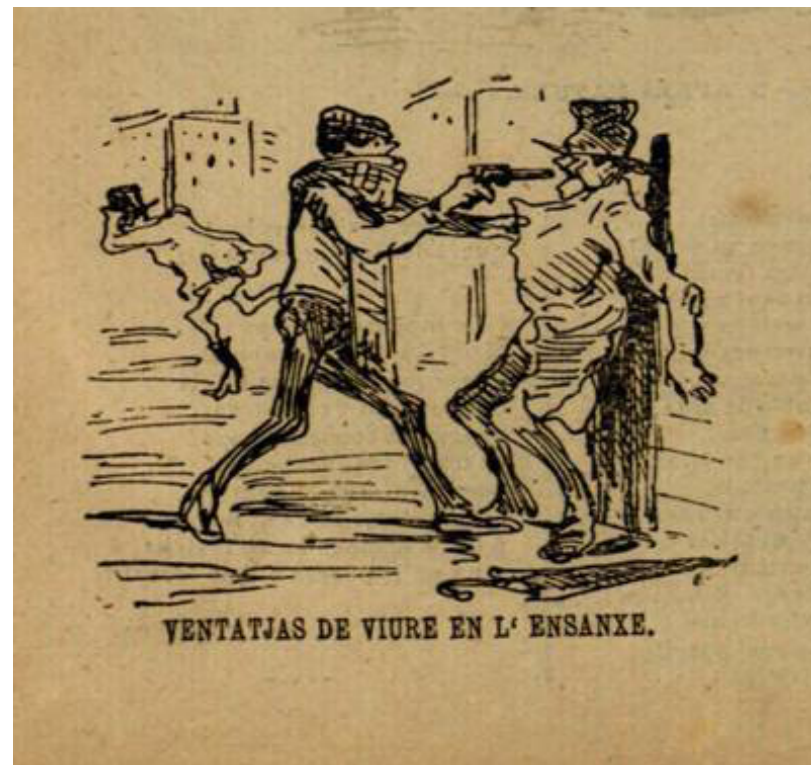
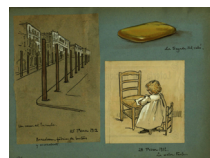

25



26



Figura 26
"El nou servei de llimpiesa que acabarà molt malament". 1913. Dibuix dels Quaderns de Joaquim Renart. Biblioteca de Catalunya.



25



26



Figura 27

Ramat de bens al carrer de Roger de Flor, entre la carretera del Clot i la Gran Via. Frederic Ballell. 1915. Arxiu Fotogràfic de Barcelona



27



28



29



30



Figura 28
Obertura del carrer de Bailèn, entre l'avinguda Diagonal i el carrer de Provença. Frederic Ballell. 1915. Arxiu Fotogràfic de Barcelona



27



28



29



30



Figura 29
 Obertura del carrer de la Marina. Frederic Ballell. 1915. Arxiu fotogràfic de Barcelona



27



28



29



30



Figura 30
Obertura del passeig de Sant Joan a l'alçada del carrer de la Indústria



27



28



29



30



Figura 31
Rentador públic a la Gran Via. Frederic Ballell. 1917. Arxiu fotogràfic de Barcelona



Figura 32
El Mercat de Sant Antoni a principi del segle XX



Figura 33

Fàbrica Cazeneuve ("magatzems de draps i borra"), a la cantonada dels carrers de Rocafort i de Tamarit



33



34



35



Figura 34
L'Hospital Clínic



33



34



35



Figura 35
L'Escorxador. 1931



33

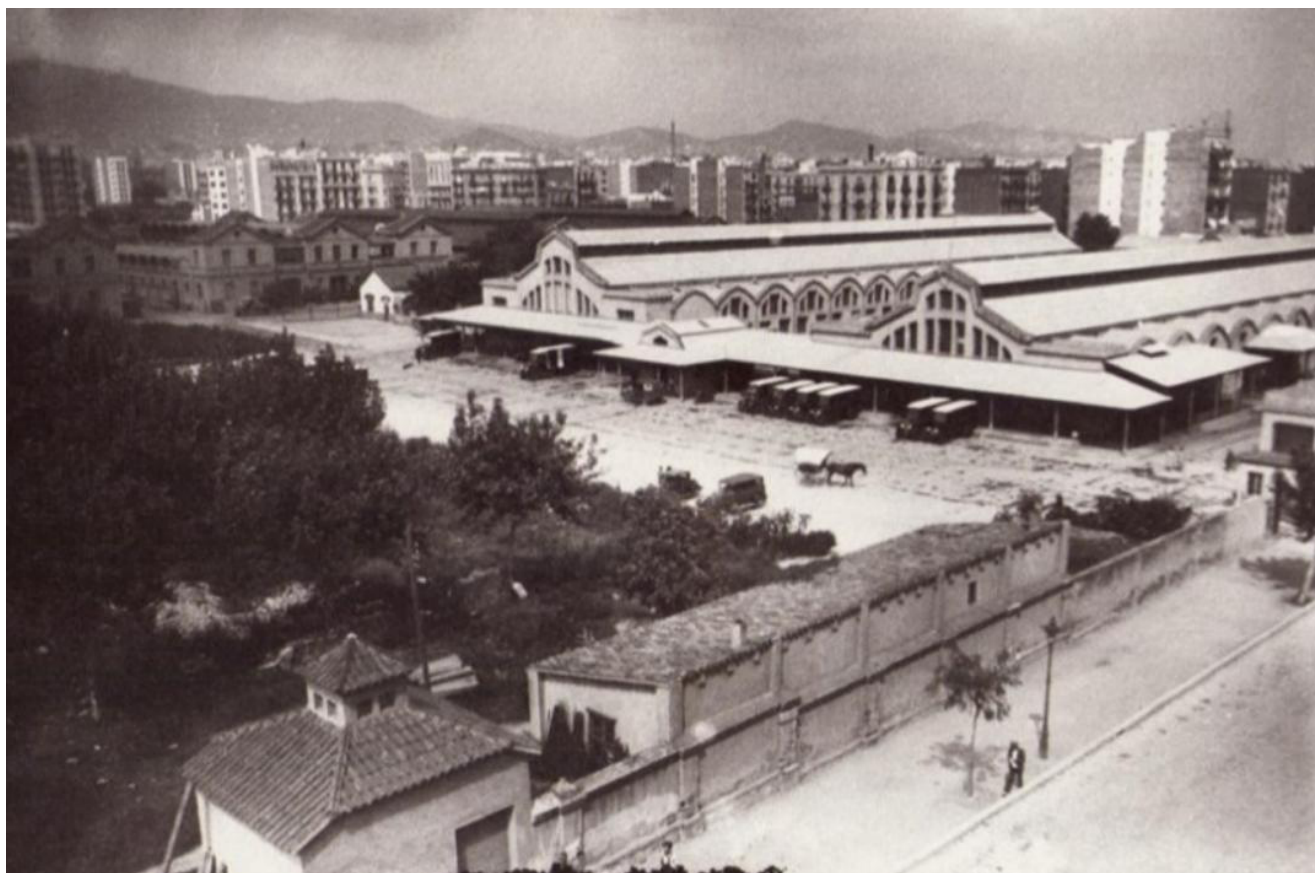

34



35



La imatge pública de l'arquitectura privada

“En un barri estàndard, amb cases pensades segons un criteri geomètric sense imaginació, de manera que, engegant unes verticals des del terrat fins a les botigues, es poden enfilear cinc paelles amb la truita corresponent, o cinc matrimonis que fan l'amor, o cinc cuineres que totes canten el mateix tango...”¹⁷⁴

Amb l'agregació dels pobles del Pla el 1897, s'havia disparat l'activitat constructiva dins una Barcelona que ja superava els 500.000 habitants. Aquell mateix any, en què es confirmava oficialment la dimensió metropolitana de la ciutat, es publicava la col·lecció de fotografies *Arquitectura Moderna en Barcelona*, que recollia els exemples més rellevants del que s'havia construït a la ciutat després de l'expansió inicial i l'esdeveniment de 1888 (fig. 37). L'àlbum gràfic es presentava com una mena de guia, una espècie de *rappel à l'ordre* després de la confusió del segle que acabava i constituïa un recorregut raonat des de les derives eclèctiques fins a les primeres manifestacions d'una arquitectura que s'interpretava com la màxima expressió de la modernitat:

“Las corrientes eclécticas que hoy dominan, pueden haber creado algo que sobresalga de lo común y, en el transcurso de esta obra, hemos podido hallar numerosos ejemplos de buena arquitectura, hija de una hábil fusión de varios tipos ajenos entre sí, pero también hemos de reconocer que frecuentemente esta fusión, lejos

174 Sagarra, J. M. de. *Op. cit.*, p. 58.



de ser perfecta, ha trascendido más bien a confusión, no siendo suficiente a cubrirla la riqueza material con que se ha pretendido, en muchos casos, disfrazar la impotencia imaginativa.”¹⁷⁵

Promogut pel fill d'Elies Rogent, Francesc, i per Lluís Domènech i Montaner, l'àlbum “publicitari” de la nova arquitectura barcelonina mostrava les afinitats entre els historicismes i els primers gestos modernistes, tot establint una gradació estilística des del neogrec dels edificis públics fins al neogòtic de les construccions residencials o el neoromànic de les religioses. El programa inicial expressava la voluntat de “dar preferencia a las construcciones y edificios modernos como más próximos a las necesidades de la vida actual” i de demostrar “gráficamente que en nada son inferiores a los de los tiempos transcurridos”¹⁷⁶. El progrés arquitectònic culminava amb els edificis d'habitatges de l'Eixample, especialment els palaus unifamiliars construïts durant la primera fase d'ocupació. L'interès representatiu es fixa en els aspectes més superficials dels edificis: en les imatges de les façanes, els portals, els vestíbuls i les escales, de detalls ornamentals exteriors i, només puntualment, en la reproducció d'alguna planta singular; l'atenció envers la presència més pública de l'arquitectura privada contrasta, però, amb l'absència de fotografies dels interiors de les cases, que ocupen un molt allunyat segon pla dins la col·lecció. Més enllà de l'operació de registre i catàleg, l'obra presenta la imatge d'una arquitectura residencial que és la representació epidèrmica del nou paisatge urbà. Aquest caràcter superficial i la necessitat d'expressar el potencial simbòlic de l'entorn construït caracteritzen la concessió de nous atributs a l'arquitectura, com en el cas de la Casa Parellada del carrer de Bailèn (1895-1896) –dels arquitectes Bonaventura, Pere i Joaquim Bassegoda– “de la que emana de todo su aspecto un no sé qué de *bourgeois* y de cómodo, que hace de este edificio uno de los tipos más perfectos y apropiados para el uso de

175 Rogent, Francisco. “Làmina LXX. Casa propiedad de D. Emilio Vidal Ribas”. *Arquitectura Moderna en Barcelona*. Barcelona: Parera & Cia editores, 1896-1897, vol. 3, s/p.

176 Rogent, F. “Nuestro programa”. *Op. cit.*, p. V-VI.



vivienda de alquiler”.¹⁷⁷ Precisament, l'excés de superficialitat és el que criticaria més tard Miguel d'Unamuno quan, després d'una estada l'octubre de 1906, qualificava Barcelona com “la ciutat de les façanes”:

“Sea de ello lo que fuere, es innegable que Barcelona es una hermosa ciudad, a lo menos por fuera, en su atavío y ornato de ropaje. Un ensanche espléndido, con calles y avenidas realmente suntuosas y realizadas por fachadas magníficas, de un lujo deslumbrador [...] El Ayuntamiento da cada año un premio al arquitecto que ha construido la fachada que un jurado estima monumental y artística. Y hay, sin duda, junto a verdaderos absurdos arquitectónicos y extravagancias en piedra, casas que recrean la vista. Fachadas no faltan en Barcelona, y hasta podría decirse que es la ciudad de las fachadas. La fachada lo domina todo y casi todo es allí *fachadoso*, permítaseme el voquible. Y en esta espléndida ciudad, de magníficas fachadas, que parecen construidas para asombrar y deslumbrar a los visitantes y huéspedes, el tifus hace estragos por falta de un buen sistema de desagüe. Y ello se comprende: las fachadas se ven, desde luego; el alcantarillado, no.”¹⁷⁸

Amb la consciència que la línia que separa la banalitat de la vulgaritat és molt tènue, les Ordenances municipals de 1891 havien posat fil a l'agulla per controlar les nombroses irregularitats constructives i millorar l'aspecte de la construcció residencial: així, la nova normativa permetia augmentar l'edificació fins als 22 m (2,60 m més que les disposicions anteriors) i donava més llibertat a la introducció d'elements ornamentals exteriors. L'àlbum de Rogent i Domènech celebrava el canvi amb l'esperança que transformaria l'insuls aspecte dels habitatges barcelonins:

¹⁷⁷ Rogent, F. *Op. cit.*, p. 58.

¹⁷⁸ Unamuno, Miguel de. “Barcelona”. *La Nación*. Buenos Aires, 5 de diciembre de 1906. *Obras completas*, vol. 1; Madrid: Afroisio Aguado, 1958, p. 466-470.



“A la sencillez rayana en la austeridad, sucede un afán de lujo, una prodigalidad en la ornamentación, un vehemente deseo de originalidad que transforman de raíz el aspecto de las fachadas de los edificios, rompiendo con la rutinaria horizontalidad y monotonía características de las casas de Barcelona.”¹⁷⁹

Fins llavors, el desig d'originalitat s'havia associat als edificis i palaus unifamiliars que atorgaven singularitat a l'entorn urbà. Però, arribada la dècada dels noranta, la desaparició progressiva d'aquests palauets i la seva substitució per cases de renda havia de significar una segona oportunitat per dotar l'Eixample amb una arquitectura de més qualitat i així incrementar-ne el valor econòmic i representatiu.¹⁸⁰ Probablement, només era una qüestió de temps i es tractava d'esperar l'aparició d'una nova generació d'arquitectes, propietaris i llogaters, més culta i preparada que l'anterior, més cosmopolita i agosarada, i especialment més disposada a assumir els riscos de l'estètica moderna:

“Es digno de observación que, mientras por una parte aumenta el lujo en la construcción de las viviendas de carácter particular, aumenta en la misma progresión el gusto de los propietarios, aún los de aquellos edificios destinados solamente a asegurar una renta proporcionada al capital [...]. Al calor de esta última evolución, surgen las casas de vecindad, que en todos los tiempos quedaron relegadas a informe amontonamiento de habitaciones sin carácter y con frecuencia, sin los más rudimentarios principios de la higiene; surgen, repetimos, a la luz del arte, que las hace agradables al exterior y confortables al interior, como organismos necesariamente perfectos en la vida social.”¹⁸¹

179 Rogent, F. “Prefacio”. *Op. cit.*, s/p.

180 “Nuestra ciudad no abunda en *chalets* y en esto juega, a buen seguro, un importante papel el utilitarismo innato en nuestra clase media. Pocos se contentan con menos de una casa con honores de palacio, de la que ocupan el piso principal, y soportan, en gracia a los réditos que les producen, las molestias inherentes a toda casa de vecindad. Hay que utilizar el área disponible, ya que no se puede en su extensión, en su altura, porque esto de que un entero edificio sirva para una sola familia no ha entrado aún en los cálculos de la mayoría de los potentados barceloneses”; a Rogent, F. “Lámina XXV, del Chalet propiedad del Dr. Cardenal (arq. B. Pollés)”. *Op. cit.*, s/p.

181 Rogent, F. “Lámina LXXV. Casa propiedad de doña Isidra de Pedro, calle de la Diputación. Arq. Enrique Sagnier, 1895”. *Op. cit.*, s/p.



El protagonisme dels propietaris mantenia una correspondència clara amb la creixent presència pública dels arquitectes encarregats de materialitzar l'escenografia de la ciutat nova. Aquests professionals, que sorgien de les primeres promocions de l'Escola d'Arquitectura de Barcelona, substituïen la generació dels mestres d'obres que, en els temps inicials, havia traslladat a l'Eixample els mètodes i la inèrcia constructiva de les edificacions del nucli antic:

“Al clásico maestro albañil que distribuía casi automáticamente la planta de la casa, sin preocuparse de la estética ni del *confort* indispensables en nuestros tiempos, ha sucedido el arquitecto, regulando lo útil con criterio científico y vistiéndolo con las galas del arte, hasta donde han permitido los recursos del propietario.”¹⁸²

Amb la connivència dels arquitectes i el govern municipal, els propietaris prenen consciència dels beneficis d'invertir en una arquitectura de qualitat. Al parer d'Oriol Bohigas, la consolidació de la moderna edificació només va ser una realitat quan la burgesia, que havia d'encarregar-la i pagar-la, la assimilà com una *moda*, “aunque empezase siendo una moda snob y segregadora, signo de unos rasgos de distinción”.¹⁸³ A la fi del vuit-cents, la necessitat d'assegurar aquest compromís de les classes dominants amb la creació de l'imaginari metropolità centrava els debats sobre quina havia de ser l'arquitectura de l'Eixample, ja que ni Munic, ni Zuric, ni Viena, ni París, ni Milà oferien:

“[...] el lujo, el despilfarro en la edificación que se ostenta en el incomparable ensanche de Barcelona [...]. Aquí, desde el marmóreo zócalo hasta el terrado, se ha gastado en materiales, en lujo de construcción, en riqueza de detalles y de decorado, más que en ninguna otra ciudad del mundo. No se culpe, pues, a los propietarios: si el terreno, por efecto de las circunstancias, ha alcanzado precios fabulosos, ellos han sabido sacrificar el interés de su dinero levantando en él lujosas edificaciones, hasta el punto de que existen mil casas de alquiler que todos los extranjeros toman por palacios.”¹⁸⁴

182 Rogent, F. *Op. cit.*, s/p.

183 Bohigas, Oriol (1983). *Reseña y Catálogo de la Arquitectura Modernista*. Barcelona: Lumen, vol. 1, p. 86.

184 Tort, Javier (1880). *La Reforma de Barcelona. Discurso pronunciado en el Ateneo Barcelonés*. 26-1-1880. Barcelona: Imprenta de los Sucesores de N. Ramírez y Cia., p. 17.



En arribar el nou segle, les publicacions il·lustrades apropaven al públic els valors d'una arquitectura que es mostrava com la màxima expressió del progrés social i cultural. A les pàgines de *Pèl & Ploma*, Miquel Utrillo celebrava l'assumpció burgesa de la modernitat i la decisió municipal d'atorgar un premi anual al millor edifici construït a la ciutat; l'artista interpretava el fet com l'oportunitat de superar la deixadesa i la inèrcia estilística heretada dels primers temps de creixement descontrolat:

“Les ciutats modernes trenquen, al estendrer, tots els obstacles qu'en deturen l'engrandiment, pero per xó van cobrint l'espai construït d'innobles armaris d'obra, com durant tant temps s'ha vingut fent en el sud-america Ensanxe de Barcelona [...]. Per sort, els propietaris han anat adonant-se de que tant costa fer-se una casa de gust com una que no'n tingui, i que es lloguen més cars i més de pressa els pisos ben decorats i que formen part d'un edifici de cert gust artístic. Per altra part, seguint el moviment general del mon, van sortint a Barcelona uns quants arquitectes que volen ser artistes i a n'ells se deu l'esplet de cases d'agradable i sumptuós aspecte, que van avergonyint la vulgar monotonia dels edificis vorers [...].”¹⁸⁵

Per la seva banda, *La Il·lustració Catalana* presentava un seguit d'habitatges singulars dins la secció gràfica “Construccions modernes a a Barcelona; amb motiu d'un reportatge sobre la casa Trinxet, de Puig i Cadafalch, la revista defensava el paper dels particulars com a impulsors de l'arquitectura moderna ja que, “a pesar de les trabes de la quadrícula y de la inflexibilitat de les ordenances, son los únichs que fan alguna cosa”:

“Cada dia va enriquintse més la nostra ciutat ab edificis de veritable mèrit artístic que van hermozejant ses vies, sobretot les de les modernes barriades. Aquelles construccions axutes, pobres, ab que quaranta anys enrere s'iniciava la població del nostre *Ensanche* (paraula que hauria de desaparèixer perquè l'extensió y la intensitat de la ciutat nova fan impròpia i mesquina aquella denominació), aquelles construccions van desapareixent per fer

185 Utrillo, Miquel. “Art Usual. L'art en els edificis particulars”. *Pèl & Ploma* II, 55, 1 de juliol de 1900, p. 10.



lloch a les qu'ab més senyoriu les substituhexen, y les qu'encara quedan en peu se veuen avergonyides per les més elegants ó sumptuoses qu'a son voltant van axecantse d'uns quants anys ensà.”¹⁸⁶

La imatge de l'arquitectura residencial de l'Eixample que arribava al gran públic era més *moderna* que clarament *modernista*. En un temps de contaminacions estilístiques i indefinicions terminològiques, l'arquitectura esdevingué el retrat de la transició social, la projecció del progrés de les forces locals, una mera il·lustració del paisatge de la ciutat industrial. El domini dels valors representatius dels habitatges construïts a l'Eixample coincideix, però, amb la deriva conceptual dels termes “modernisme” i “modernista” i la seva decadència estilística, en el marc de la cultura del lleure i del consum finisecular.¹⁸⁷ Si l'excepcionalitat d'alguns edificis havia corcat l'essència igualitària del projecte de Cerdà, aquesta singularitat aviat es transformaria en l'argument principal del descrèdit que patiria el modernisme fins ben entrada segona meitat del segle XX:

“A medida que avanza el siglo y la edificación del Ensanche, se advierte un descenso en la calidad de los materiales y en el gusto de los arquitectos. La Exposición de 1888, con sus pabellones y sus palacios de quita y pon, introduce ya algunos elementos corruptores [...]. La ruptura con la tradición y el prurito de la originalidad –cualidad sublime pero necesariamente rara– sobrevienen diez o doce años después con el modernismo, que halló en Barcelona un terreno intensamente abonado. Apareció el color en las fachadas; el estuco sembrado de lirios o de coliflores se combinó con la cerámica rutilante; las balaustradas de las azoteas cedieron el paso a remates de una variedad de intenciones y de estilos realmente desconcertantes. Reminiscencias mayas e indostánicas alternaron con recuerdos nuremburgueses; columnas rectas con columnas inclinadas; molduras

186 “Construccions modernes a Barcelona”. *La Il·lustració catalana*, núm. 93, any III. Barcelona, 12 de març de 1905, p. 167.

187 “En el momento en que el vértigo de fin de siglo se convierte en modernismo, y aquello que era investigación se convierte en estilo, se dan las condiciones de su asimilación y, por tanto, de su agotamiento como discurso crítico”, a Solà-Morales, Ignasi de (1992). *Arquitectura Modernista. Fi de segle a Barcelona*. Barcelona: Gustavo Gili, p. 213.



en forma de fideos con molduras en forma de guirnaldas. En dinteles y jambas, surgieron figuras a menudo brumosas, como empeñadas en hacernos olvidar la consistencia de la piedra en que estaban esculpidas. Un indescriptible batiburrillo de elementos clásicos y románticos, bárbaros y refinados, orientales y occidentales, se desparramó sobre la cuadrícula produciendo un escalofrío voluptuoso [...].”¹⁸⁸

Anuncis classificats de *La Vanguardia*: a principi del segle XX, els anuncis recullen la demanda creixent d’habitatges de lloguer a l’Eixample:

La Vanguardia, 13 de octubre de 1901: “Casa en venta izquierda del ensanche. 34.000 duros. Bajos y cinco pisos dobles. Los dos bajos y principales con jardín”.

La Vanguardia, 16 de octubre de 1901. “El que desee poseer un piso en el Ensanche lo encontrará completamente puesto con muebles nuevos y con todos los accesorios para la cocina, con gran rebaja. Hay pequeño jardín y gallinero”.

La Vanguardia, 22 de marzo de 1911: “Piso grande y restaurado para alquilar. Cortes, 659, principal conteniendo ocho cuartos dormitorios, salón comedor de 9 m de largo, terrado, jardín y un cuarto para colada y lavadero”
“Piso principal para alquilar uno de los más grandes de Barcelona, espaciosas habitaciones, grandioso salón, lavadero, treinta y ocho metros de terraza, etc. [...] Ausias March, 46”.

188 Soldevila, Carlos (1951). *Barcelona*. Barcelona: Destino (4a ed., 1972), p. 358.



Figura 37

Arquitectura Moderna en Barcelona. Barcelona Parera & Cia editores, 1896-1897.
Biblioteca de l'Escola Tècnica Superior d'Arquitectura de Barcelona. Universitat
Politècnica de Catalunya

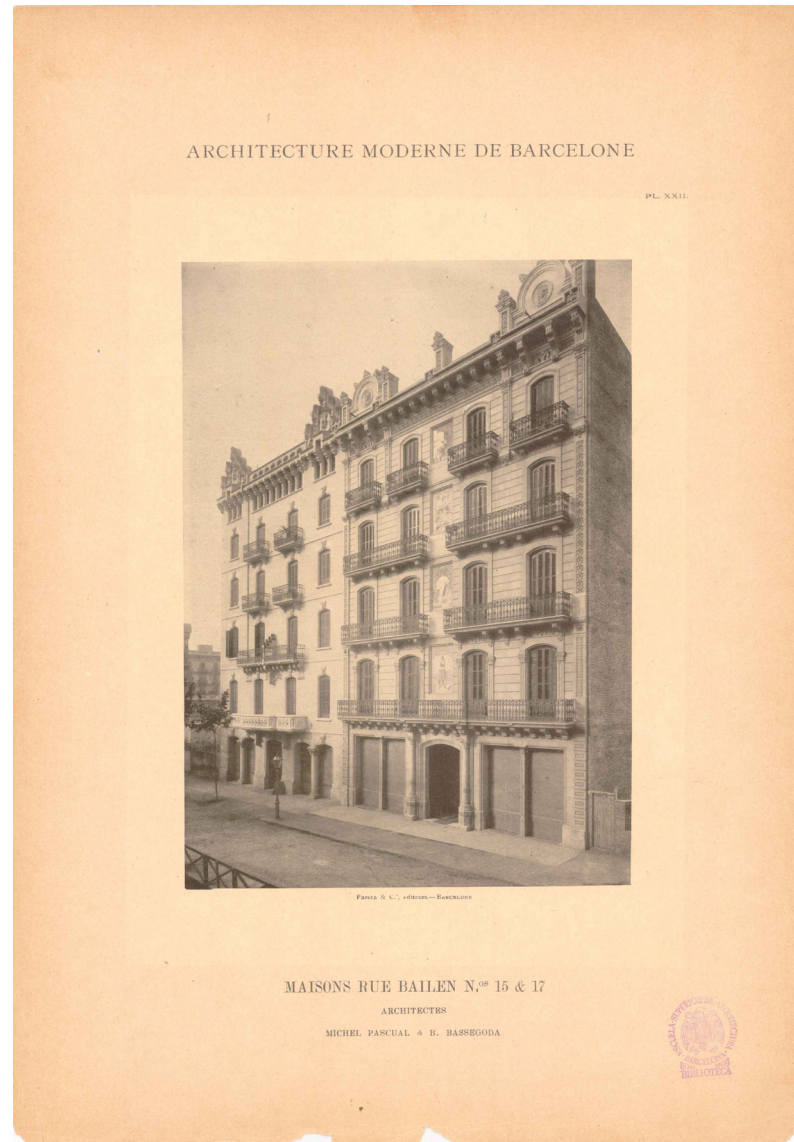

Els valors de la domesticitat moderna: la consciència del confort i la incorporació de la tecnologia a la llar

“No ha sido únicamente el aspecto exterior de las casas y el de las calles y plazas lo que ha cambiado por completo, sino las costumbres de toda la clase de la sociedad y el modo de pensar de la mayoría de vecinos.”¹⁸⁹

A l'hora d'identificar quins eren els valors atribuïts als nous habitatges que es construïen a l'Eixample, hem partit de la percepció dels usuaris, amb el suport d'una sèrie de fonts documentals i literàries que registren les seves vivències domèstiques, el seu desig d'habitar uns espais moderns i confortables o l'impacte de l'arribada de la tecnologia a la llar. Cal recordar, però, que la majoria dels testimonis pertanyen a l'elit sociocultural a la qual hem fet esment anteriorment i que, per tant, la seva és la veu dels qui ocupaven els sectors més qualificats de la societat i posseïen els instruments adequats per construir la memòria del que significava viure en una casa moderna de la nova ciutat.

Si la principal motivació que havia portat la gent a abandonar el nucli antic era el problema de la insalubritat, la densitat urbana i l'alentiment de la reforma, en l'àmbit de la intimitat el canvi de paradigma es detecta especialment en el reconeixement públic d'uns nous valors associats a la casa: des d'uns espais més folgats i més ben distribuïts fins a l'assimilació del confort a través de la incorporació de la tecnologia domèstica: “el que dictava la migració dels

189 Coroleu, J. (1880). *Op. cit.*, p. 53.



joves matrimonis burgesos cap a l'Eixample era tota una idea nova i diferent del que havia de ser l'habitatge ideal".¹⁹⁰
Des del punt de vista de la distribució espacial, cal recordar que l'habitatge estàndard es corresponia amb el model de dos pisos per planta i obertures a les dues façanes:

“Las habitaciones o departamentos que el barcelonés designa con el nombre de pisos adolecen de cierta uniformidad en la distribución de sus piezas. Generalmente, revisten forma alargada y un corredor recto une el comedor que da a la galería con el salón o pieza de respeto que da a la calle. A ambos lados de dicho corredor, se abren los dormitorios, la cocina y el lavabo o cuarto de baño, que reciben luz de los patios interiores.”¹⁹¹

Els pisos de l'Eixample assumien les virtuts de la nova domesticitat en la disposició “regular, ordenada i pròpia” d'uns espais dels quals Oller valorava que s'havien creat per satisfer les necessitats de la vida actual. L'escriptor no feia concessions a la nostàlgia; calia fer *tabula rasa* amb tot el que significava l'existència anterior a la vella ciutat:

“Efectivamente, la nueva casa es más espaciosa, clara, alegre y bonita que la de la calle Mendizábal [...]. Comparada con aquella, se observa una diferencia parecida a la q[ue] se nota entre una ciudad de tercer orden y una capital moderna. Todo responde a las necesidades actuales; nada, ni sus más insignificantes detalles, te recuerda el pasado: suelos de mosaico, techos primorosamente decorados con delicadas medias tintas y filetes de oro y platino en las piezas principales, cornisas, frisos y ménsulas alegóricas al destino de cada una de ellas; papeles en las paredes, revestidos de igual propiedad, balcones y puertas correderas donde corresponde, nuevos aparejos para cerrar y abrir una distribución. En fin, regular, ordenada y propia para ocupar las piezas con entera independencia una de otra.”¹⁹²

190 Marfany, J. Ll. p. 75.

191 Soldevila, C. *Op. cit.*, p. 342.

192 Cabré, R. *Op. cit.*, nota 138.



La imprevisió, la precarietat i la conflictivitat de l'espai urbà allunyaven les expectatives d'ordre social en el si d'una burgesia que aspirava a transformar la casa en l'espill de la seva estabilitat. Així, al bell mig de les aspiracions de la bona societat, anava prenent forma la imatge d'una casa ideal, que també era el nucli argumental de la comèdia teatral *Un pis al Ensanche* (1886), de l'escriptor i periodista Josep Feliu Codina. En aquesta peça breu, la nova mentalitat domèstica emergeix entre les tribulacions del personatge principal qui, a punt de casar-se, es veu obligat a deixar el pis de solter – “tant llaminé! Tretze duros un segon pis al Ensanche, ab bonas vistas, aygua viva... y sense porté” –, per traslladar-se a una casa més adient a les necessitats de la futura vida familiar: “de seixanta duros, ab quatre arcobas a la francesa, gas, aygua viva y un saló com una plassa de toros”.¹⁹³ A més dels espais més folgats i els beneficis tecnològics, les colònies de llogaters que s'instal·laven a l'Eixample a principi del segle XX valoraven la major capacitat representativa dels edificis i el seu “estil més ornamental i més ostentatori” <sic>, per la qual cosa “els propietaris intentaven d'atraure una clientela més selecta pel mateix procediment”.¹⁹⁴ En recordar els seus anys d'infantesa en una casa de la Rambla de Catalunya, Gaziel es referia al caràcter sumptuós de l'edifici dissenyat per l'arquitecte Bonaventura Pollés l'any 1898: una casa “blanca, crua i guarnida amb motllores de pedra que recordaven la fastuositat convencional dels decorats d'òpera. En el caire de cada cantonada [...] la casa te, de dalt a baix, una filera vertical de miradors sortits i envidrats, dels que a Barcelona en diuen *tribunes*”.¹⁹⁵ La tribuna es considerava un signe de distinció, i també ho era viure en un entresòl mirant a la Rambla, el millor pis de l'edifici. Amb un gran pati a la part posterior, la casa tenia unes cambres “plenes de llum i aire” i altres dependències de servei, situades al soterrani, com la cuina, que es comunicava directament amb “una mena d'*office* i el menjador, per un ascensore

193 Feliu Codina, Josep. *Un pis al Ensanche. Comèdia en un acte en prosa. Estrenada al Teatre Català el 21 d'octubre de 1886*. Barcelona: Llibreria d'Eudald Puig, 1887, p. 5 i p. 21.

194 Marfany, J. Ll. *Op. cit.*, p. 76.

195 Gaziel. *Op. cit.*, p. 46.



o muntacàrregues manual”.¹⁹⁶ Gaziel va viure el trànsit a l'adolescència en aquesta casa d'alt nivell que, d'alguna manera, coincideix amb el model d'habitatge que havia promogut la Comissió del Foment de l'Eixample, quan l'any 1863 detallava les expectatives dels possibles compradors:

“Un particular desea ocupar, siendo propietario de él, un piso que tenga buen recibimiento, salón, dos o tres gabinetes con alcoba, despacho, comedor, gabinete de labores para las señoras, cocina y demás dependencias habituales, con un jardín, terrado o galería de desahogo, buenas vistas, sol, ventilación, agua y demás, que hacen agradable una vivienda.”¹⁹⁷

La casa ideal de la Comissió contrastava, però, amb els resultats de la dinàmica constructiva i amb les intencions d'alguns propietaris i promotors que havien invertit en un tipus d'habitatge de caràcter mixt, amb la intenció d'ampliar el mercat i absorbir llogaters de rendes més variades.¹⁹⁸ El paisatge que sorgeix amb l'esclat immobiliari finisecular és el que observa la Maria de *Desil·lusió*, després dels anys de viure en aquell barri erm i desolat; finalment, la protagonista arriba a conèixer, de primera mà, totes les etapes de la construcció i els actors materials del que es podria considerar un pis estàndard de l'Eixample:

“De tant veure fer cases, s'havia iniciat en els misteris de la construcció: tots els oficis que hi intervenien li eren coneguts. Quan estaven llestos els paletes, al través de les galeries veia treballar els guixaires, fusters, pintors,

196 *Ibidem*.

197 Fomento del Ensanche..., *Op. cit.*, p. 10.

198 Tafunell, Xavier (1994). *La construcció de la Barcelona moderna. La indústria de l'habitatge entre 1854 i 1897*. Barcelona: Ajuntament de Barcelona, Àrea d'Hisenda, Col·lecció “Estudis d'Hisenda”, 4, 1994, p. 57. Segons Albert García, la finalitat era crear una estructura jeràrquica en “un Eixample que plasmi les diferències socials ja des del mateix disseny de la trama urbana”, a García, A. “Consolidació de les jerarquies a l'Eixample central”. *Op. cit.*, p. 85.



empaperadors, lampistes; els-e sentia xiular, aprenia les tonades. I, com l'interior que ella veia, s'havien omplert de cases i cases quasi tots els carrers de la ciutat nova.”¹⁹⁹

Marfany ha observat que la Maria pertany a la primera generació –la del mateix Massó–, que manifestava un “interès especial pel confort i l'estètica de la llar”, participant activament en la reforma i la decoració del nou habitatge. La familiaritat amb què la noia entra en contacte amb la definició material de la casa coincideix cronològicament amb l'aparició d'una generació de professionals vinculats amb la consolidació de la moderna arquitectura residencial i amb l'augment significatiu de les pàgines publicitàries dins l'*Anuari de l'Associació d'Arquitectes*, veritable aparador de l'expansió d'un mercat cada cop més especialitzat i preparat per donar resposta a la progressiva estandardització constructiva i a l'inici de l'edificació massiva a la ciutat. (fig. 38 a 42)

En proporció amb l'imparable progrés material que vivia la construcció residencial a la ciutat, augmentaven els testimonis que denunciaven el difícil encaix entre uns espais volgudament moderns i unes formes de vida encara massa anacròniques. La situació ja l'havia descrita Narcís Oller a *La febre d'or* (1890-1892), en evocar el paisatge íntim d'una burgesia enriquida precipitadament, una societat captiva d'*horror vacui* enmig d'un univers saturat de mobles i objectes inútils:

“[...] la casa també s'ha de preparar per rebre, per ensenyar, com a expressió de riquesa i de gust. No hi fa res que de tan carregada acabi semblant més aviat un *boudoir de cocotte*, ofegat amb cortinatges, tapissos, catifes i quantitat de peluix inundant-ho tot, que no pas un espai per viure-hi [...]. La família s'ofegava, de falta d'aire, amb tants cortinatges, tapissos i catifes, i, sobretot, amb aquell excés de peluix estès per les parets, per damunt dels llits, taules i cadires. La Caterina s'entrebancava amb tants pufs, tantes tauletes i cadires, tants pedestals, posats al pas; renegava de la profusió de flors de porcellana, quadrets i bibelots trencadissos, que,

199 Massó, J. *Op. cit.*, 3 de febrer de 1900.



escampats per tot arreu, reprimien els moviments més naturals i eren cada dia font de disgustos i motiu de regany i llàgrimes pel servei.”²⁰⁰

D'entre tots els espais de la casa, la sala era l'àmbit per excel·lència d'una teatralitat domèstica que continuava la inèrcia i les regles de la sociabilitat vuitcentista. La sala era el lloc per rebre les visites i celebrar els principals esdeveniments de l'existència familiar i, per aquesta raó, solia ser l'única estança que es mantenia sempre “preparada” davant de qualsevol situació imprevista.²⁰¹ Els higienistes criticaven sovint la seva infrautilització quotidiana²⁰² ja que, malgrat que era la peça més ben situada, ventilada i assolellada del pis, no solia ser el lloc on la família “feia vida”:

200 Oller, N. *La febre d'or (1890-1892)*, vol. 1. *Obres Completes*, Barcelona: Gustavo Gili, 1929, p. 32 i 84. La descripció de la casa d'en Gil Foix contrasta amb la del mateix escriptor quan parla al seu cosí del mobiliari que decora el seu habitatge de la Rambla de Catalunya. En adaptar els mobles a la nova casa, Oller observa els beneficis d'una millor disposició en uns espais més folgats i de millor qualitat que els del carrer de Mendizábal: “En cuanto al ‘menaje’ interior de la casa, poca diferencia podrás notar. Únicamente el comedor y mi despacho te ofrecerán alguna novedad [...]. En lo demás, encontrarás que los muebles todos parecen mejores porque las piezas son más desahogadas, ofrecen mayor visual, están mejor tapizadas y tienen más elevados techos”; a Cabré, Rosa. *Epistolari Josep Yxart-Narcís Oller (1867-1895)*. Tesi doctoral (inèdita), llegida a la Universitat de Barcelona l'any 1985.

201 Enmig de la deixadesa del pis de Frederic de Lloberola, només se salvava el “salonet” perquè “és allí on es manté la mica de correcció del pis, procurant que tot estigui endreçat i que les senyores que fan visita puguin prendre una tassa de te amb la vista tranquil·la...”; a Sagarra, J. M. de. *Op. cit.*, p. 87.

202 “[...] es de todo punto censurable la moda actual de tener las habitaciones casi a oscuras y decoradas con colores y objetos que absorban la luz, privándose de esta suerte al individuo de un importante modo de vida cuyo efecto origina en él la atonía y enervamiento. Las mejores habitaciones de la casa serán aquellas en que la familia haya de permanecer mayor tiempo durante el día; por esto, para los dormitorios, el despacho y el comedor, deberían destinarse en general las habitaciones mejores de la vivienda, que se reservan ahora, por afán de ruidosa ostentación, para las piezas de recibo, que casi nunca o pocas veces se utilizan”; a García Faria, P. *Op. cit.*, p. 9.



“Si els ciutadans del Nord veiessin les nostres magnífiques cases de l'eixample amb els balcons i finestres completament tancats en els dies d'hivern radiants de sol, experimentarien calfreds! Els que hi viuen ho fan perquè hi ha sales “de rebre”, on un raig de sol massa agosarat podria perjudicar els colors d'una cortina o deteriorar un moble de qualitat. ¡Aquelles sales s'obren dos dies cada mes, amb molta precaució, i aquell sol es perd cada dia, mentre que els infants es moren de fred en una galeria on no hi toca el sol! Hi ha cambres d'infants que semblen sepulcres! A la banda on hi toca el sol ha d'haver-hi les cambres on es fa vida. A fi de comptes, tant és que la sala de rebre doni o no doni al carrer, perquè les visites vénen a parlar (a vegades massa) i no a mirar pel balcó”²⁰³.

A diferència de les cases burgeses (fig. 43), on la sala d'estar i el menjador solien ser peces independents, als pisos de rendes inferiors un únic espai servia per a ambdues funcions i, segurament per a alguna més.²⁰⁴ Cap als anys vint, l'extensió d'un model d'habitatge més senzill, destinat a les classes mitjanes que anaven a viure a l'Eixample, va suposar la reducció de la superfície habitable i la desaparició d'alguns espais tradicionals, com l'alcova.²⁰⁵ No

203 Roig Raventós, Josep. *Nociones de puericultura*. Madrid, 1922; citat a Fabrè, J.; Huertas, Josep M. (1993). *Cent anys de vida quotidiana a Catalunya*.

Barcelona: Edicions 62, p. 116. La Llei de protecció de la infància del 1904 va promoure la creació de juntes provincials i municipals per millorar les condicions de vida dels infants. Creada el 1908, la Junta Provincial de Protecció de Menores de Barcelona publicava el fulletó *Consejos a las madres. La madre tiene el deber de criar a su hijo*. Barcelona: Oficina Central del Niño, s/d, per difondre consells higiènics relacionats amb la maternitat i la criança dels fills: “Cal que la cambra dels infants estigui orientada al sol. Molts cops es reserva per a la sala la cambra més àmplia i ventilada, privant-la així d'un ús quotidià.”

204 L'equipament estàndard d'un menjador de classe mitjana estava format per una taula i unes quantes cadires, un bufet i, ocasionalment, un trinxant, un parell de butaques i una o dues làmpades. Fabrè i Huertas expliquen que, l'any 1915, un menjador de classe mitjana amb bufet, sis cadires, una taula i dos quadres, costava unes 85 pessetes; a *Op. cit.* (1993).

205 L'equipament del dormitori principal estava format per un llit, un parell de tauletes, un tocador amb mirall, una butaca i un armari.



sovintegen els testimonis que relaten com era la vida a les cases de renda mitjana o baixa. El contrapunt a la saturació narrativa de la vida a les cases benestants, el trobem en les imatges del diari gràfic del dibuixant, pintor i decorador Joaquim Renart, que reproduïa les escenes de la vida familiar i la simplicitat d'uns espais i un mobiliari adaptats a les possibilitats econòmiques i a les necessitats quotidianes de les classes mitjanes que habitaven l'Eixample.²⁰⁶ (fig. 44 a 46)

La veritable revolució domèstica va arribar amb la incorporació progressiva de la tecnologia a la llar i amb la incorporació dels dispositius i dels serveis de confort, com la disponibilitat d'aigua corrent, l'existència d'una cambra de bany, la il·luminació de gas i, més tard, la introducció de l'electricitat.²⁰⁷ Els primers anys, molts edificis de pisos de l'Eixample s'havien construït sense cambra de bany i només disposaven de comuna o latrina; de fet, als carrers de la Barcelona de final de segle, encara era habitual la presència dels “guarda-emprius” o marxants de comuna, que s'encarregaven de recollir les deixalles i vendre-les als pagesos com a adob per a la terra. En el temps de l'Exposició de 1888, arribaren les primeres cambres de banys completes i la fabricació seriada de tasses de vàter amb cisterna d'aigua i sifó per evitar les males olors de la claveguera.²⁰⁸ Els habitatges d'alt nivell s'escalfaven amb calefacció de gas, olis pesants o carbó, fins que, a l'època de l'Exposició de 1929, es presentava la novetat de la calefacció central i els radiadors domèstics. L'entrada del fogó de gas a les cuines de les cases benestants

206 Joaquim Renart i Garcia (Barcelona, 1879-1961). La Biblioteca de Catalunya custodia i difon el diari de l'artista, compost de 87 carpetes escrites entre 1918 i 1961 i d'una seixantena d'àlbums d'il·lustracions que el complementen.

207 “El 1907, arriba el gas a la dreta de l'Eixample i, més endavant, l'enllumenat i l'ampliació de la xarxa de clavegueres. Els primers semàfors no es van posar fins al 1929 i només als carrers més cèntrics”, a Fabrè, J.; Huertas, J. M. (1976). “L'Eixample i la Barcelona Vella”. *Op. cit.*, p. 24 i p. 43. A les cases, l'aigua de dipòsit no seria substituïda per l'aigua corrent fins ben entrats els anys cinquanta; vegeu Fabrè, J.; Huertas, J. M. (1993). *Op. cit.*, p. 190 i p. 202.

208 Fabrè, J.; Huertas, J. M. (1993). *Op. cit.*, p. 158.



s'acompanyava d'un comptador que funcionava amb unes monedes que el cobrador de la companyia recollia un cop al mes. El fogó de gas substituïa així la cuina econòmica, que havia fet la funció de forn, cuina i estufa,²⁰⁹ i que ara es considerava “antihigiènica” [...] per la seva “atmosfera artificial, calenta i humida, desfavorable”.²¹⁰ El gas il·luminava els pisos fins a l'arribada de la llum elèctrica; abans d'aquest canvi definitiu, l'inici del nou segle va viure la popularitat efímera de l'anomenada camiseta Auer, un tipus de ble que cremava amb més potència que el gas i que Sempronio recordava com un “sensacional invent”. També Josep M. de Sagarra rememorava l'efecte de l'arribada de l'electricitat a la llar familiar:

“Quan el segle XIX entrava en un estat comatós [...], fou instal·lada a casa nostra la lluminació elèctrica. El que dirigí la maniobra fou un tal senyor Torner [...] qui va realitzar el joc de mans més prodigiós de la meua vida quan, en els dos grans llums de la nostra sala groga i de la nostra sala verda, hi posà un laberíntic encreuament de fils misteriosos, i quan substituï els becs de gas per una cinquantena de tulipes policolors que amagaven la bombeta diabòlica i, donant la volta al botonet de l'interruptor, s'encenia tot d'un plegat amb una llum que jo no hauria pogut mai imaginar.”²¹¹

En observar l'evolució dels anuncis classificats publicats a la premsa durant les primeries del segle XX, veiem que s'incrementa el valor de les cases de renda que incorporaven els primers avenços tecnològics –com

209 Arroyo, Mercedes. “Gas en todos los pisos. El largo proceso hacia la generalización del consumo doméstico del gas”. *Scripta Nova. Revista Electrónica de Geografía y Ciencias Sociales*. Barcelona: Universidad de Barcelona, 1-8-2003, vol. VII, núm. 146 (135). <[http://www.ub.es/geocrit/sn/sn-146\(135\).htm](http://www.ub.es/geocrit/sn/sn-146(135).htm)>

210 *Consejos a las madres. La madre tiene el deber de criar a su hijo*. Barcelona: Oficina Central del Niño, s/d.

211 Sagarra, Josep M^a de. *Memòries*. Barcelona: Aedos, 1954. Edició consultada: Barcelona: Edicions 62, 1999. Entre 1916 i 1922, els consumidors de llum elèctrica augmentaren un 60 % a Barcelona.



l'electricitat, l'ascensor, la cambra de bany i, als anys vint, l'aparició del telèfon-, veritables símbols de la vida urbana moderna.²¹² (anuncis de banys i cuines fig. 47 a 51) (anuncis d'ascensors fig. 52 a 54)

Anuncis classificats:

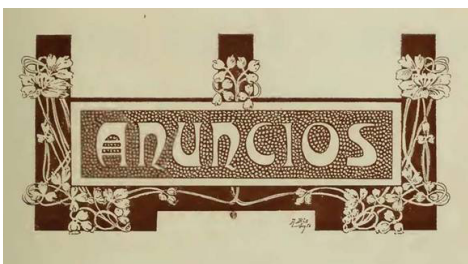

La Vanguardia. 31 de mayo de 1909: "Pisos con gas y agua nuevos enladrillados, pinturas y papeles. Villarroel, 7, con vistas a la Ronda de San Antonio".

La Vanguardia. 25 de enero de 1914. "Piso principal para alquilar, sin estrenar, en casa nueva e higiénica y de moderna construcción, muchas habitaciones, cuarto de baño moderno, gas de calefacción y para alumbrado independiente, electricidad, terraza con jardín, lavadero, galería cubierta, etc. Precio: 150 ptas. mensuales. Borrell, 164 y 166 (entre C. de Ciento y Aragón)".

La Vanguardia. 30 de septiembre de 1902: "Magníficos pisos nuevos con gas electricidad, timbres, cocina económica, lavabo inodoro, lavadero y cuarto para colada. De 57,50 a 100 ptas. Diputación, 168".

1911. "Pisos modernos, con baño y todas las comodidades e higiene, con ascensor, Claris, 80".

212 Després d'unes proves amb mecanismes hidràulics, l'ascensor es va beneficiar de la introducció progressiva de l'electricitat als edificis barcelonins. Fabrè i Huertas situen el primer ascensor elèctric de Barcelona en una casa del Passeig de Sant Joan (1897). El 26 de desembre de 1877 va tenir lloc la primera conferència telefònica entre Barcelona i Girona. Segons Fabrè i Huertas, l'ordre d'introducció del telèfon seguia una lògica classista: primer, a les oficines públiques, després a les privades i en alguns domicilis benestants i, més tard, a la resta. "Poc abans de l'exposició del 1929, el cens de telèfons a Barcelona se situava al voltant dels 15.000 i fins després de la guerra no es va arribar als 100.000 (...) El 1929 es van posar en funcionament les estacions de lloguer en algunes escales, habitualment instal·lades a les porteries, que posaven les comunicacions als veïns abonats a un mateix número telefònic"; a Fabrè, J.-Huertas, J.M. (1993). *Op. cit.*, p. 35.

Figures 37-41
 Anuncis publicats als Anuaris de l'Associació
 d'Arquitectes de Catalunya. 1900-1907



38



41



39



42



40

MAS TARRACH
 Escultores en mármoles y toda clase de piedra.

TALLER
 Calle Ferlandina, 22 - BARCELONA

TECHOS ENVIGADOS Y ARTESONADOS
 y construcción de
CIELO-RASOS DE YESO
 de
Leandro Massot y C.^a

En este taller se encuentra gran variedad de adornos de diferentes estilos y muy en particular del modernista.
 Con una pequeña indicación la casa ejecuta toda clase de dibujos, como también facilitarlos y remitir catálogos á quien los solicite.
 Gran novedad en adornos para la decoración de puertas para habitaciones y arriaderos con pasta fuerte.

Calle de Aragón, número 329. — BARCELONA

Vives y Albareda
 Escultores en toda clase de Piedra y Mármol
 Calle Aragón, 290 (entre Balnes y Rambla Cataluña)

114

Figura 38
 Anuari 1900



38



41



39



42



40



Figura 39
Anuari 1904-1905



38

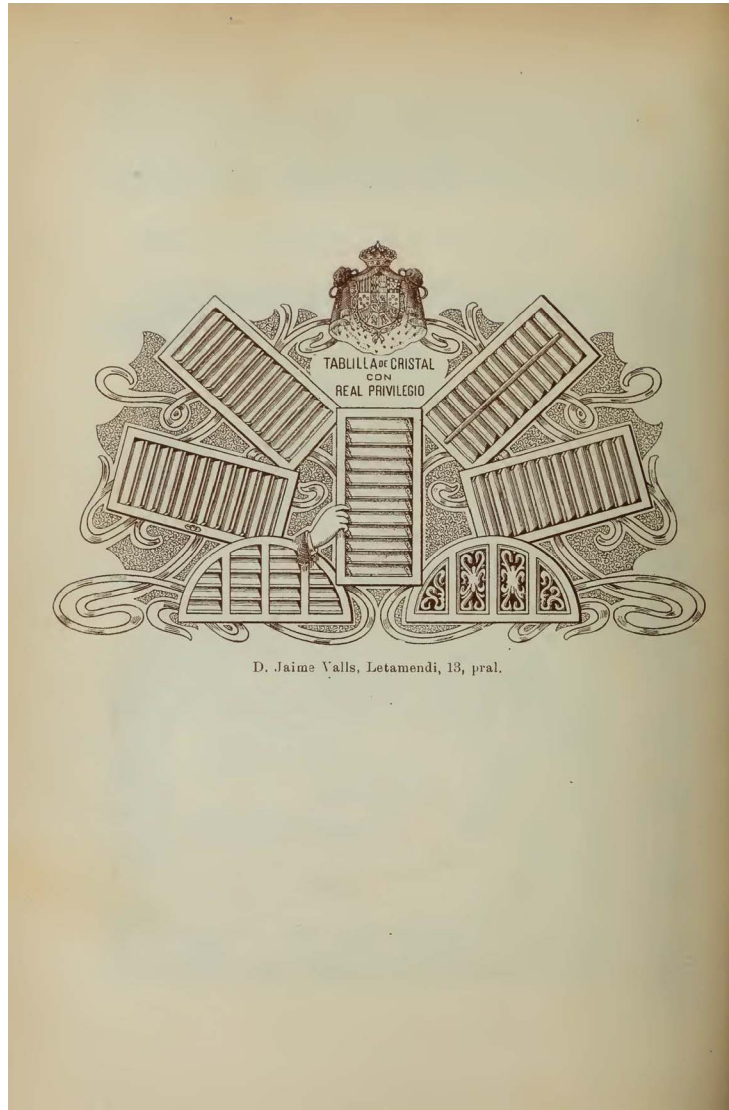

41



39



42



40



Figura 40
Anuari 1907



38



41



39



42



40





Figura 41
 Anuari 1904-1905

43

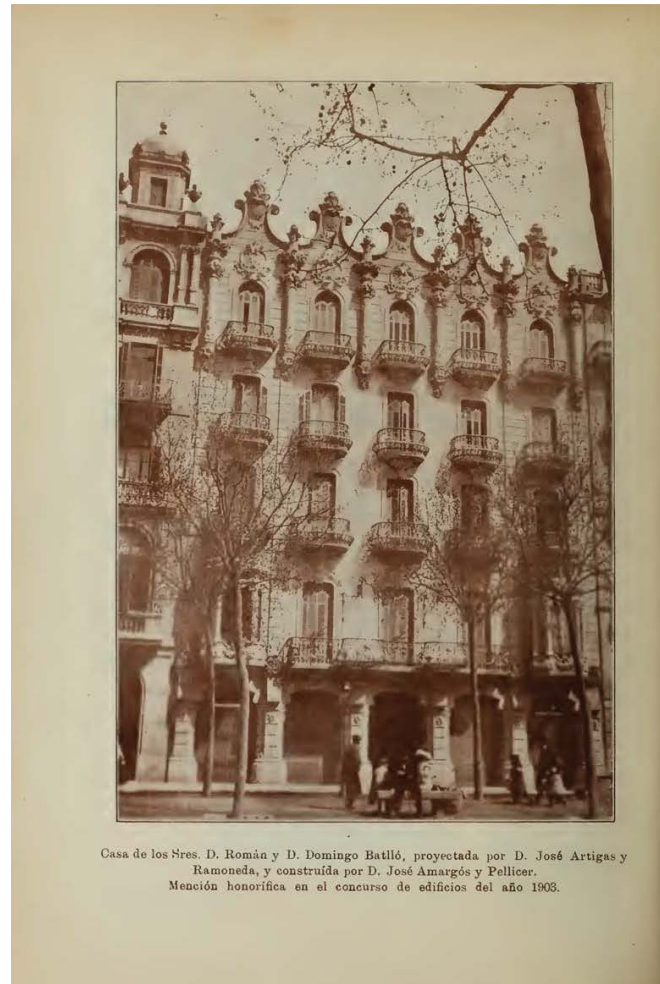

JUAN PÍ É HIJO
 ESTUCADORES
 Calle de Valencia, núm. 419, 1.º, 1.ª (chaffán Cerdena)
 San Martín de Provensals (Poblet)

PARA AVISOS:
 Calle Consejo de Ciento, número 388, portería
BARCELONA

José Amargós y Pellicer
 CONTRATISTA DE OBRAS
 Calle Claris, número 25 * * * * *
BARCELONA

CARPINTERÍA
 en todos sus ramos de construcción
 DE
Parellada y Barnadas
 Ataulfo, 7, y Cortes, 672



38



41



39



42



40



Figura 42
 Anuari 1904-1905



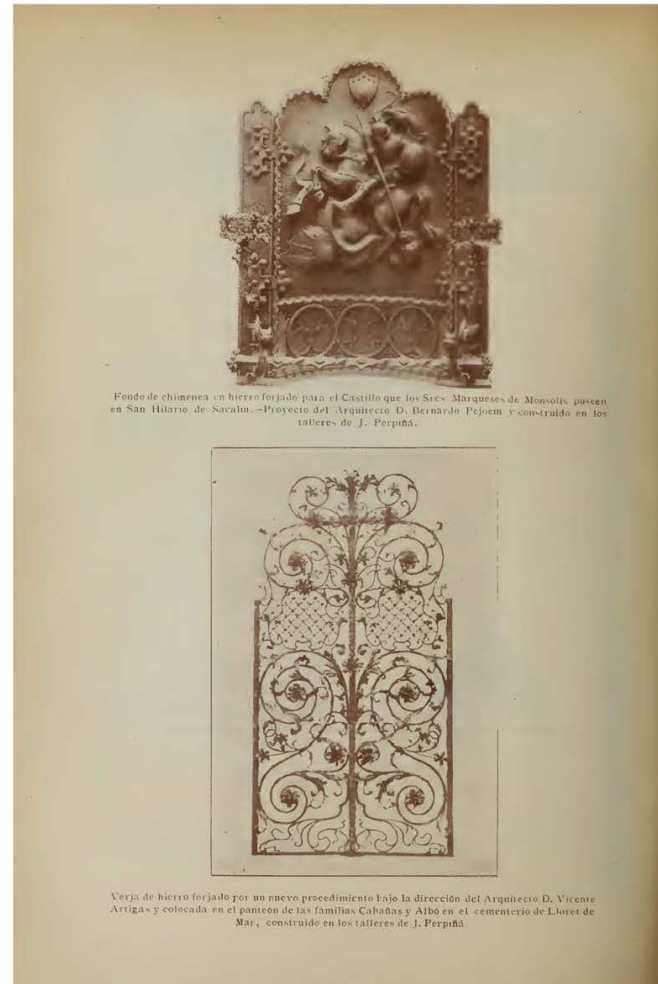

Figura 43

Dinar d'una família burgesa. Il·lustració d'Opisso per al conte "El minyó del cop de puny". *Violet*, núm. 74, juny de 1923. Biblioteca Universitat Autònoma de Barcelona.



44

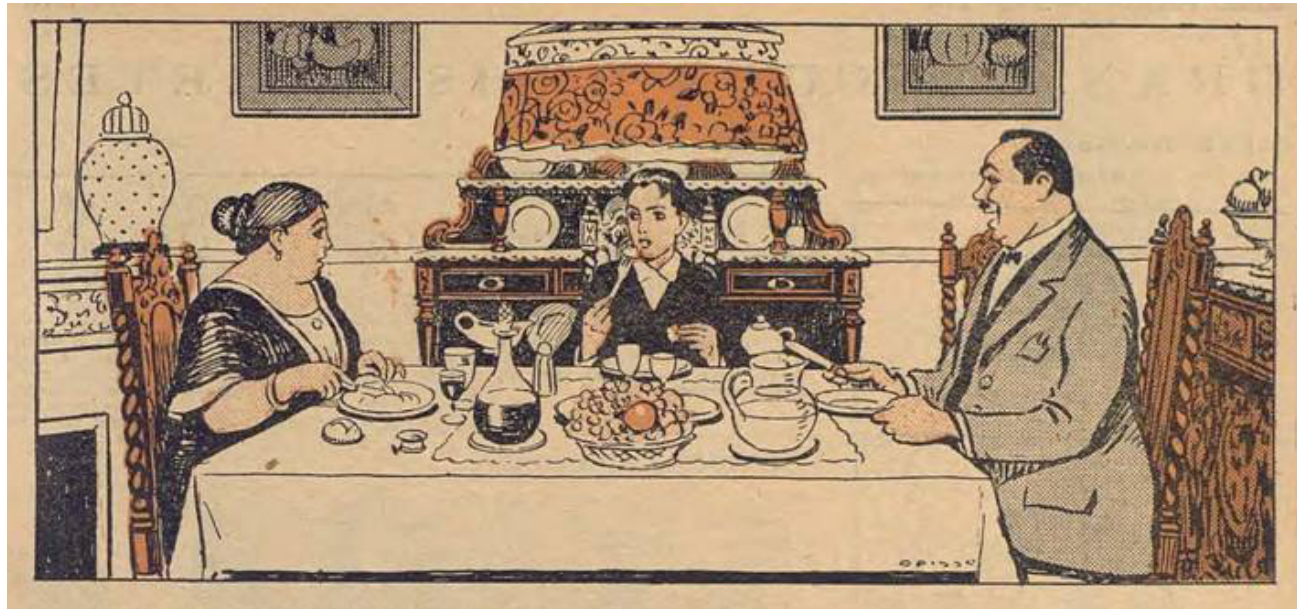
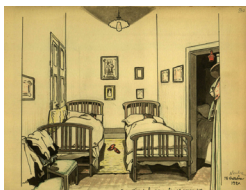

45



46



Figura 44
 "Dormitori de les nenes fins al present". 1920. Dibuixos dels Quaderns de Joaquim Renart. Biblioteca de Catalunya.



44

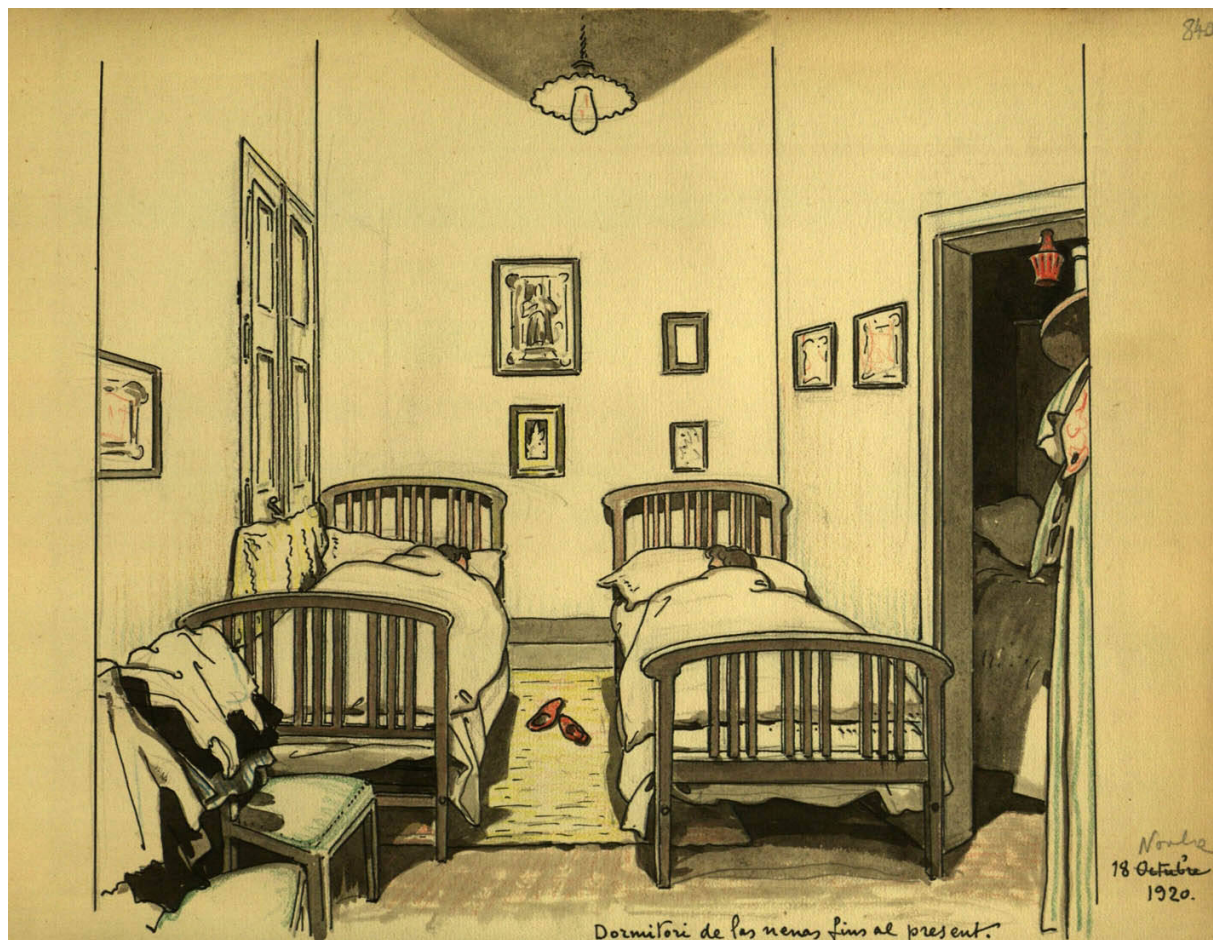
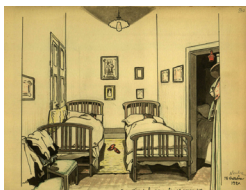

45



46



Figura 45

"Dormitori nostre fins al present". 1920. Dibuixos dels Quaderns de Joaquim Renart. Biblioteca de Catalunya



44

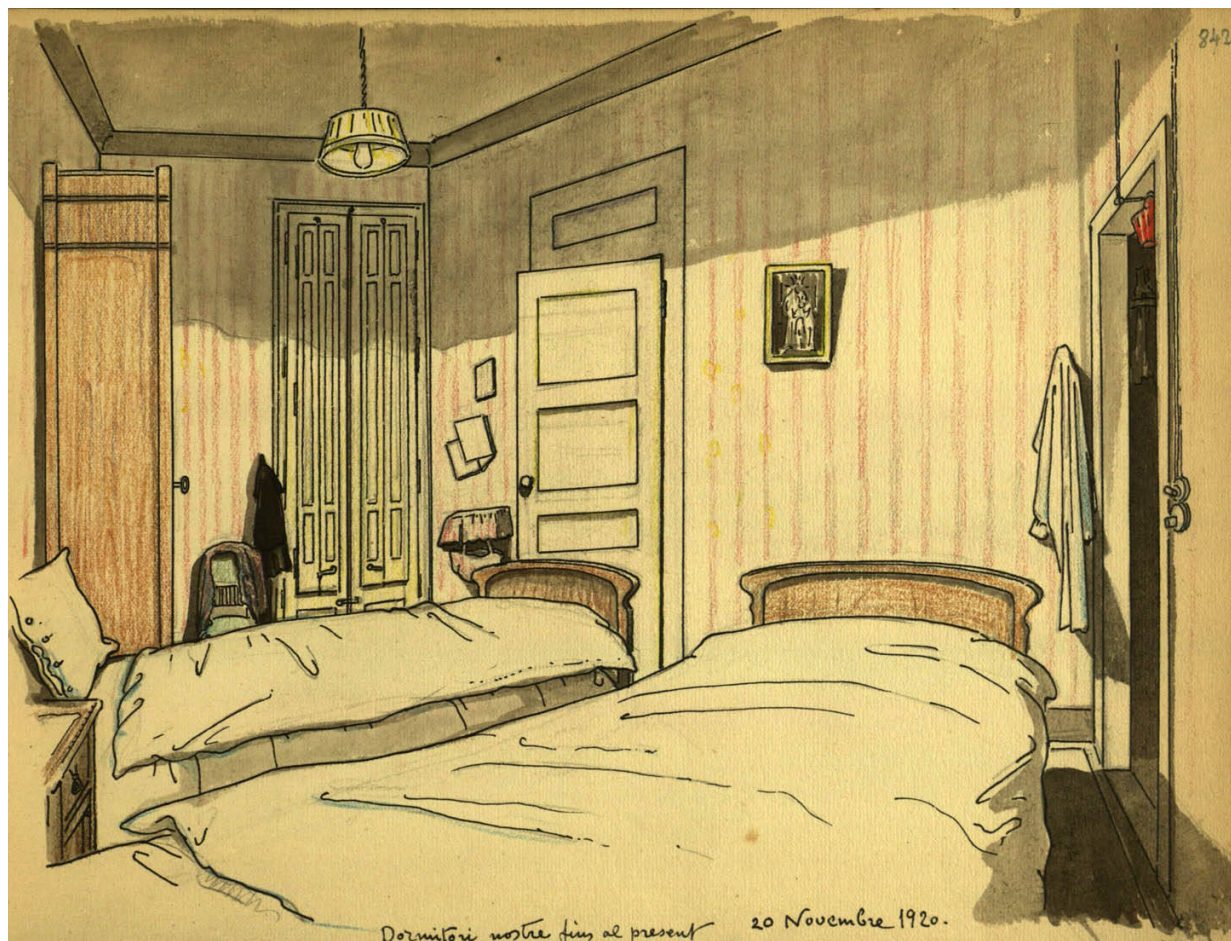
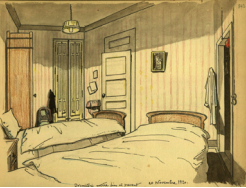

45

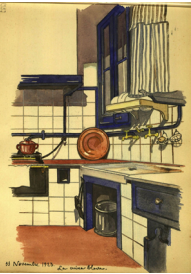

46



Figura 46
"La cuina blava". 1923. Dibuix dels Quaderns de Joaquim Renart. Biblioteca de Catalunya.

Figures 47 a 51

Anuncis publicats als Anuaris de l'Associació d'Arquitectes de Catalunya.
1900-1907

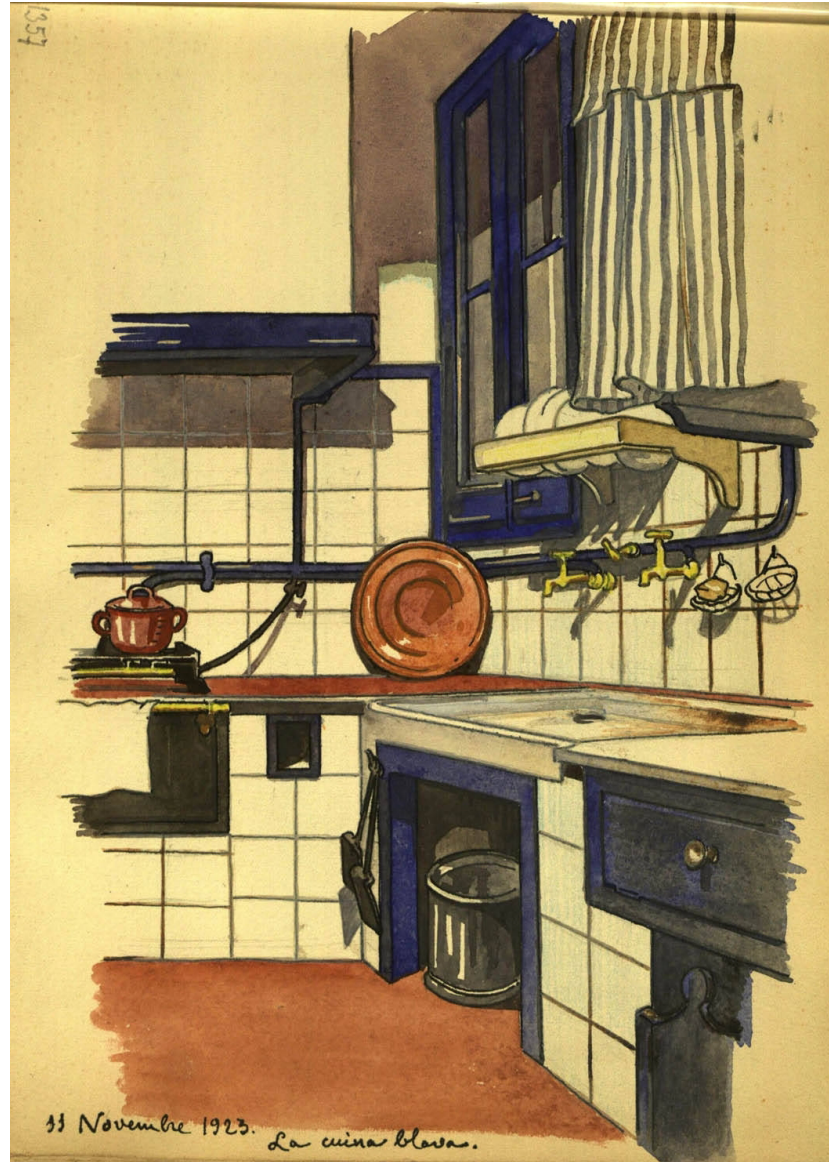

47



50



48



51



49



Figura 47

Figures 47 a 51

Anuncis publicats als Anuaris de l'Associació d'Arquitectes de Catalunya.
 1900-1907

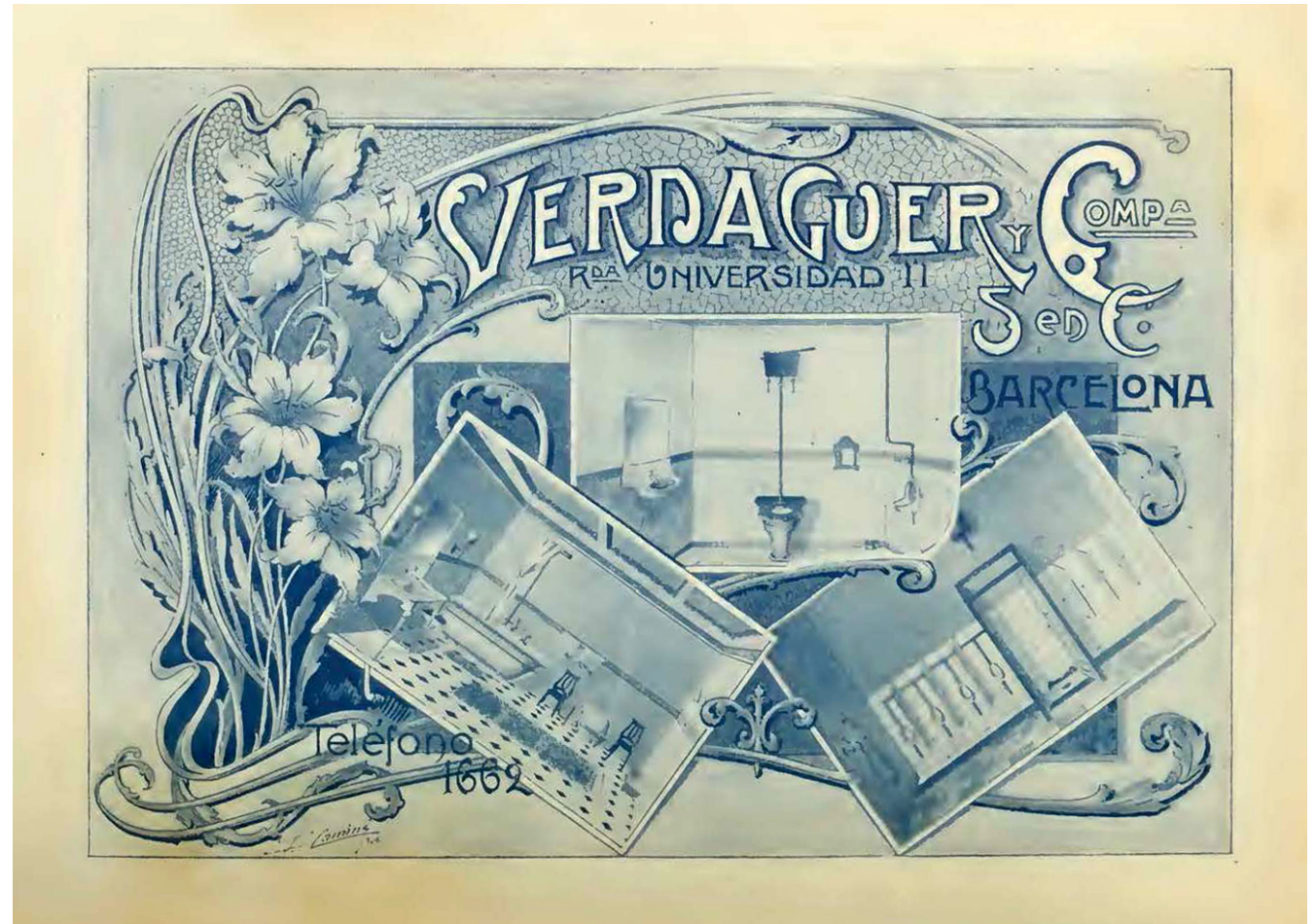

47



50



48



51



49



Figura 48

Figures 47 a 51

Anuncis publicats als Anuaris de l'Associació d'Arquitectes de Catalunya.
1900-1907



47



50



48



51



49

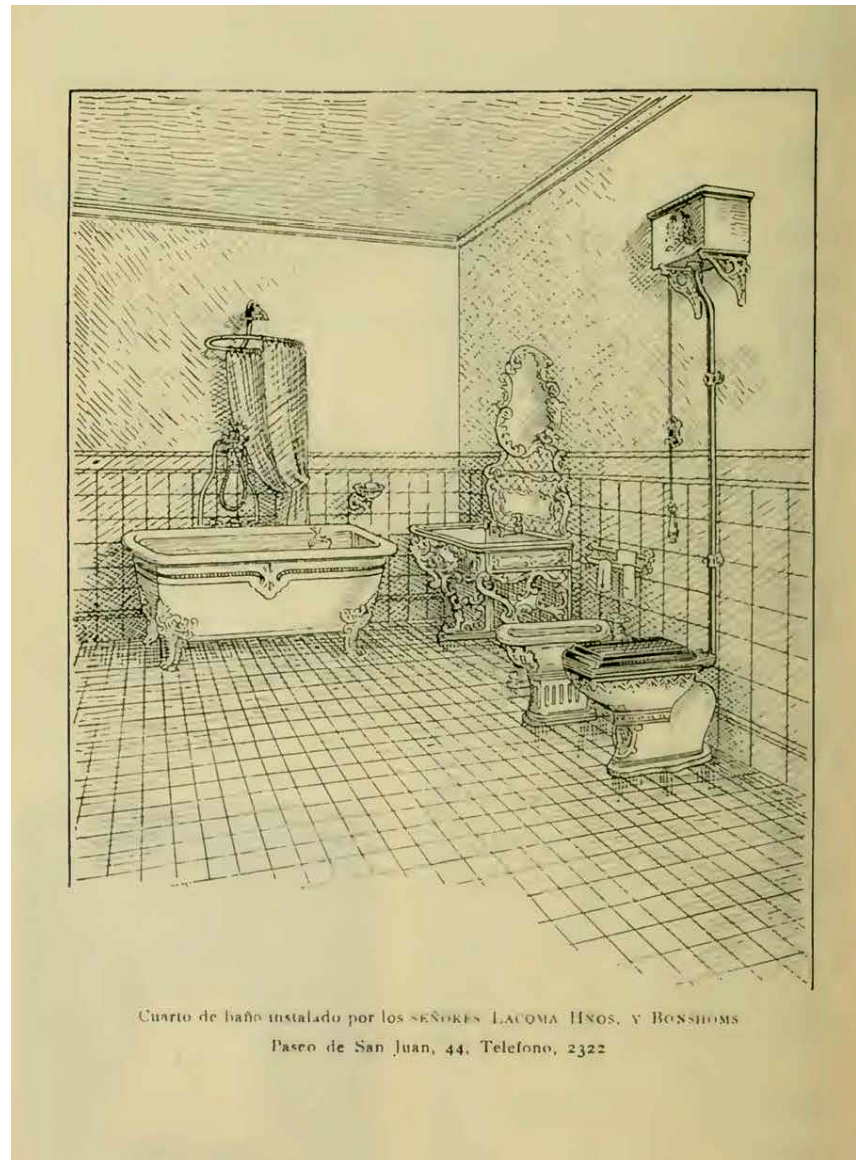

Cuarto de baño instalado por los SEÑORES LACOMA HNOS. Y BONSHOMS
Paseo de San Juan, 44. Telefono, 2322

Figures 47 a 51

Anuncis publicats als Anuaris de l'Associació d'Arquitectes de Catalunya.
1900-1907



47



50



48



51



49



Figura 50

Figures 47 a 51

Anuncis publicats als Anuaris de l'Associació d'Arquitectes de Catalunya.
1900-1907

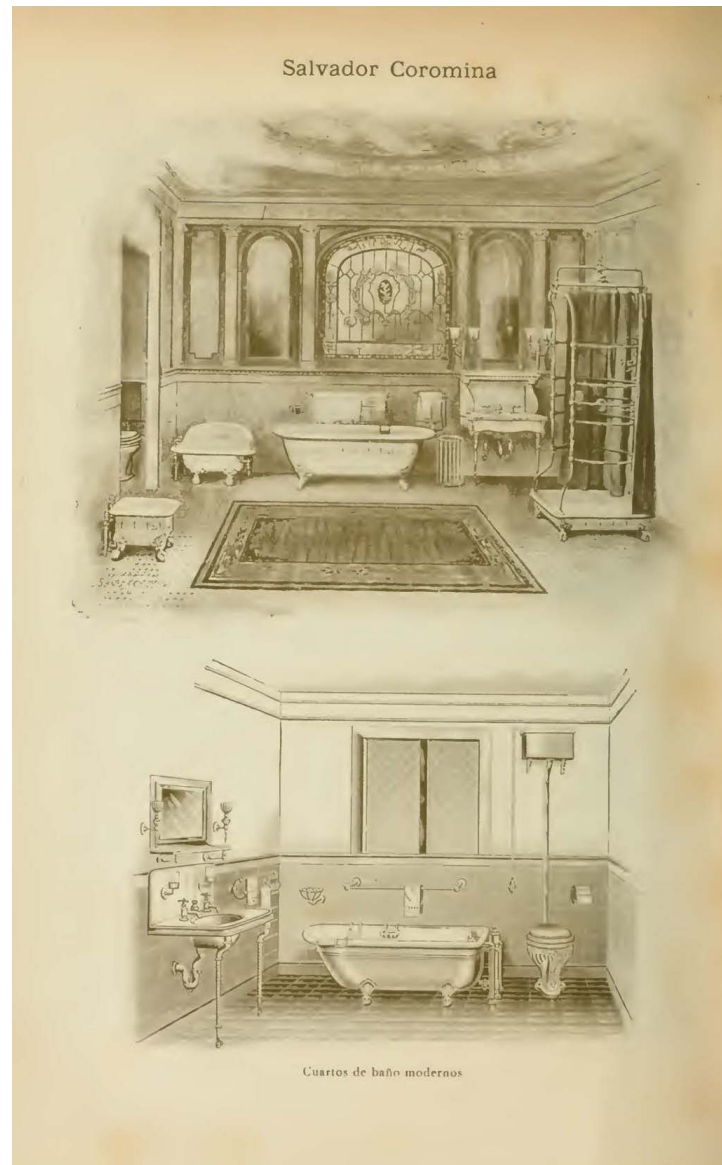

47



50



48

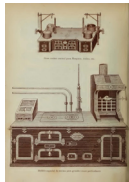

51



49



Figura 51



Figures 52 a 54

Anuncis publicats als Anuaris de l'Associació d'Arquitectes de Catalunya.
 1900-1907

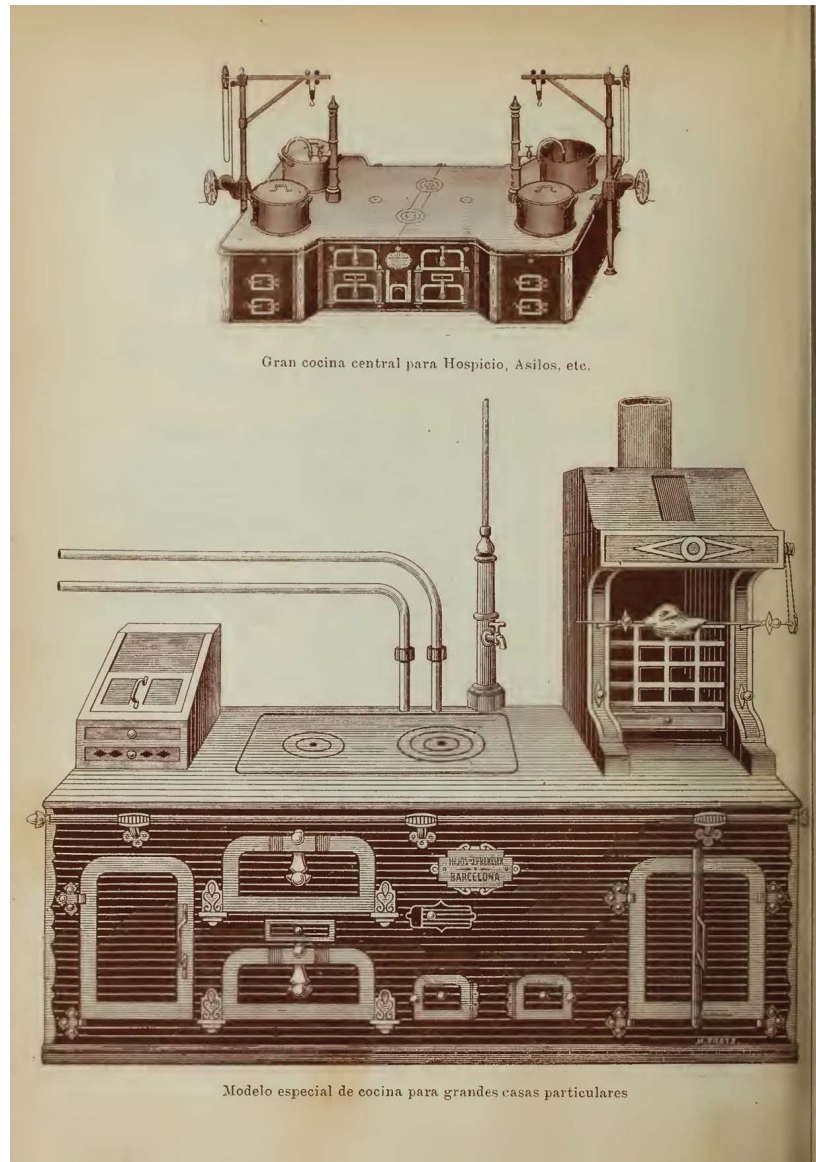

52



53



54



Figura 52



Figures 52 a 54

Anuncis publicats als Anuaris de l'Associació d'Arquitectes de Catalunya.
 1900-1907



52



53



54

Ascensores "STIGLER"
 4.700 instalados hasta la fecha

CABINA DE HIERRO FORJADO
 instalada en la casa del CENTRO DE NAVIEROS ASEGURADORES
 Paseo de Colón, 17 — Barcelona

Figura 53

88

Eduardo Chalaux

INGENIERO
 Claris, 30. -- Teléfono n.º 1212
BARCELONA

ASCENSORES Y MONTACARGAS ELÉCTRICOS É HIDRÁULICOS
Sistema STIGLER

Provistos de la maniobra eléctrica por botones PRIVILEGIADA
 y dotada de los tres aparatos
 que garantizan la seguridad en los siguientes casos:

- 1.º **Contra cualquier accidente debido á la rotura de cable de tracción.**
- 2.º **Por exceso de velocidad al descenso del camarín.**
- 3.º **Cuando el camarín en su descenso tropieza con un obstáculo cualquiera.**

Disposición especial en el mecanismo de inversión de marcha
 que evita toda falsa maniobra

SUAVIDAD Y EXACTITUD EN LA PARADA Y AL PONERSE EN MARCHA

Estos ascensores están sujetos en un todo á las recientes disposiciones
 y Reglamentos dictados por el Excmo. Ayuntamiento de esta ciudad

== **SEGURIDAD ABSOLUTA** ==
PRECIOS ECONÓMICOS == **PIDANSE DETALLES**

Figures 52 a 54

Anuncis publicats als Anuaris de l'Associació d'Arquitectes de Catalunya.
1900-1907



52

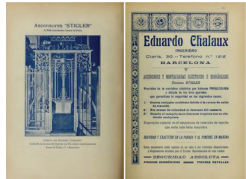

53



54



Figura 54



Espai i estructura de l'habitatge

Es diu que, entre l'espai i l'estructura constructiva, hi pot haver una relació en què l'estructura constructiva domini i condicioni els espais resultants, o bé en què domini l'espai i la construcció s'hi subordini de la millor manera possible; o hi pot haver una relació en què s'estableixi una harmonia entre l'espai i l'estructura per tal de satisfer les condicions d'utilitat i de representació volgudes. Tanmateix, a l'espai habitable per a residència s'ha anat acceptant antropològicament, amb el transcurs del temps, un equilibri. Així, al llarg de 3.000 anys, ens hem anat adaptant a l'espai ortogonal format per recintes de parets verticals a escaire i sostres horitzontals sense corba o inclinació, de manera que, a la segona meitat del segle XIX i principi del segle XX –una de les èpoques de creixement urbà més ràpid–, aquest espai delimitat ortogonalment ja s'ha imposat i es presenta com el característic i natural per a l'home urbà, de manera que els espais per viure s'assimilen a volums ortogonals. Des de les primitives construccions de planta circular o arrodonada, cobertes amb un sistema de volta, es va anar passant a construccions ortogonals que, utilitzant elements amb escaire, com els maons ceràmics, i elements lineals, com les biguetes, han imposat aquest tipus d'espai. Només hi ha unes poques excepcions a aquesta tendència majoritària en alguns espais que es resisteixen a la normalitat, com ara les arquitectures modernistes o expressionistes, que cerquen, a part de l'experimentació i la novetat, un retorn a les arrels, i per això proposen alternatives a l'ortogonalitat. En el cas dels habitatges de la Barcelona del tombant del 1900, ho trobem únicament en alguns xamfrans i cantonades que volen ser lliures de parets i es poden delimitar amb corbes, i només excepcionalment en alguns espais interiors, com per exemple els patis i els celoberts de La Pedrera de Gaudí. Tanmateix, el més normal i majoritari és que la geometria de fabricació s'imposa a la geometria social dels cossos i de la vida dels grups familiars, i la lògica dels espais s'acomoda a les maneres de formalitzar-los i de construir-los.



També hi ha una altra lògica que condiciona la geometria. És la de l'agregació i l'aprofitament de l'espai urbà. Des dels inicis de la civilització urbana, els sistemes d'agrupació de cases formant illes porten a utilitzar divisions rectes, còmodes per a les particions de sòls rectangulars, fàcils de mesurar i així evitar conflictes. Aquestes divisions són construïbles amb elements rectilinis, per exemple parets de tovots o parets de maçoneria de carreus de pedra, que es poden carejar o revestir fins a fer-ne elements rectes i plans.

Establerta l'ortogonalitat dominant dels límits de l'espai habitable, l'altra característica d'aquest espai és la seva amplitud, la superfície i les seves dimensions. Aquestes s'adapten als usos diferenciats a l'interior de cada habitatge, i s'atorguen espais separats a cadascun d'ells. Envoltant-los i delimitant-los amb separacions, els usos són dominats per mobles essencials: l'espai del descans (dormir, sexe, malaltia) és presidit pel moble llit; l'espai de preparar i cuinar els aliments, d'ús i emmagatzematge dels recipients, pel foc de fogons, la cuina d'acer i la pica d'aigua, i, després, l'espai de menjar, per la taula, les cadires i d'altres mobles o aparadors auxiliars; els espais de rebre, a l'entrada i a l'avantcambra, o en sales, per seients per fer conversa; els espais subalterns destinats a la higiene personal, pels aparells sanitaris per rentar-se el cos i evacuar. Per tant, tenim un conjunt d'espais delimitats en recintes o habitacions, complementats amb alguns serveis, que proporcionen comoditat als pisos moderns.

La distància màxima entre les parets paral·leles oposades d'aquests espais la dona la llargada de les biguetes amb què es formen els sostres. Com que aquesta llargada pot ser excessiva per a alguns dels recintes, convé subdividir-los amb envans o parets més lleugeres que les parets portants o parets mestres on carreguen els sostres.

Un espai especial és el del corredor o passadís perquè, si bé no és de primer ordre pel que fa a la seva noblesa, és necessari per passar d'un lloc a un altre sense interferir en les funcions específiques de les diferents habitacions, especialment per no destorbar les habitacions de descans i no interrompre el son ni la intimitat. Abans d'inventar-se el passadís, els passos es produïen per enfilada d'una sala a una altra. Delimitar el pas entre dues parets amb una amplada suficient perquè hi pogués circular una persona i creuar-se amb una altra va permetre organitzacions de la vida més còmodes i independents en superfícies més petites. La introducció del corredor en l'art de la distribució va permetre especialitzar encara més alguns espais.



La casa d'habitatges

La ductilitat del sistema de construcció i la seva adaptació a l'ús d'habitatge col·lectiu va ser possible gràcies a un espectre ampli de subtipus i de mides, com hem demostrat en l'estudi de casos de diferents zones que hem fet. Així, hem vist com, en una mateixa època, el sistema proporciona tipus útils tant per als edificis d'habitatges grans per a famílies que edifiquen tota una casa per al seu ús exclusiu, com per als casos de propietat i renda combinada, i també per als casos d'aquells edificis que destinen tots els habitatges a llogar-los a famílies menestrals, amb habitatges de dimensions i superfícies reduïdes.¹

Els habitatges s'agreguen en horitzontal i en vertical sobreposant-hi un nombre de plantes adequat a la càrrega que les parets poden suportar (quatre o cinc plantes per a parets de gruix de maó col·locat de llarg o de través) i ajuntant-los en horitzontal per tal de rendibilitzar els espais de les escales. L'altura de la construcció dels edificis ve condicionada pel sistema i per les càrregues de pes que suporta, i d'acord amb l'altura de les escales que es poden pujar a peu amb un esforç raonable (quatre o cinc sembla un màxim lògic per al cos humà).

Un nombre parell d'habitatges per planta permet aquest aprofitament i mantenir la possibilitat de tenir façana a dos costats oposats, és a dir, que hi hagi habitacions en contacte amb l'exterior al davant, al carrer, i al darrere, al pati d'illa. Les consideracions sobre la higiene i la sanitat dels habitatges, la seva ventilació i la il·luminació natural de les peces porten a evitar les habitacions interiors, sense obertures a l'aire i a la claror de l'exterior. Per tant, en la composició dels edificis d'habitatges i el funcionament de cada habitatge, hi aconsegueix un paper primordial la quantitat de superfície perimetral susceptible de tenir contacte amb l'exterior.

¹ vegeu Volum I, *Op. cit.*, p. 46-54 i p. 129-132; i també Volum II, *Op. cit.*, p. 28-36 i p. 62-63.



Els patis, els celoberts i les escales

Per aprofitar més la superfície dels solars i la distribució compacta dels habitatges, es va recórrer a uns patis interiors anomenats *celoberts*. Tanmateix, la diferència entre el pati i el celobert no és només de nomenclatura, sinó també de concepte. El celobert és l'equivalent al *patio de luces* en castellà, però no al pati en general, ja que es tracta d'un espai relativament esvelt, de poca planta i molta altura, que serveix principalment perquè hi corri l'aire de ventilació i entri llum a la part més interior dels pisos. Per la seva banda, el pati és un espai sense cobrir a l'interior d'un conjunt d'habitacions, habitatges o dependències. Hi ha, per tant, una diferència qualitativa entre el pati i el celobert. Ara bé, podem establir que l'un deriva de l'altre, i fins i tot podem entendre que el celobert és una simplificació reduccionista i utilitària del pati domèstic.

Un dels factors clau en la invenció del tipus de casa de renda per habitatges es produeix quan es descarta definitivament l'ús de pati central únic i es passen a utilitzar diversos patis més reduïts, centrals i laterals, per ventilar i il·luminar, i així ampliar el perímetre de superfície de les parets externes de l'habitatge. L'evolució del pati, des dels seus orígens fins a transformar-se en "pati de llums", és una lliçó cabdal per entendre les arrels de l'arquitectura domèstica urbana, especialment en una tradició com la nostra, que se situa entre Roma, la influència del nord (París) i les maneres meridionals.

El pati central

La composició de l'arquitectura domèstica urbana anterior a la casa de pisos de la segona meitat del segle XIX girava entorn del pati central. Les dependències donaven a aquest pati, que sovint tenia una amplitud superior a la del carrer. Per tant, l'espai exterior per excel·lència de la casa era el seu propi pati. Les habitacions podien donar a l'exterior a través d'aquest pati o de la façana principal però, en no haver-hi pati d'illa, no hi havia façana posterior. Així, als casalots dels segles XVII i XVIII, trobem que el pati és el centre de la composició, entorn del qual s'organitzen



totes les dependències. Al mateix temps, el pati és el lloc on se situa l'escala principal, tant per la facilitat de construir-la en un espai obert, com per magnificar-la com a element important de construcció, que uneix directament el pla del carrer i del pati amb la planta noble del primer nivell, on hi ha les habitacions importants i l'habitatge principal, que s'anomena precisament així: "principal". Després, amb la densificació, s'aniran construint nivells més elevats i esdevé necessària una escala per servir aquests nivells des del principal. Alhora, es va atapeint el pati – sovint amb construccions mal disposades –, se'n redueixen les dimensions i perd importància.

Quan es va començar a construir l'Eixample, estaven vigents les ordenances d'edificació de 1857 (que l'any 1859 s'adaptarien), inicialment pensades per a la Ciutat Vella, és a dir, per a illes de cases compactes, sense pati interior. La regulació concebia com a unitat la parcel·la, i no tant l'illa. Per això, l'ocupació de la parcel·la, que al principi era del 50 % i després, l'any 1864, es va incrementar fins al 70 %, determinava alineacions de darrere diferents a cada edifici. L'any 1879, es va fer èmfasi en la unitat de l'illa i se'n va regularitzar el pati interior. Aquesta mesura va reforçar la idea de casa amb dues façanes i l'aprofitament de la part de solar edificable, amb la proporció adequada de buits o celoberts, però anava en detriment del pati central propi de cada edifici. Tot i així, la idea del pati com a centre de la composició va perviure encara durant molt temps.

Un testimoni de la consideració del pati central amb proporcions grans en relació amb l'edifici és la Casa Oller (Gran Via, 658, any 1871, arquitecte: E. Fontserè, reformada el 1900 per Pau Salvat), en la qual el traçat de les quatre parets del pati, al qual s'afegeix la caixa d'escala, domina la planta.

La importància del pati central i de l'escala al seu interior queda palesa en bastant casos, com per exemple la Casa Asols (Rambla de Catalunya, 27, anys 1900-1902, arquitecte: F. del Villar), que il·lustra bé com les parets del buit central són les més importants i, al mig d'aquest buit, s'hi situen les voltes d'una escala exempta, que deixa espai lliure al davant i al darrere. ([plantes patis](#), fig. 55)

A les cases Antoni i Tomàs Roger (carrer d'Ausiàs March, 33, 35, 37 i 39, 1888 i 1892-1895, arquitecte: E. Sagnier), els patis són el centre de les composicions. A la casa número 35, més canònica, formada per cinc crugies paral·leles a la



façana, el pati ocupa bona part de la crugia central i deixa la resta per a serveis i dos patis laterals més a la mitgera. Seria una evolució lògica del casolot o palau tal com els podem trobar al carrer de Lledó o al carrer de Montcada. ([plantes patis](#), fig. 55)

A la Casa Juncadella (Rambla de Catalunya, 33, 1888-1890, arquitecte: E. Sagnier), el pati central és també la clau de la distribució. És una casa que encara no és pròpiament de renda, en el sentit que el seu propòsit no és el lloguer dels habitatges, sinó pensada per a residència dels seus propietaris, de manera que la seqüència d'entrada-vestíbul-pati-escalas té un ús molt particular, en què la prioritat és l'escala que mena al principal i que transcorre per dins del pati, mentre que les escalas secundàries arranquen lateralment, una de curta per als entresols i l'altra per arribar a l'escala posterior, ja pròpiament de la resta de pisos de dalt, a sobre del principal. ([plantes patis](#), fig. 55)

A la Casa M. Robert (Gran Via, 684, 1888-1890, arquitecte: Salvador Viñals), hi trobem una combinació similar, ja més pensada per a casa de renda, però sense restar importància al pis principal. La coordinació entre les parets dels patis i l'escala, amb els patis laterals i les parets de càrrega paral·leles a la façana, és un molt bon exemple del perfeccionament de l'edificació de l'Eixample. Així, algunes subtileses, com ara les columnes que descarreguen les parets del pati a l'entrada, ajuden a la combinació espacial de les escalas i els patis. ([plantes patis](#), fig. 55)



La concepció de l'escala

La determinació de la forma de l'escala és una altra de les claus en la composició de la casa de pisos. Quan es plantegen els primers casos realment concebuts a consciència del que ha de ser una casa de pisos, amb habitatges per a diverses famílies, es procurarà cercar un equilibri entre el respecte al pati central i la utilitat de l'escala que serveixi a tots els veïns, de manera que, en molts casos, es proposarà la pervivència de dos models: el model del palau per a una família amb un pati amb escala i, sobreposat a ell, el model de la casa de pisos amb una escala per als veïns des del nivell del carrer fins als habitatges, separada de l'escala exclusiva del principal. Això és el que podem veure, per exemple, a Comtessa de Sobradíel, al Palau Menor o al passatge de la Pau.²

Encara, en alguns casos, hi ha la intercalació dels espais d'entresòl, per als quals se situa una escala independent que porti des del vestíbul a aquests pisos, destinats a un ús subaltern, per sota del principal i diferent de l'espai residencial superior. Es tracta, d'una banda, d'aprofitar l'espai que resulta de la subdivisió de la planta baixa, i, de l'altra, de subministrar a algun habitatge un ús més a prop del carrer, ja sigui como a local comercial o com a despatx.

El pas definitiu en l'evolució del tipus es produeix quan s'eliminen el pati central i l'escala exclusiva que porta al principal. La casa perd la jerarquia en vertical entre l'habitatge del propietari o principal i els habitatges de renda, i una única escala serveix en vertical tots els habitatges, que ventilen a celoberts també comuns. Aquesta evolució molt gradual de l'escala ens ha deixat un repertori molt ampli de formes que, a partir de solucions constructives i espacials, modulen la importància que s'atorga, en cada cas, al paper de l'escala en la residència, com a espai que té la missió de resoldre la transició entre la porta del carrer i la porta d'entrada a l'habitatge, entre l'espai urbà i l'espai familiar, més enllà de la seva funció utilitària de fer possible l'ascens físic de les persones. Els atris, els vestíbuls, els patis i les escales parlen, a través de les seves formes, del caràcter de la casa, dels habitatges i, per extensió,

2 Volum I, *Op. cit.*, p. 101-118.



dels seus propietaris o residents. Esdevenen l'espai de presentació de la residència, on aquesta anticipa les seves credencials, alhora que són l'escenari on el visitant té l'oportunitat de graduar el trànsit entre l'espai públic del carrer i l'espai íntim de l'habitatge.

La combinació de patis i escales és un dels motius que donen més joc a la composició arquitectònica del volum edificat. En aquesta fase del disseny és on la secció longitudinal de l'edifici adopta un paper més rellevant que el que havia tingut fins aleshores, per la major verticalitat edificada però també per les oportunitats d'excel·lir que tant l'escala com el pati central ofereixen al projectista. Els buits i l'estructura constructiva es poden conjugar de diverses formes. Podríem entendre que la situació de l'escala dins una única construcció de quatre parets com la del pati és una reminiscència i té una lògica que deriva dels tipus anteriors, però també podem considerar que la combinació espacial que possibilita és més satisfactòria que separar l'escala i el pati en dues caixes verticals o pous, de parets independents. Tal com s'ha esmentat, hi ha casos en què la situació de l'escala (i, més tard, de l'ascensor) a l'interior d'un pati de ventilació es fa de manera que l'escala, al centre, deixa un buit al davant i un altre buit al darrere, que origina un resultat espacialment més ampli i espectacular que el que s'imposarà amb el temps quan, a conseqüència de l'economia d'espai i de les prevencions contra incendis, es disposen elements tancats en recintes propis, com tubs verticals separats, sense la possibilitat de fer combinacions ni elucubracions amb l'espai.

La situació en planta de la caixa d'escala, és a dir, de les quatre parets que formen el recinte vertical per on transcorren els trams d'esglaons i els replans, per lògica distributiva, es determina d'acord amb una llei d'efectivitat en l'accés als habitatges, de manera que aquest es produeixi per un punt avantatjós en la seva distribució, com és el centre de la planta. D'altra banda, també és una decisió que, per una lògica econòmica, es resol amb poques o amb una sola escala, ja que el cost de construcció és elevat, a part de ser una ocupació i una pèrdua d'espai respecte als habitatges. Això porta a fer servir cada escala per a dos habitatges per replà, quan els habitatges tenen dues façanes, o a cercar un aprofitament més gran, de quatre habitatges per replà, quan cada habitatge només té una façana. D'aquesta manera, els replans o els trams d'escala horitzontals, quan donen accés a les portes dels habitatges, no creen servituds de pas, corredors o d'altres inconvenients a la resta d'habitatges del mateix nivell.



L'espai de l'escala canvia quan aquesta transcorre per un recinte exclusiu i queda confinada en unes parets, o quan comparteix recinte amb el pati de ventilació i il·luminació. En aquest últim cas, es poden produir servituds de vistes amb les finestres dels veïns. De temps anteriors a la formulació del tipus estudiat prové la idea que les escales han d'estar ventilades, la qual cosa es reafirma llavors i encara avui s'obliga que sigui així. Aquesta imposició determina que les escales siguin contigües a patis de ventilació, des dels quals reben també il·luminació.

Els celoberts

La situació dels patis de ventilació en planta, per sobre de la planta baixa, és una operació estratègica. D'una banda, la seva superfície malbarata la superfície habitable de la planta, però, d'altra banda, soluciona la respiració de les habitacions que no donen a la façana. A diferència de l'atri romà, del pati del palau o del pati de carruatges del casalot, la seva dignitat passa a un segon nivell i preval la seva consideració merament utilitària. A més, les parets dels patis solen ser portants, aguanten les biguetes dels sostres i, per tant, se situen en la lògica constructiva-geomètrica que el sistema determina.

A la Casa Pratjusà (Rambla de Catalunya, 25, 1892-1894, arquitecte: Antoni Serra), la combinació entre les parets de càrrega, la disposició de les crugies i la situació dels patis es produeix de manera equilibrada. Podríem dir que hi ha sis patis ja que, a més del central, hi ha el de l'escala i, als laterals, dos patis que permeten un dormitori entremig, el qual fracciona cada un dels laterals en dos patis.

Un esquema similar el trobem a les cases Àngel Batlló (carrer de Mallorca, 253-257, 1891-1896, arquitecte: Vilaseca). La planta té sis patis, els dos centrals i els quatre laterals. D'una banda, la combinació de parets de càrrega i d'embigats perpendiculars permet l'estabilitat del conjunt, malgrat els buits dels patis. De l'altra, la situació dels pous d'il·luminació i ventilació que són els celoberts li permet una distribució profunda però adequada, malgrat les peces interiors i la llargada del passadís.



A la Casa Santurce (carrer de València, 293, 1902-1905, arquitecte: M. Madurell), hi ha una distribució molt correcta dels buits verticals dels patis i els celoberts dins el volum construït, cosa que permet oxigenar les peces interiors ja que la seva situació en planta és repartida, la proporció de superfície que agafen respecte de la superfície construïda és proporcionada i la mida lateral de cada patis és generosa. Un sol pati central i quatre patis de planta quadrada, equidistants, alligonen sobre la importància de la seva disposició i les seves proporcions. No es tracta de patis de mitgera, reminiscència de les andrones, o de respectar el que el dret civil català estableix amb relació a les servituds respecte dels veïns, sinó que, en aquest cas, els celoberts són veritables pous de ventilació i il·luminació interior per a les plantes profundes. (plantes, fig.56)

Veiem, doncs, com els patis són elements de la composició que organitzen la jerarquia de la planta, però al mateix temps compleixen la funció de proporcionar ventilació als habitatges, que és important de garantir, com estableixen les ordenances de l'edificació de 1838 a l'article 28. Les de 1856 tractaven també de les condicions d'il·luminació, i per això proposaven una relació entre l'altura màxima de l'edificació i l'amplada del carrer. L'any 1891, aquesta determinació es va acompanyar d'unes dimensions concretes, en fixar una superfície de ventilació mínima per a les habitacions. També es limitava l'ocupació del solar i es determinava que un 12 % de la seva superfície s'havia de destinar a patis d'il·luminació i ventilació, que en el cas d'un solar de tres façanes podia disminuir fins al 8 %.

Les ordenances d'edificació de 1856, que es referien a cada edifici en el seu solar, van ser reinterpretades definitivament l'any 1891 per tal de considerar millor l'illa de l'Eixample com un tot, més que no pas el solar; proposaven alineacions per a les façanes de darrere, i permetien unes altures superiors (p. b. + 6 p. + àtic). Les dimensions en planta de la casa d'habitatges a Barcelona, a la pràctica, es van regularitzar al voltant de 12-15 m d'amplada, i es va imposar la idea d'una façana alineada al carrer i una altra, al pati d'illa. Aquestes profunditats normals, quan es tractava de construir habitatges de gran superfície a l'època estudiada podríem dir que eren excessives, segons un criteri posterior que s'aniria imposant, a favor de tenir més contacte amb l'exterior. Però aquesta és, en tot cas, una característica diferenciadora de l'habitatge d'aquesta època i, per tant, la raó de ser de determinats elements de la composició dels habitatges de l'Eixample, com ara els celoberts, els corredors i les peces interiors.



Una lectura dels exemples estudiats en els diversos sectors de Ciutat Vella i de l'Eixample ens dóna una idea de la proporció entre superfícies de patis i superfícies ocupables o construïbles per a cada illa, com també de la situació dels buits i plens verticals per a cada solar. D'aquesta lectura, feta d'una manera cronològica, se'n pot treure la conclusió que els espais buits o patis perden importància, en veure's cada vegada més reduïts i mínims, i ser cada vegada menys primordials en la composició. El fet que aquesta reducció sigui progressiva en el temps està relacionat amb l'economia de l'aprofitament de l'espai construïble. I que l'espai del pati sigui cada vegada menys important és degut a l'augment de l'altura dels edificis i que el volum d'aire extern queda substituït per espais de carrer i de pati interior de l'illa cada vegada més amplis. A grans trets, podríem dir que, dels solars que ocupaven tot el terreny i en què es construïa fins al fons i a tota l'amplada, es va anar passant a una disposició en què el límit de la profunditat edificable es va imposar i es va crear una façana posterior. De la *domus romana* que veiem a les restes de Bàrcino, on l'atri és espacialment més important que el carrer, reduït a un pas per accedir-hi, es va passar a uns carrers més amples per a carruatges i després, amb l'Eixample, a carrers on ja podien circular-hi tramvies, en què les seves amplades i les dels xamfrans proporcionaven aire al davant, i ventilació i assolellament suficient als patis d'illa del darrere, per poder prescindir dels patis interiors, convertits en celoberts, tubs verticals de quatre parets perquè les habitacions interiors de les plantes profundes i les escales hi puguin tenir finestres. (La continuació d'aquesta evolució portarà a situar conductes per ventilar amb la secció cada vegada més reduïda, fins arribar a prescindir dels celoberts dels banys, a la segona part del segle XX, substituïts per tubs).

Com més profunda és la planta i més habitacions té l'habitatge, més superfície en contacte amb l'exterior hi ha d'haver. Aquesta superfície està formada per les de les façanes i les dels celoberts, i la combinació justa dóna l'equilibri de bona ventilació, il·luminació i proporcions dels espais.



Un procés empíric

Així doncs, la genealogia de la casa de pisos plurifamiliar a Barcelona es forma a partir de les construccions domèstiques anteriors, especialment les de parcel·la ampla amb pati interior. Més que la casa artesana que les famílies amb ofici es construïen en una parcel·la estreta, organitzada en vertical, amb l'habitatge a sobre del negoci, en aquesta genealogia de l'edifici d'habitatges cobra més importància l'estructura del casalot amb pati i escales diferenciades. Per exemple, a les cases projectades a la zona del Palau Menor per Elias Rogent i d'altres cap al 1857-1859, el pati és l'element primordial de la planta, en alguns casos fins i tot per davant de les parets de càrrega. Quan l'espai del pati es combina amb l'espai de les escales, comencen a aparèixer solucions per a les escales a dins i a fora del pati.³

La casa artesana, on treballa i viu una família, sol ser una edificació de façana estreta amb parcel·la "gòtica", no apta per col·locar-hi una disposició de casa plurifamiliar de diversos habitatges, amb locals a la planta baixa pensats per a negocis no relacionats amb els veïns que viuen als pisos superiors. Des del punt de vista físic, és una parcel·la constreta en la seva capacitat, ja que no permet treure el mateix rendiment del pati i de l'escala que en una parcel·la de 60 pams (12 m) de façana. En alguns solars de la Ciutat Vella, al barri de Sant Pere i al Raval, aquestes cases es continuaven fent, més enllà de l'edat mitjana, i també és cert que algunes van anar creixent en altura i convertint l'escala d'un sol tram, que enfilava des del carrer cap al pis, en una escala que girava i que, retornant sobre la seva traça, es convertia en una escala de veïns. Però la casa de parcel·la estreta té un principi constructiu, que és el de parets mitgeres portants i crugia única d'embigat paral·lel a la façana, i, per tant, difícil d'estendre en una parcel·lació més ampla. En canvi, el casalot té façana portant i dues crugies d'embigat perpendicular a la façana i al pati, cosa que dóna més possibilitats de combinació i de traspàs a un sistema similar per a casa de pisos.

³ vegeu Volum I, *Op. cit.*, p. 101-108.



Aquestes idees es refermen i es corregeixen en les diferents operacions de reforma i de nova construcció dins el recinte emmurallat de la ciutat. Després, s'aplicaran en la construcció al Raval i, de manera definitiva, a l'Eixample. També s'anirà elaborant l'embolcall de l'edifici. Així, als Porxos d'en Xifré, de Josep Buxareu i Francesc Vila, hi va haver l'ocasió, l'any 1835, de proposar una façana monumental amb columnes adossades que feia destacar les cantonades i el centre de la composició de les façanes, alhora que reforçava el volum unitari i assajava la solució dels porxos a la planta del carrer. També a la plaça de Sant Josep Oriol (mercat de la Boqueria) de 1836-1860, i a la plaça Reial, de 1848-1859, el desplegament de la façana amb l'articulació de les seves cantonades, eixos i entrades principals, i de la porxada amb arcs i voltes a la planta baixa, es van assajar amb la voluntat d'aconseguir fronts edificats unitaris i neoclàssics, en contrast amb el desordre dels barris més antics.

Al barri del Palau Menor (1830-1860), el que mou els propietaris i el seu arquitecte (E. Rogent) no és tan sols la qüestió dels fronts edificats, sinó també la cerca d'unes dimensions de parcel·la idònies que permetin unes illes amb patis centrals. Al carrer de Milans, de 1849-1860, hi ha la solució de desenvolupament de les façanes i la formació d'articulacions espacials en forma d'una placeta circular (F. Daniel Molina). Al passatge del Crèdit (1875-1879), Magí Rius proposa un bon conjunt harmònic unitari. A la cruïlla dels carrers del Doctor Dou i del Pintor Fortuny (1880), s'assaja el xamfrà de 45° i, encara que les dimensions siguin inferiors a les de l'illa de Cerdà, les tàctiques del traçat de les construccions, en girar les parets i situar-hi escales i patis, en són, d'alguna manera, una prova més. Al Born, Josep Fontserè i Mestre, l'any 1874 prova una parcel·lació més rectangular i un embolcall en sintonia.

Algunes d'aquestes operacions van permetre explorar més la mida òptima de la parcel·la; d'altres, el tractament del conjunt; d'altres, a més de l'obertura de vials, representaren la possibilitat d'assajar una harmonització de les façanes i una monumentalització del carrer. D'entre les operacions d'edificació on es van assajar els sistemes i els models, n'hi ha una en què es prova la casa de seixanta pams d'amplada, com després es construirà a l'Eixample. És l'obertura, l'any 1850, del carrer de la Junta de Comerç (o Mendizábal), on, atesa aquesta amplada de la façana, es construeix



quasi a tota profunditat, sense patis d'illa. La conclusió de l'experiment és que aprofitar tota la profunditat de 28 m resulta contraproduent, perquè obliga a situar un nombre excessiu de celoberts. Les cases són de cinc crugies paral·leles a la façana del carrer, cosa que permet un pati o patis i escales a l'eix, i dos habitatges per replà amb celoberts a les mitgeres. Els habitatges tenen una profunditat excessiva, és a dir, l'experiència porta a afirmar els avantatges de situar una façana al darrere i respectar els patis d'illa, tal com passarà a l'Eixample.



L'art de la distribució

El sistema de construcció amb parets de càrrega i sostres de bigues es combina amb la idea de distribució dels espais lliures entre parets, dividits en recintes o habitacions de diferents superfície i caràcter. Aquest és el sistema bàsic de composició i construcció: les parets a l'exterior del davant (façana principal al carrer) i del darrere (façana posterior al pati de l'illa), amb les seves obertures verticals de tipus balconera, obliguen a posar-hi les habitacions i les sales més importants de l'habitatge, de manera que es formen dues franges contigües a les façanes. Paral·leles a la façana, s'hi situen unes altres parets de càrrega i unes segones franges d'habitacions secundàries, alcoves, distribuïdors. Entre aquestes franges o crugies del davant i del darrere queda l'espai central de la planta, al voltant de l'escala i del pati o els patis centrals, amb habitacions o recintes de serveis que necessiten ventilar als celoberts interiors. Si comparem diverses plantes, comprovem que la varietat més gran de plantes és deguda, sobretot, a una diferència en la concepció d'aquests recintes interiors i la disposició dels patis secundaris laterals.

Per il·lustrar l'esquema de composició i construcció per franges, poden ser útils els exemples de la Casa Berenguer (carrer de la Diputació, 246, 1907, arquitecte: J. Bassegoda), la Casa Sala (carrer d'Enric Granados, 106, 1906, arquitecte: Domènec Boada), les cases Granell (carrer de Mallorca, 184-188, 1901, arquitecte: J. Granell) o la Casa Cabot (carrer de Roger de Llúria, 8, arquitecte: J. Vilaseca).⁴ ([plantes](#), fig.56)

Avançant en el segle XX, veiem que la franja secundària té un ús més canviant, arran de l'eliminació de l'alcova i el refús de les habitacions fosques. La tendència és girar les peces d'aquesta franja i donar-los definitivament ventilació

4 *Catàleg del patrimoni arquitectònic històrico-artístic de la ciutat de Barcelona*. Barcelona: Servei de Protecció del Patrimoni Monumental. Ajuntament de Barcelona, 1987.



cap als celoberts laterals. Per exemple, la Casa Vilà (carrer de Girona, 46, 1913-1916, arquitecte: J. Maymó) té les peces principals a les crugies de les façanes, però la resta de peces amb entrada d'un únic passadís ventilen al celobert lateral. ([plantes](#), fig.56)

Des del punt de vista de la funcionalitat de la distribució, un element clau és el passadís o corredor, perquè permet establir una relació de pas entre les diferents estances, entre les de davant i les de darrere. És també l'element que permet unir el punt d'accés a l'habitatge o rebedor amb totes les altres estances. Espacialment, aquest element allargassat és perpendicular a les parets de càrrega i, per tant, les travessa, creuant totes les crugies centrals. És un element característic dels pisos de l'Eixample de Barcelona, perquè són habitatges profunds, de planta allargada entre el davant i el darrere.

En aquesta composició de la planta formada per franges espacials o parets i crugies (si volem anomenar-les en termes de construcció), hi ha, pel que fa als espais de la franja interior, una triple possibilitat segons la posició del passadís: 1) el passadís se situa a la mitgera, amb habitacions secundàries que ventilen al pati central; 2) hi ha un passadís central amb peces que ventilen als patis centrals o als patis laterals que, en aquest cas, són necessaris, o 3) la que requereix més amplada, amb un passadís que ventila al pati central i peces que ho fan als patis laterals.

Amb el passadís situat a la mitgera i patis centrals, podem posar els exemples de la Casa Lamadrid (carrer de Girona, 113, 1902, arquitecte: Domènech i Montaner) o de la Casa Rabaseda (carrer de la Diputació, 158, 1912, arquitecte: F. Romeu). ([plantes](#), fig.56)

Amb el passadís a l'interior immediat al pati central, hi ha, entre d'altres, la Casa Robert (Gran Via, 684, 1888-1890, arquitecte: S. Viñals), la Casa Vilà (carrer de Girona, 46, 1913-1916, arquitecte: J. Maymó) o la Casa Pratjusa (Rambla de Catalunya, 25, 1892-1894, arquitecte: A. Serra). ([plantes](#), fig.56)

Amb el passadís servint habitacions a ambdós costats, es pot esmentar, entre els exemples més reeixits, el de la Casa Santurce, de l'arquitecte Miquel Madurell, perquè el corredor s'il·lumina pels celoberts laterals, i dona accés als serveis i a les habitacions que ventilen al pati central. ([plantes](#), fig.56)



Els fronts al carrer, les façanes

La ciutat que es reformava a l'interior de les seves muralles i que creixia al seu exterior no volia descuidar l'aspecte dels seus carrers. Això era un motiu de preocupació, al qual es volia posar solució, tal com ho mostren algunes iniciatives entre les operacions a què ens referim.

Així, Josep Mas i Vila va proposar l'any 1823 per al tram del carrer de Ferran tocant a la Rambla i el 1826 per al solar dels Caputxins amb front a la Rambla quatre façanes per servir de model.⁵ En aquestes façanes, el portal d'entrada es marca amb un arc i s'accentua l'eix de tres o cinc forats amb finestra en comptes de balconera, cosa que dóna més possibilitats combinatòries per a les habitacions escadusseres que hi puguin quedar.

Així mateix, a l'obertura del carrer de Montserrat, a la part de baix del Raval, el mestre d'obres Felipe Ubach va proposar, l'any 1828, unes façanes ordenades amb balconeres i llosanes de balcons iguals per a tots els pisos. L'ús de pedra per remarcar els brancals i les llindes era l'únic motiu constructiu-ornamental de la façana.

Per exemple, l'obertura del carrer de la Princesa (1853) o la del carrer de Ferran, que urbanísticament eren vials de nova amplada, arquitectònicament representaven possibilitats d'embellir la ciutat amb façanes més ben ordenades.

La Junta de Obras Públicas des de 1821 i la Junta de Ornato de l'Ajuntament des de 1838 eren els organismes reguladors d'aquestes propostes, que vetllaven per donar-hi l'orientació més escaient. Mitjançant el *Bando para los edificios* de 1823 i, després, amb la reforma del Bando para el buen gobierno de 1846 (original de 1838), l'Ajuntament permetia aplicar a les façanes relleus decorats amb ordres arquitectònics. Fins i tot es va incentivar l'ornamentació, deixant construir tres pams més d'altura quan els edificis tinguessin ornaments. El color o el pintat de la façana havia

5 Carreras Candi, Francesc (dir). *Geografía General de Catalunya*. Barcelona: Establ. Editorial de Albert Martín, 1913-1918.



d'ajustar-se als colors aprovats. Quant a la proposta del carrer de Ferran, la Junta va fer corregir la igualació d'altures i afegir-hi una cornisa uniformadora. Tanmateix, finalment la proposta assajada i construïda no va ser obligatòria, ja que hi havia més partidaris de la llibertat compositiva i les possibilitats de cercar una certa variació. En aquest sentit, per exemple, ja l'any 1846 Miquel Garriga i Roca va expressar la seva preocupació per "la monotonia i la pesadíssima igualtat externa que es notava en quasi tots els edificis que es construïen".⁶

Al principi de l'Eixample, les alçades dels edificis eren les corresponents a la planta baixa i a tres plantes, amb un total de 16 m. L'any 1862, es va autoritzar un total de 19,4 m i es va passar a les quatre plantes. Amb l'ordenança definitiva per a l'Eixample de l'any 1891, l'alçada màxima permesa va ser de 22 m, amb planta baixa i cinc pisos.

La part exterior dels edificis d'habitatges que es podia mostrar des del carrer era l'expressió de la seva construcció, però sobretot era el joc formal de la seva composició de buits i plens, i els seus elements decoratius, el que possibilitava expressions i significacions. Les tècniques de construcció de parets portants de l'època incentivaven la forma vertical de les obertures de cada habitatge, amb panys de paret o agulles massisses d'obra, i la configuració de forats verticals de tipus balconera, fent especial cura en el tractament del seu contorn –brancals i llinda–, que era el motiu principal de les façanes. L'expressió de les regles generals de la lògica de l'estabilitat de la paret, dels buits i plens i de les seves lligades a les biguetes estava bastant establerta. D'altres elements característics eren els balcons o les llosanes que sortien a l'exterior amb baranes de protecció. Excepcionalment, també hi havia tribunes o cossos sortints tancats, que s'utilitzaven sobretot als habitatges principals o com a element d'articulació als xamfrans; tanmateix no eren uns elements generalitzats a la majoria dels habitatges, pensats de manera estàndard per llogar, a l'entorn del 1900. Les tribunes no eren elements imprescindibles en termes de guany de superfície, ni necessaris climàticament; a més, el seu cost de construcció era elevat. Potser per això, eren especialment preuades en alguns

6 García, S. (2005). *Op. cit.*, p. 165-178



exemples de l'arquitectura més abundant en detalls, com l'arquitectura modernista. En tots aquests elements de la façana (brancals, llindes, baranes i tribunes), l'expressivitat formal i la llibertat del dissenyador, amb l'aquiescència i l'impuls del propietari, trobaven les seves màximes oportunitats. El primer lloc on calia buscar una distinció era en el tractament dels paraments i, sobretot, en l'elecció d'elements decoratius ornamentals complementaris, amb més o menys profusió. (façanes, fig. 57)

D'altra banda, la disposició d'una obertura o balconera a cada peça o habitació és també determinant, tant per a la distribució de l'habitatge com per a l'estabilitat de la construcció i per a la quantitat de ventilació, il·luminació i visuals que proporciona a cada estança. També en aquest cas, com en el de les dimensions de l'habitació, hem de dir que s'arriba a un equilibri entre la tècnica, la necessitat i l'habitud. Les balconeres de terra a llinda sota sostre, de proporció vertical, amb fusteria de frontisses verticals que garanteixen un funcionament molt segur i fàcil, practicables amb dues fulles perquè la seva trajectòria destorbi al mínim, constitueixen l'element de fusteria més habitual per a les obertures.

L'altra línia en què s'expressa la façana és el desenvolupament de la superposició de pisos. La planta baixa permet i imposa un tractament especial que l'assimila a l'ordenament clàssic del basament, que sovint engloba l'entresòl i el semisoterrani. Els pisos solen diferenciar el principal de la resta. De vegades, es dóna menys importància a l'últim pis. Després ve la cornisa, situada al nivell del darrer sostre, a la part de la façana corresponent a la cambra del terrat a la catalana, amb la seqüència de petites obertures per a la seva ventilació, i finalment la barana del terrat. Per a la construcció i l'articulació del conjunt, és bastant habitual marcar les impostes de cada sostre a l'exterior mitjançant una línia de pedra o un estucat coincidint amb la línia de les llosanes dels balcons. La subdivisió o unió de les balconades és un altre recurs habitual per variar les composicions.

El frontó i el coronament de la façana a la part més alta culmina el vessant més representatiu de l'edifici d'habitatges. És un lloc propici per a la llibertat formal del projectista, on els elements encorbats, abarrocats o modernistes, amb fuetades i fisons simètrics o trencats, parlen molt dels gustos dels propietaris i dels seus arquitectes.



La façana del darrere es tracta de la mateixa manera pel que fa a la geometria i a la proporció entre el ple i el buit, però sense el dispendi de recursos, materials i ornamentacions de la façana principal. Amb l'aparició generalitzada del pati d'illa, les galeries esdevenen una prolongació de l'habitatge, amb un espai entre dins i fora que, amb una estructura de ferro, proporciona una versió industrial i urbana del mateix tipus d'espai a les masies. Després, les tancades amb fusteria i vidrieria es converteixen en un element típic de les façanes del darrere i proporcionaran a l'habitatge un espai climàticament condicionat.

Les proporcions del forat de la balconera i la seva ordenació a les façanes és segurament el tret més característic que es percep als carrers de l'Eixample de Barcelona, en els edificis construïts a l'època estudiada. Les dimensions del forat rectangular són sempre molt uniformes: d'1,30 m de base i 2,10 m d'altura. La seva repetició ve atenuada per la degradació d'altura als pisos superiors i pel diferent tractament ornamental. La seva disposició a la façana és majoritàriament la de forats iguals, en un ritme constant de buits i plens, és a dir, amb un repartiment igual d'agulles d'obra i balconers. Són poques les façanes que presenten forats iguals però distribuïts a un ritme diferent en l'interval entre forats a l'eix de la façana. De vegades, aquesta variació ve donada per la interposició de finestres combinades amb balconeres, com succeeix a les primeres façanes que proposen Mas i Vila per al carrer de Ferran. Aquesta proporció entre buit i ple es manté molt constant a totes les construccions, de manera que els forats representen prop del 30 % del total de la superfície de la façana. (façanes, fig. 57)

L'altra constant que es manté en molts edificis és la distància entre l'eix dels forats, que és d'uns 3,25 m, aproximadament. Des dels carrers, això confereix una gran uniformitat, que després, amb el transcurs dels anys, es va trencant lleugerament amb les variacions ornamentals pròpies de cada edifici, de cada arquitecte, de cada propietari i de cada època, amb més o menys llibertats i profusions.

Des del punt de vista de l'interior dels habitatges, la mida de 3,25 m entre eixos quasi coincideix amb l'altura lliure entre sostres. Això, vist des de l'interior d'una estança, dóna a la paret de la façana o secció de les habitacions una proporció quasi quadrada. Amb aquesta idea de mantenir la distància entre eixos dels forats, les franges verticals



dels forats, afegint-hi la part de paret corresponent al seu voltant, fan que la façana esdevingui l'addició de diverses franges, majoritàriament quatre.⁷

Més tard, a aquesta idea rígida se li buscaran algunes alternatives compositives. Així, a les cases projectades per Josep Vilaseca, com la Casa Pia Batlló (Rambla de Catalunya-Gran Via, 1891-1896) i la Casa Enric Batlló (carrer de Mallorca-passeig de Gràcia, 1895-1896), la tendència a la verticalitat de les obertures, unint els brancals i fent continus els panys de paret esgrafiada, és el joc predilecte que serveix per trencar l'estètica més pobra i constructiva dels mestres d'obres anteriors. Aquesta intenció es pot apreciar encara millor en els dibuixos del projecte. Vilaseca compon amb un gran domini: al cos de base de la planta baixa, hi superposa el fust dels pisos i ho remata amb el pis de galeries de la planta d'àtic, amb balconeres contínues, unes practicables i d'altres cegues (façanes, fig. 57). Aquestes línies generals, les complementa amb una gran riquesa en l'ús dels materials, dels colors i dels detalls de pedra i de forja. De manera similar, a les cases Àngel Batlló (carrer de Mallorca, 253-225), Vilaseca mostra, en tres edificis successius, com pot ser la repetició i l'addició, tant de la planta com de les façanes. En planta, combina els patis laterals de les tres escales. A les façanes, agrupa parelles de balconeres amb concordança amb cada habitatge, que separa per mitjà de pilastres decoratives, que sostenen uns arcs apuntats amb els quals corona els àtics. A més, Vilaseca també mostra que és possible variar el tractament de cada pis combinant el balcó continu amb balcons aïllats i balcons aparellats.

Un altre cas destacable en les composicions innovadores el trobem en l'arquitectura de Jeroni Granell. A la Casa Granell (carrer de Girona, 122, 1903), hi assaja una nova peça, que anomena "mirador" als plànols, que ve a ser un espai previ, situat a la façana, al davant del menjador i del dormitori principal, com una estança extra. Els habitatges d'aquesta casa presenten una altra innovació en l'art de la distribució, que és congruent amb un funcionament que

7 Vila, Jorge. *La casa original del Ensanche en Barcelona: 1860-1864. Los parámetros formales y métricos de la unidad residencial de la manzana Cerdà*. Tesis doctoral llogada a la Universitat Politècnica de Catalunya. Barcelona, 1989.



potencia la vida i el recorregut dels espais del davant al darrere, del menjador a la sala, i deixa els dormitoris en una franja lateral. D'altra banda, pel que fa a la composició de la façana, el mirador al carrer és tractat com una doble obertura amb finestrals, mentre que els balcons volats es reserven per als dormitoris (**façanes**, fig. 57). Això dona a la façana un ritme diferent del normal, que s'accentua encara més quan hi reforça el tractament vertical d'unió entre obertures mitjançant unes línies sinuoses de brancals i fronts d'ampits units amb bordons i garlandes. A les façanes de les cases Granell (carrer de Mallorca 184-188), també emfatitza la verticalitat amb balconeres i franges d'esgrafiats ressaltades amb motllures.



De la Ciutat Vella a l'Eixample: mirades complementàries Espai i estructura de l'habitatge

Figura 55
Plantes patis

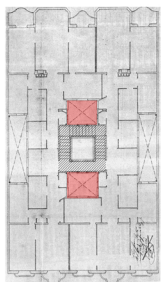

Casa Calvet.*
Planta pisos.
Carrer de Casp, 48.
Antoni Gaudí.
1899.

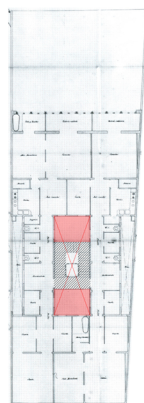

Casa Asols.*
Planta pisos.
Rambla de Catalunya, 27.
F. de P. Villar.
1900-1902.

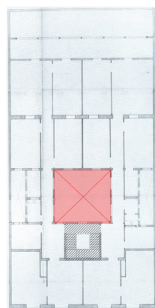

Casa Oller.*
Gran Via de les Corts
Catalanes, 658.
Eduard Fontseré.
1871.
Pau Salvat.
1900 (reforma).

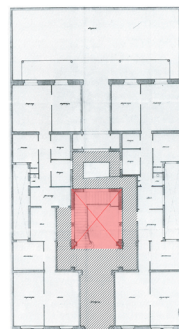

Casa Robert.*
Planta entresòl.
Gran Via de les Corts
Catalanes, 684.
Salvador Viñals.
1888-1890.

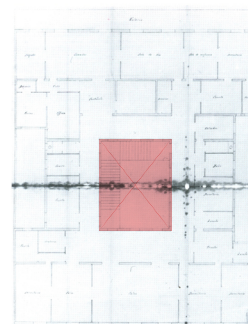

Casa Juncadella.*
Planta principal.
Rambla de Catalunya, 33.
Enric Sagnier.
1888-1890.

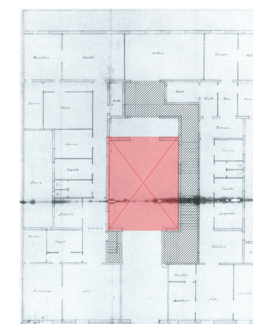

Casa Juncadella.*
Planta baixa.
Rambla de Catalunya, 33.
Enric Sagnier.
1888-1890.

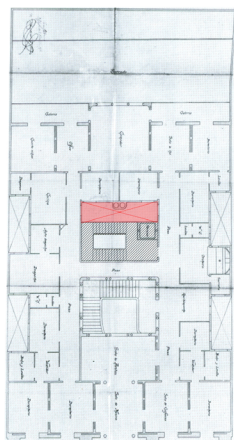

Casa Heribert Pons.*
Planta principal.
Rambla de Catalunya, 19-21.
Alexandre Soler.
1907-1909.

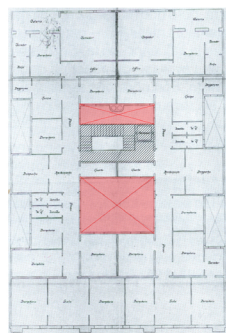

Casa Heribert Pons.*
Planta pisos.
Rambla de Catalunya, 19-21.
Alexandre Soler.
1907-1909.



Casa Antoni Roger.*
Planta pisos.
Ausiàs March 33-35.
Enric Sagnier.
1888-1890.

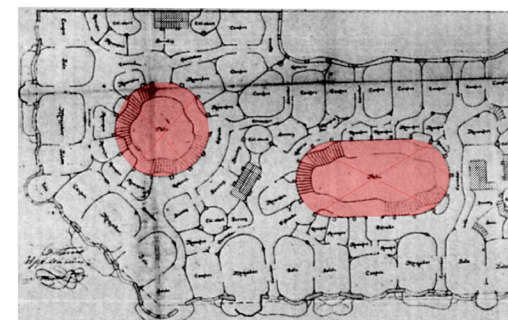

Casa Milà.*
Planta pisos.
Passeig de Gràcia, 92.
Antoni Gaudí.
1906-1910.

* Edificis d'habitatges que tenen les fitxes aprovades corresponents als elements catalogats en els plans especials de protecció del patrimoni arquitectònic i recollides en el Catàleg del patrimoni arquitectònic: http://w123.bcn.cat/APPS/cat_patri/home.do

Figura 56
Plantas

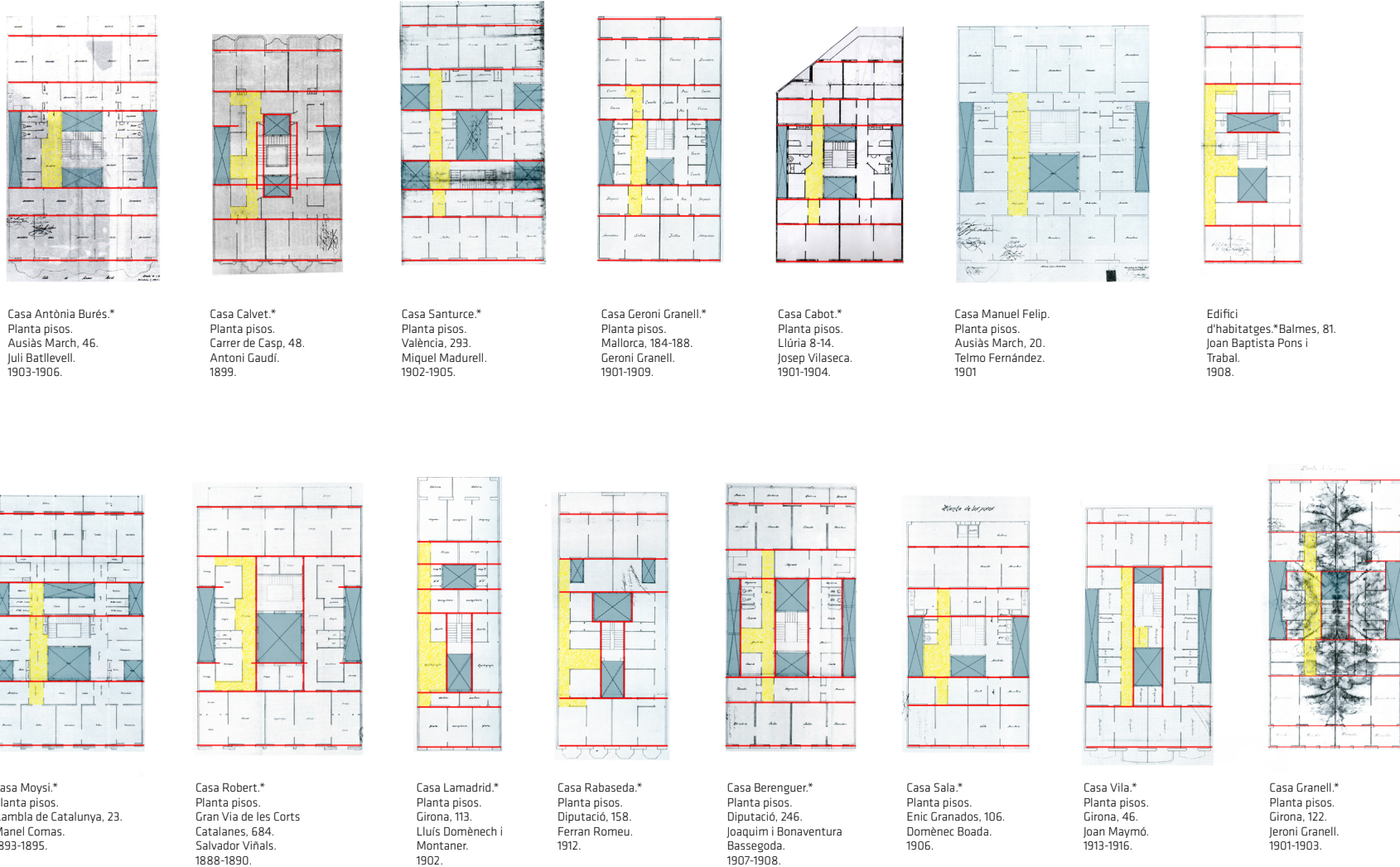

* Edificis d'habitatges que tenen les fitxes aprovades corresponents als elements catalogats en els plans especials de protecció del patrimoni arquitectònic i recollides en el Catàleg del patrimoni arquitectònic: http://w123.bcn.cat/APPS/cat_patri/home.do

De la Ciutat Vella a l'Eixample: mirades complementàries Espai i estructura de l'habitatge

Figura 57
Façanes

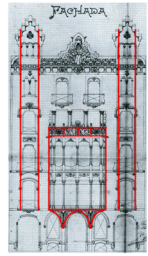

Casa Berenguer.*
Diputació, 246.
Joaquim i Bonaventura
Bassegoda.
1907-1908.

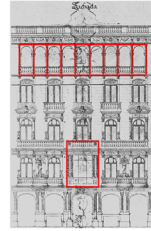

Casa Saluadó.*
Casp, 46.
Juli Batllevell.
1902-1907.

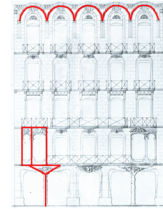

Casa Antònia Burés.*
Ausiàs March, 46.
Juli Batllevell.
1903-1906.

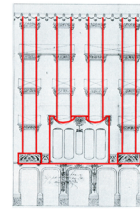

Casa Armerteres.*
Provença, 324-326.
Arnau Calvet.
1909.

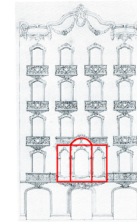

Casa Vila.*
Girona, 46.
Joan Maimó.
1913-1916.

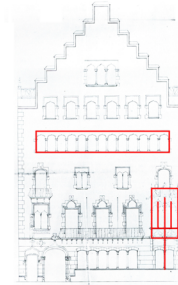

Casa Amatller.*
Passeig de Gràcia, 41.
Puig i Cadafalch.
1898-1900.

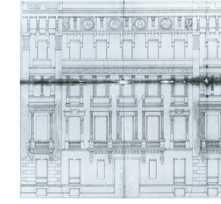

Casa Juncadella.*
Rambla de Catalunya, 33.
Enric Sagnier.
1888-1890.

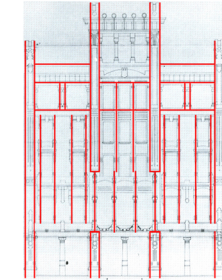

Casa Heribert Pons.*
Rambla de Catalunya, 19-21.
Alexandre Soler.
1907-1909.

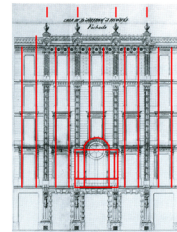

Casa Moysi.*
Rambla de Catalunya, 23.
Manel Comas.
1893-1895.

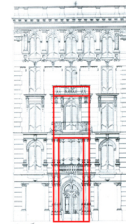

Casa Asors.*
Rambla
de Catalunya, 27.
F. de P. Villar.
1900-1902.

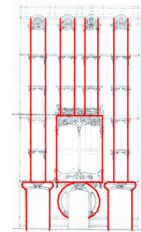

Casa Sala.*
Enric Granados, 106.
Domènec Boada.
1906.

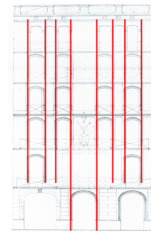

Casa Oller.*
Gran Via de les Corts
Catalanes, 658.
Eduard Fontseré.
1871.
Pau Salvat.
1900 (reforma).

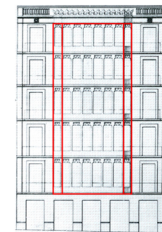

Casa Calm.*
Rambla de Catalunya, 54.
Josep Deu.
1879.
Josep Vilaseca.
1903 (reforma).

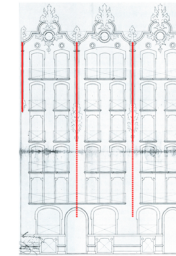

Edificis d'habitatges.*
Balmes, 81-81 bis.
J. B. Pons i Trabal.
1908.

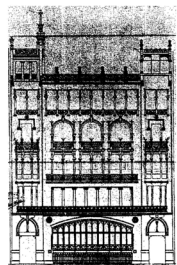

Casa Thomas.*
Mallorca, 291-293.
Lluís Domènech i
Montaner.
1895-1898.
1912 (ampliació).

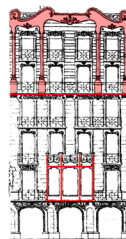

Casa Balmes.*
París, 202.
Francesc Fariol.
1903-1905.

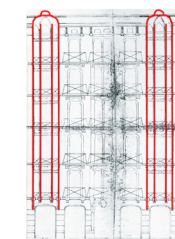

Casa Santurce.*
València, 293.
Miquel Madurell.
1901-1905.

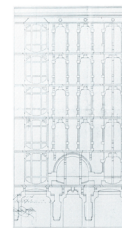

Casa Domènech i
Estepà.*
València, 241.
Josep Domènech i
Estepà.
1908-1909.

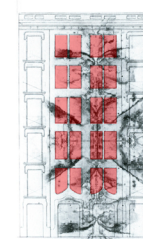

Casa Granell.*
Girona, 122.
Geroni Granell.
1901-1903.

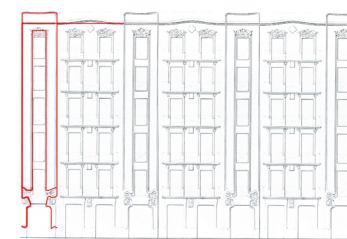

Cases Jeroni Granell.*
Mallorca, 184-188.
1901-1909.

* Edificis d'habitatges que tenen les fitxes aprovades corresponents als elements catalogats en els plans especials de protecció del patrimoni arquitectònic i recollides en el Catàleg del patrimoni arquitectònic: http://w123.bcn.cat/APPS/cat_patri/home.do



Reformes i millores del tipus

La casa de renda tipus inicial de l'Eixample, construïda durant aquell primer període, al voltant de 1870, es reforma, s'adapta i es millora al tombant de segle. L'experiència de l'etapa inicial produeix, com a resultat, un tipus que es caracteritza en planta per uns espais habitables i uns patis emmarcats en parets de carregar ben alineades, i a la façana per uns forats de tipus balconera, de llinda recta o arc rebaixat, amb una repetició del ritme entre ple i buit per pis molt constant, i una sobreexposició idèntica per pisos. Algunes reformes d'aquestes primeres cases es van fer ja al tombant de segle, és a dir, vint o trenta anys després d'haver-se construït. Podem interpretar que les reformes són simptomàtiques de les millores que el tipus requereix. Principalment, aquestes reformes s'encaminen a trencar la rigidesa de la geometria de les parets de càrrega, alleugerint-les amb estintolaments de columnes. Això afecta sobretot les parets dels patis principals. Una altra reforma i millora està relacionada amb les façanes, en què s'intenta evitar la monotonia i col·locar-hi elements de les tribunes i els balcons, que poden ser des d'una tribuna singular i particular aïllada fins a una pell nova, sobreposada a la façana original; en general, però, el que es fa és proposar noves composicions de façana amb ritmes menys repetitius, amb diferenciacions entre pisos i amb combinacions diverses, tot plegat coronat amb frontons superiors més singulars.

Així, la Casa Oller (Gran Via, 658), projectada per Eduard Fontserè l'any 1871, va ser reformada el 1900 per Pau Salvat. Hi va addicionar una tribuna central de ferro i vidre, un àtic galeria amb tres balconeres seguides, en comptes de les dues dels pisos inferiors, les mènsules dels balcons i baranes de forja, la barbacana i una ornamentació ceràmica a sobre de cada obertura. Tot per fer-la menys monòtona, aprofitant l'ampliació. (*Plantes patis*, fig. 55)

La Casa Calm (Rambla de Catalunya, 54), de 1879, del mestre d'obres Josep Déu, va ser reformada l'any 1903 per Vilaseca, que va sobreposar a la façana de forats iguals una tribuna de fusta que domina la part central i va esgrafiar la superfície restant de la façana. La fusteria, les baranes i la decoració, dissenyades per Vilaseca, donen un caràcter



diferent a la façana original. És bastant excepcional trobar a l'Eixample tribunes a la manera de galeries com aquesta, que sembla extreta de les ciutats càntabres.

La Casa Bonet (passeig de Gràcia, 39), construïda el 1871 segons el projecte del mestre d'obres Jaume Brossa, va ser reformada per ell mateix l'any 1901, a fi de transformar les obertures de la planta baixa de finestres a portals, i afegir-hi un pis d'altura. L'any 1915, una reforma de Marcel·lià Coquillat hi va incorporar una tribuna central als dos primers pisos, caracteritzada per unes finestres serlianes, i s'hi va afegir un àtic amb un cos central de finestres també amb arcs, amb el qual la casa va adquirir un caràcter clàssic.

La Casa Casaramona (passeig de Gràcia, 48) és una reforma de Puig i Cadafalch, que vesteix una construcció existent de ritmes monòtons amb un tractament barroc, mitjançant unes tribunes amb columnes, noves baranes i una nova portada principal.

La Casa Ametller (passeig de Gràcia, 41) va ser reformada l'any 1898 per Puig i Cadafalch. A la planta baixa i a la planta principal, va estintolar les parets del pati per integrar-lo espacialment a l'escala que el recorre de manera tangencial. Als pisos, les parets entre el dormitori i l'alcova varen ser substituïdes per columnetes i arcs, que els va fer més diàfans. La transformació de la façana va oferir una imatge gens habitual a l'Eixample: la d'un edifici flamíger amb pinyó central, finestres i balconeres d'arc apuntat, una galeria al tercer pis amb finestres coronelles i una tribuna lateral de gòtic florit amb columnes salomòniques al principal. Tot per introduir varietat i singularitat en un Eixample que es considerava uniforme i poc discordant.

Aquesta última consideració és també aplicable a la casa veïna (Casa Batlló, passeig de Gràcia, 43), reformada per Antoni Gaudí uns anys més tard (1904-1905). La façana va ser transformada sense alterar la situació de les obertures existents, però reddecorant-ne la superfície amb ceràmica i amb baranes de ferro als balcons. La culminació amb una original teulada encorbada i una torre amb creu la fa totalment diferent. Els punts de la façana on la intervenció van requerir més audàcia constructiva van ser el pòrtic de planta baixa i la tribuna de la planta principal i els laterals de la planta primera. En el dibuix a mà de Gaudí, com a preparació del projecte de reforma, s'hi veu l'esforç per fer una



altra pell carnososa i ossuda, per davant de l'estructura de la façana existent. Els forats rectangulars de les balconeres van ser literalment desbocats per columnetes que amplien les obertures rectangulars forçant els rígids brancals i les llindes típics fins a arquejar la pedra. En planta, la mateixa voluntat de deformar l'ortogonalitat de les parets i dels sostres a les estances més importants és també notòria.

("Fatxada i secció" de la casa Batlló)

I així podríem esmentar d'altres casos per posar en relleu aquesta transformació de l'aparença de les primeres façanes. Si hi afegíssim els casos de les noves edificacions o les substitucions totals, veuríem com la imatge canònica del primer Eixample havia canviat a la primera dècada del segle XX.

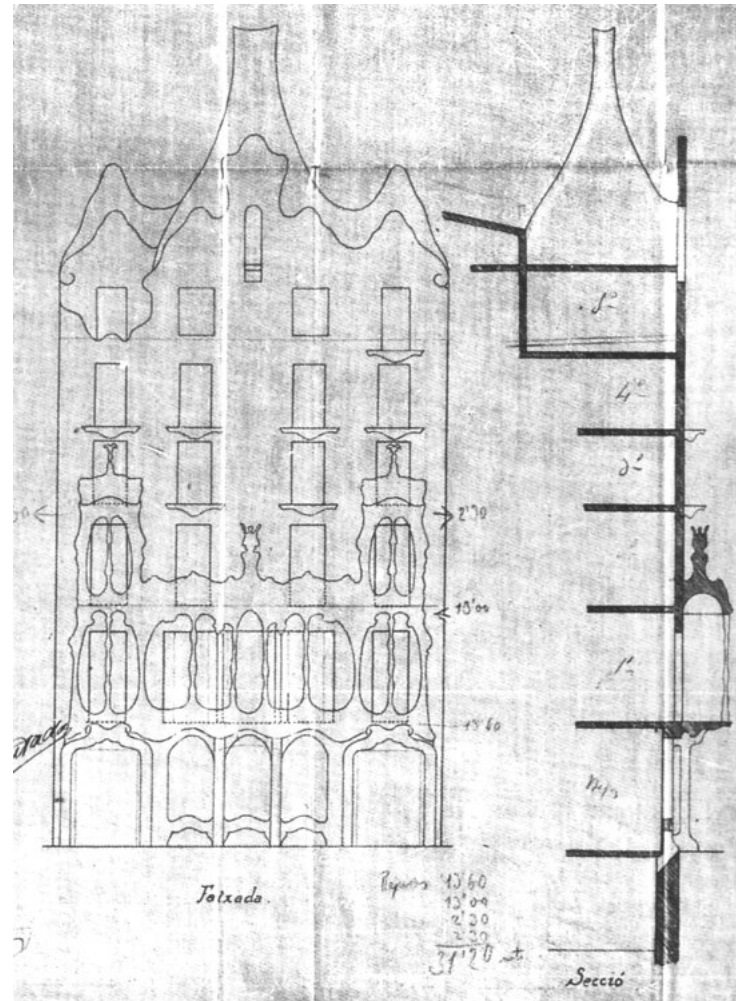

A. Gaudí. "Fàtada i secció" de la casa Batlló

[http://ca.wikipedia.org/wiki/Casa_Batlló#mediaviewer/File:Fachada_y_sección_Casa_Batlló_\(1904\).jpg](http://ca.wikipedia.org/wiki/Casa_Batlló#mediaviewer/File:Fachada_y_sección_Casa_Batlló_(1904).jpg)



La norma i l'excepció

Tota la lògica dels procediments de construcció que es van millorant gradualment, de la geometria ortogonal i dels espais habitables dóna com a resultat la normalitat, els sistemes habituals i el tipus. Però, per entendre millor el funcionament d'aquesta lògica, pot ser interessant veure la resolució dels casos que cerquen l'originalitat com una manera de forçar els límits, d'enfrontar-se al que és normatiu i evitar el que és típic. Així, el cas de la planta dels pisos de La Pedrera no és gens normal, sinó un cas d'originalitat i de radicalitat, que es resol a partir de l'arrel del plantejament distributiu. Els patis són buits dins del volum edificat. Les façanes del carrer i del pati d'illa tenen unes superfícies susceptibles de tenir forats a l'exterior on hi ha les estances nobles. Les entrades es fan a través dels patis, en un altre gest d'afirmació d'aquest element de composició. Els corredors permeten recórrer a l'interior de l'habitatge des de l'entrada i se situen als patis, on la seva superfície s'acaba d'aprofitar amb "recambres" o habitacions secundàries. Els celoberts són pous de ventilació contigus a les escales. Per aconseguir unes formes arrodonides d'espais, sense partir de la base d'utilitzar un sistema convencional de construcció amb parets de càrrega ortogonals, Gaudí necessita utilitzar un sistema de pilars; només així pot aconseguir el que vol. La proporció entre el volum edificat i el volum buit, i la distribució hi són resolts primitivament, com també la façana i les seves obertures. Paradoxalment, això fa que la Casa Milà sigui original. Si bé, en els casos generals del període estudiat, el constrenyiment que representa la construcció sistemàtica amb parets de maó i forjats de biguetes i revoltos obliga a disposicions més rígides i més ortogonals, en canvi, per aconseguir una altra forma d'espai habitable es necessita un altre tipus d'estructura. ([Planta tercera de la casa Milà](#))

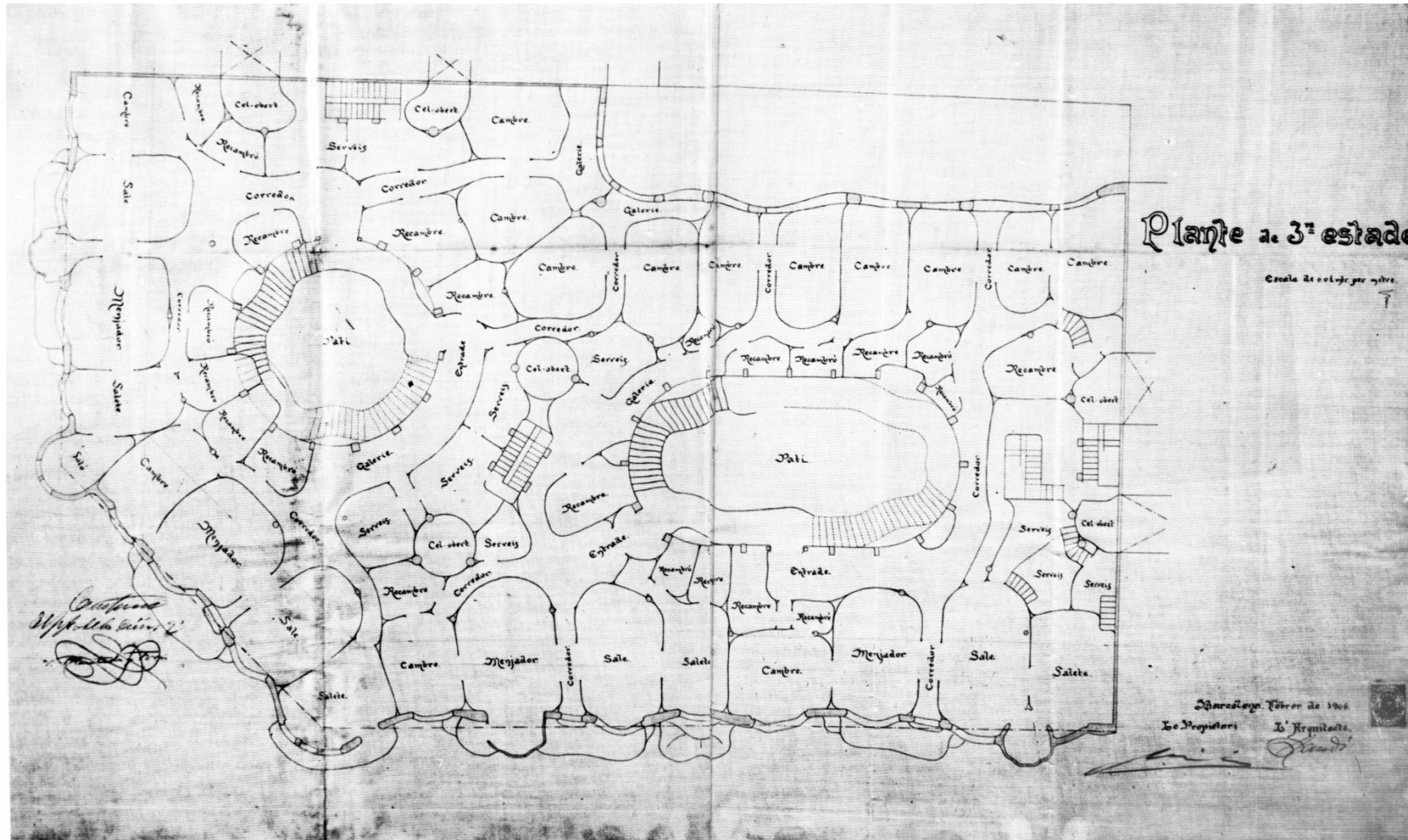

A. Gaudí. Planta tercera de la casa Milà

http://commons.wikimedia.org/wiki/File:Mil%C3%A0_planta_3.jpg#mediaviewer/Archivo:Mil%C3%A0_planta_3.jpg



Permanència del tipus per zones i per èpoques

Qui passeja per l'Eixample de Barcelona, per poc expert que sigui en la seva història i en les èpoques de la seva arquitectura, s'adona de la potència que té aquesta àrea residencial. El seu èxit, la seva fortuna, és fruit de la coherència mantinguda durant una llarga època, d'un segle de construccions començades a la dècada 1860 en què es van seguir primordialment els mateixos principis. Sobre una base d'urbanització i parcel·lació ortogonal, amb una mida de solars d'acord amb un tipus d'edifici que li era coherent, es va aconseguir configurar una zona compacta i homogènia d'edificacions. La perdurabilitat d'un sistema constructiu de parets de càrrega que, amb canvis lleugers, es va perllongar durant un llarg temps ha ajudat a mantenir l'homogeneïtat que presenta el nucli principal de l'Eixample encara avui.

El tipus arquitectònic de l'Eixample és una resposta a les condicions deficientes de ventilació i d'asolellament que els edificis de la ciutat dins les muralles tenien a la primera meitat del segle XIX. També és resultat d'experiments, no reeixits del tot, de construccions noves sobre parcel·les al sector del Raval, com el sector oest o el carrer de Mendizábal. A més, calia que les illes tinguessin un pati interior ampli, ventilat, enjardinat; de fet, les propostes inicials d'edificació del propi Cerdà anaven en aquest sentit, com també algunes de les primeres experiències de les societats de l'Eixample, però el resultat que ens n'ha arribat finalment és també fruit de les pressions successives per a un major aprofitament, que van comportar la densificació de la zona, amb el tancament de les illes i el creixement de l'altura edificable⁸. Tot i així, es va mantenir una característica fonamental: la de dues façanes, una al davant i l'altra a l'interior de l'illa, a tots els edificis entre parets mitgeres. Tot i que hi ha casos d'habitatges

8 Corominas, Miquel. *Los orígenes del Ensanche de Barcelona: suelo, técnica e iniciativa*. Barcelona: Edicions UPC, 2002; i Sabaté, J. *El proyecto de la calle sin nombre: los reglamentos urbanos de la edificación París-Barcelona*. Barcelona: Fundación Caja de Arquitectos, 1999.



que només donen al davant o al darrere, perquè ja de bon principi es va construir amb la subdivisió per a quatre habitatges per replà –com s'ha vist al sector de Sant Antoni–, el tipus bàsic era el de ventilació encreuada entre dues façanes oposades. Per tant, l'edifici congruentment característic és el de dues façanes i habitatges amb ventilació encreuada, amb dues orientacions solars.

El tipus edificatiu característic del sistema de l'Eixample no es va posar en qüestió fins que fou substituït per un de millor, des del punt de vista constructiu, social i higiènic, com va ser el bloc a quatre façanes, que es va realitzar més allargat quan es va voler que fos més econòmic. Això ho podríem resseguir en molts casos d'anys després, com el concurs de l'any 1930 per edificar els terrenys de la plaça d'Espanya o la proposta alternativa del GATCPAC per fer blocs a les illes Cerdà, o els blocs posteriors a quatre vents en zones perifèriques a l'Eixample, com La Gironella, Tres Torres o La Bonanova. I, d'altra banda, també va alterar el tipus d'edifici de l'Eixample la introducció gradual d'un sistema constructiu mixt com el de l'estructura feta d'esquelet de formigó i tancaments i divisions fets d'obra de ceràmica, que, malgrat que va continuar mantenint a les façanes l'aparença de paret de càrrega composta a la manera antiga, amb pocs buits i agulles o polseres de maó en vertical, ja no responia a la lògica estructural d'abans. El nou sistema d'esquelet de formigó va posar de manifest la incoherència respecte d'un sistema de tancaments que, si bé demanaven més obertures i lleugeresa, també se subjugaven al pes de la tradició: a l'exterior, amb façanes harmonioses amb el context més antic i, a l'interior, amb la necessitat de l'habitatge d'oferir refugi, tancar-se i subministrar panys de paret cecs.

En definitiva, l'etapa estudiada resulta ser la més coherent quant a la relació entre el traçat, la parcel·lació, els requeriments d'ús i el sistema constructiu. Tanmateix, en l'estudi que hem realitzat, ha quedat matisat que la coherència i l'homogeneïtat de l'Eixample es van materialitzar de manera diferent en diversos moments i en determinades zones més que en d'altres. Per exemple, si ens ho mirem des de l'any 1914 a través de les fotos panoràmiques de Lucien Roisin dels xamfrans de Gran Via-passeig de Gràcia, Rambla de Catalunya-Gran Via, de la plaça de Letamendi o de Ronda de Sant Antoni-Villarroel, observem que en diferents llocs hi ha diferents estàndards



d'edificació, però tots ells són molt homogenis pel que fa a la seva alçada i les seves façanes.⁹ Un examen de la zona de Sant Pere o del “barri del tèxtil” mostra la visió mantinguda d'una de les primeres fases de l'Eixample. Una visió de la zona que hem anomenat “del Clínic” mostra una altra fase de creixement de l'Eixample, amb el domini d'un tipus de façanes classicistes noucentistes molt iguals, suficientment idèntiques pel que fa a algunes característiques normatives, però sensiblement diferents fins al punt de mostrar la singularitat de cada casa de renda d'autor, promotor i constructor diferents. Aquest equilibri entre mesures que manté la coherència i alhora permet algunes llibertats per introduir-hi un cert grau de diferència és el que ha mantingut viva una àrea de gran extensió residencial com és l'Eixample i justifica la vàlua de la seva arquitectura.

9 Permanyer, Lluís (ed.) (2010). *Barcelona panoràmica. Postals de Lucien Roisin Besnard*. El Papiol: Efadós.



Els materials, les tècniques i les organitzacions estructurals en la materialització dels edificis

El disseny i la materialització dels edificis en qualsevol àrea urbana, abans de la “internacionalització” de la construcció a partir del formigó armat, respon generalment als antecedents propis del lloc, és a dir, als materials de proximitat i a la seva reutilització, a les tècniques i als costums heretats de les generacions anteriors i, més properament, als tractats. Aquest treball de recerca confirma aquests fets i vol demostrar com, a partir d’uns antecedents artesanals i d’uns processos de sedimentació de la cultura tècnica, han evolucionat els edificis, i també de quina manera s’han materialitzat.

Al segle XIX, a més, s’hi introdueix un element nou: el factor acadèmic. Així doncs, la formació dels mestres d’obres i dels arquitectes aportarà al sector materials i tècniques avalats per la ciència. Tanmateix, una de les qüestions més significatives del moment és l’aprimament significatiu de les parets que sostenen els edificis. En aquest segle, es consolidarà una nova forma de construir, fins que arribarà el formigó armat.

Des del punt de vista més urbà, tal com s’ha estudiat al primer volum, les operacions del Palau Menor o la parcel·lació de la zona de Ponent van permetre experimentar amb “noves mides” als edificis. Aquest fet també va afavorir que, en l’elaboració dels projectes, s’experimentessin amb unes dimensions més generoses de les parcel·les, de les profunditats edificables i de les “organitzacions de parets”, i que, en conseqüència, es generessin nous tipus d’habitatges, que culminaren amb la materialització de l’Eixample.

En definitiva, com ara demostrarem, tots aquests factors van afavorir una evolució en tots els ordres del tipus d’habitatge del segle XIX, que es va consolidar definitivament a la primera meitat del XX.



Els materials bàsics i el seu tractament

Destriar els diferents antecedents de la cultura tècnica i analitzar per què alguns materials han tingut una continuïtat ancestral, d'altres han evolucionat de forma natural i alguns altres han desaparegut és l'objectiu d'aquest apartat. Si bé la recerca se centra en el període anunciat, els antecedents tècnics responen a diferents períodes, com també la seva evolució.

Alguna documentació bàsica, com els apunts de Josep Simó i Leandre Albareda sobre les classes de Leandre Serrallach, i els treballs de recerca de Josep M. Montaner, Antònia M. Perelló i Jaume Rosell, o la documentació gràfica d'arxiu i els treballs de camp propis han constituït un gruix important de referents per enriquir aquesta aportació.

Des del punt de vista conceptual, cal dir que tots els materials i elements que tractarem constitueixen majoritàriament l'anomenada "construcció humida", que és la base de la "tradicional", és a dir, aquella en què l'aigua té un protagonisme important en els processos d'obtenció de materials, però també la seva manipulació per conformar els elements constructius. Tot seguit, se'n concreten els materials bàsics i les pautes del seu tractament.

Els aglomerants bàsics són la calç i el guix. La primera, amb finalitats més resistents, i el segon, més ornamentals

Si ens centrem en la calç, cal indicar que, una vegada calcinada als forns, arribava a les obres en forma de terròs dins d'unes bótes de fusta. Llavors, el morteraire l'amarava tot agitant-la a basses durant dues o tres setmanes (fig. 58) segons els costums o bé segons les indicacions dels plec de condicions dels mestres d'obra o arquitectes. En definitiva, aquests indicaven el temps mínim de batuda per amarrar-la. Transcorregut el període indicat, el morteraire recollia amb un paletí la primera capa superior, que era la més fina, ja que per gravetat els grumolls quedaven més al



fons de la bassa. Aquesta capa fina de calç la guardava per estucar i la resta li servia per fer el morter, bàsicament per collar l'obra de paredat i de fàbrica de maó, però també per arrebossar.

El morter (fig. 59) es confeccionava segons unes dosificacions bàsiques, és a dir, es barrejava una part de calç amb dues o tres de sorra, en funció del seu ús, per utilitzar en fonamentacions, barrejada amb carreus, i en paviments, sobretot de les plantes baixes. Era tal l'especialització en la preparació de la calç i els morters que en algun text se citen dos tipus d'operaris; "el peón calero para batir" i "el peón suelto para la mezcla", és a dir, un operari per amarrar la calç i un altre per preparar el morter.

La calç era un aglomerant molt preuat en el sector i això va fer que el ciment trigués molts anys a integrar-se massivament a la construcció. El preu i la seva resistència excessiva per als treballs d'obra clàssica no feien necessària la seva utilització. Joan Bergós cita Gaudí en aquest aspecte quan diu que "el tiempo acaba por igualar la resistencia de los modestos morteros de cal con los mejores de cemento. Lo que se paga de más al emplear estos últimos es la mayor rapidez en alcanzar resistencia".¹ És a dir, l'enduriment de la calç, bàsicament aèria, és molt més lent, ja que s'ha de combinar químicament amb el CO₂, mentre que el ciment s'adorm molt més ràpidament, ja que s'endureix hidràulicament.

La pedra i el maó en la formació de parets

Els materials bàsics per conformar les parets des de tradició a la Ciutat Vella havien estat el paredat bàsic (pedra collada amb morter de calç), el paredat mixt (pedra més fragments d'obra de recuperació collada amb morter de calç), tàpia i, en menor mesura, obra de fàbrica. Tanmateix, Jaume Rosell indica, citant Renart, que en els seus quizenaris només considera la pedra.

¹ Bergós Juan. *Materiales y elementos de construcción. Estudio experimental*. Barcelona: Bosch, 1953, p. 65.



Durant el període del nostre estudi, i a partir de l'obra nova, es concreten més els materials i es generalitza la utilització de la pedra per a fonaments i parets fins a la primera planta, amb gruixos de 40-45 cm. El fet d'utilitzar aquest material s'ha d'atribuir a la millor reacció de la paret davant les humitats del terreny.

A la resta de l'edifici, el material bàsic utilitzat és el maó, que aporta diverses novetats pel que fa a la materialització dels edificis, substituint progressivament el paredat. A partir d'aquesta evolució, del maó podem destacar:

- a) El format de 15 × 30 d'una peça que esdevindrà “regular” en les seves formes. Aquest “mòdul” repetitiu facilitarà els girs i l'encreuament de les parets i conformarà un conjunt molt lligat i travat.
- b) Aquesta “nova forma” massiva de construir la majoria dels elements constructius “especialitzarà” el col·locador anomenat “paleta” i, en conseqüència, el “ram de paleta”.
- c) Aquest material concretarà els gruixos de parets a partir del mòdul o del format; per tant, a partir de la segona meitat del segle XIX, ja es parlarà de paret de 15, de 30, etc., és a dir, de peça posada al llarg, del través o “aparellada” amb diverses posicions geomètriques per tal de facilitar la “travada” entre un mateix gruix de paret i d'altres.

Des del punt de vista tecnològic, cal destacar que, en el període estudiat, és a dir, a partir de la formalització de la zona de Ponent i, posteriorment, de l'Eixample, es produeix una transició en el material que conformen les parets. De l'antic paredat, es passa progressivament a l'obra de fàbrica. Leandre Albareda, als seus apunts de 1870, referint-se als gruixos de les parets indica que “[...] Rondelet, ha dado fórmulas empíricas que son las que se han seguido hasta ahora y que pueden verse en la obra de Claudel, en que se dan los gruesos en relación a la altura, a la longitud o al objeto a que se destinen estas [...]”. En definitiva, això demostra que, acadèmicament, el gruix de les parets es basa a fer unes comprovacions molt rudimentàries i poc precises. Aquestes ambigüitats es formalitzaran a partir de la utilització del maó de mides estandarditzades, és a dir, de 15 × 30, tal com s'ha esmentat, que serà el que definirà els gruixos a partir de la segona meitat del segle XIX.



Així doncs, des del punt de vista terminològic, es determinarà la paret com feta de “fabrica de maó”, la qual es complementarà amb l'antecedent del paredat, com els dos tipus bàsics.

La reutilització dels materials és un fet normal a l'època històrica estudiada

Malgrat la “modernitat contemporània” de la “desconstrucció”, el fet de reutilitzar materials de construcció a partir d'enderrocs o obres de reforma era ja una pràctica habitual a l'època estudiada. Des del punt de vista econòmic, a diferència dels temps actuals, la mà d'obra era baratíssima en comparació del cost dels materials; per això, una pràctica habitual era netejar els materials usats i preparar-los per a la seva reutilització en altres obres.

Antònia M. Perelló² cita el cas de l'obertura de la placeta del Regomir l'any 1635 i diu textualment: “[...] En primer lloc, es procedí a determinar quines cases haurien de ser enderrocades i la seva adquisició per part de la ciutat; posteriorment, es decidí quina destinació es donaria a tots els materials que proporcionés l'enderroc, pedres, teules, rajoles, reixes, bigues, portes, finestres panys, baldes, etc. [...]”

Més tard, en enderrocar les cases per obrir la Via Laietana, es procedeix de forma similar, és a dir, se seleccionen els materials per reutilitzar i els més habituals són les bigues de fusta i els maons, com es pot veure a la [figura 60](#).

Joan Bergós³ experimenta al laboratori les resistències dels formigons en massa i, entre d'altres, els confeccionats amb àrid procedent de triturar maons de rebuig dels forns. Els resultats amb provetes cúbiques al cap de vuit dies indiquen que aquests formigons tenen una resistència inferior al 18 % respecte als que estan confeccionats amb àrids de pedra. És un altre antecedent de reutilització de materials de rebuig, amb resultats científics de ruptura de mostres.

2 Perelló, Antònia M. L'arquitectura civil del segle xviii a Barcelona, p. 111.

3 Bergós, J. *Op. cit.*, p. 105.



Més endavant, Francesc de P. Nebot, en una obra de l'any 1925, encara inclou, entre les condicions facultatives del contracte per una obra de reforma i ampliació, el text següent: “[...] Para la construcción del último piso, se aprovechará toda la carpintería que salga del derribo, igualmente que las vigas y tejas; también se aprovechará para la nueva construcción toda la obra que salga en buenas condiciones, pero bien limpiada. [...]”⁴

Finalment, en els diferents tractats de rendiments a l'edificació, s'especifiquen els costos dels enderrocs amb “aprofitament de materials”. Per exemple, l'any 1947, al llibre de Cirici Pellicer titulat *Rendimiento en la edificación* encara s'especifica la partida: “Escogido y limpieza de ladrillos usados – 60 ptas. el millar.”

En definitiva, la pràctica constructiva implicava sovint la utilització de materials reciclats i reutilitzats, que coexistien amb materials nous; per tant, a l'hora d'analitzar qualsevol edifici, cal preveure l'existència de materials de diferents èpoques. En algun cas, s'ha arribat a trobar, en un mateix edifici un sostre de bigues de fusta, el següent de ferro, l'altre de fusta, etc., de manera que la construcció s'adapta perfectament als materials existents.

La fusta és l'altre material bàsic en la construcció tradicional

El pi del Pirineu, el melis i, més endavant, “el Flandes” constituïran els tipus de fusta més habituals. Des del punt de vista de les seccions “resistents”, i en una evolució des dels quizenaris citats de Josep Renart, es pot concretar que les seccions bàsiques són:

- Biga de secció rectangular o bé quadrada/doble. S'utilitza bàsicament per sostenir sostres de fusta.
- Cabiró de secció inferior als anteriors. S'utilitza per a sostres d'altells o d'altres suports de petita sol·licitació.
- Post per empostissar sostres, abans de la utilització del revoltó.
- Llata, generalment, per suportar rajoles de terrat i també per a sostres com a alternativa a l'empostissat.

4 Arxiu històric COAC.



Al marge d'aquestes seccions més habituals utilitzades com a elements resistents, la fusta s'empra per als bastiments de les portes, les finestres i les balconeres, amb les seves fulles corresponents. Des del punt de vista auxiliar, la fusta és bàsica per muntar bastides que facilitin l'execució de les obres a partir d'una determinada altura. En definitiva, la fusta és un material fonamental en la construcció dels edificis d'aquesta època.

La fosa i el ferro constitueixen les últimes aportacions en el repertori de materials de construcció

D'origen industrial, s'introdueixen progressivament en la formalització i la materialització dels edificis. La fosa, en forma de pilar i de permòdol i, en alguns casos, de biga o jàssera. Principalment, però, fa de pilar i s'aplica bàsicament per estintolar plantes baixes, en substitució de les parets, i poder canviar l'ús d'habitatge a taller, botiga o magatzem. Aquesta evolució del canvi d'ús és fonamental i condiona la tecnologia que s'empra a les plantes baixes.

L'evolució de la cultura tècnica que representa utilitzar, per primera vegada, un element de procedència industrial i la manca inicial d'informació empírica per a la construcció tradicional porta Leandre Albarela a citar Rondelet amb relació a la resistència d'una columna de fosa: “[...] La resistencia al aplastamiento es constante para la misma sección con tal de que la altura no exceda de 7 a 8 veces al menor lado de la base suponiéndola rectangular [...]” Posteriorment, cita Claudel per saber més sobre la matèria, i acaba indicant: “[...] Para calcular una columna hueca, se halla la resistencia de una maciza cuyo diámetro sea el exterior de la columna dada y del resultado se la resta de la otra columna, cuyo diámetro sea el interior de la dada y la altura de la misma [...]” <sic>. Finalment, indica un valor per a la foneria de 1.250 kg i proposa un exemple de càlcul utilitzant unes fórmules atribuïdes a M. Hodgkinson.

En definitiva, la introducció del primer element industrial a l'habitatge no està exempta d'un repertori de referències que, posteriorment, es concretaran en un únic text que conformarà l'inici d'una nova cultura constructiva: el



promptuari, entès com a “compendi de les regles principals d’una ciència”. Altrament, amb la introducció d’aquest nou element constructiu, s’inicia l’heterogeneïtat tècnica, que culminarà en la construcció contemporània.

Si bé la fosa s’introdueix als edificis a la dècada de 1840, el perfil laminat en massifica la seva utilització trenta anys més tard i s’utilitza bàsicament per a la formalització de jàsseres i sostres en substitució de la fusta. En conjunt, la introducció de la fosa i del ferro representa un canvi important i evolutiu en la formalització d’alguns elements constructius dels edificis d’habitatges.

Com a conclusió parcial d’aquest apartat, podem indicar que els materials bàsics, com els maons, les pedres, la sorra, els elements de fosa i de ferro, procedeixen de la mateixa ciutat. La calç ve de Montgat o de Vallirana i la fusta, bàsicament del Pirineu.



Figura 58

Bassa on es barrejaven els terrossos de calç viva amb aigua per apagar-la i transformar-la d'òxid en hidròxid. Arxiu fotogràfic de Barcelona



Figura 59
Morter de calç sec, preparat per pastar. Arxiu fotogràfic de Barcelona



Figura 60
Replegament i classificació de materials a conseqüència de l'enderroc de cases a la Ciutat Vella per tal d'obrir la Via Laietana. Arxiu fotogràfic de Barcelona



Els elements constructius bàsics: verticals i horitzontals

Amb aquests materials bàsics i amb una mà d'obra molt capacitada amb llargs aprenentatges, es desenvolupen, a partir de diverses tècniques, els elements constructius que conformaran els edificis. Aquests també són fruit d'una evolució anterior i, en algun cas, de les noves aportacions. Vegem alguns exemples d'elements constructius bàsics que es repeteixen constantment.

El sistema de parets constitueix un dels mecanismes principals en l'organització dels edificis

Des del punt de vista de les parcel·les, les disposicions bàsiques conformen les mitgeres i les dues façanes, però també les parets interiors, en funció de la dimensió de la parcel·la; per tant, hi ha una relació directa, a dos nivells d'anàlisi:

- a) La dimensió de la parcel·la i el nombre mínim de parets per sostenir els sostres de l'edifici.
- b) L'adequació del sistema de parets respecte als programes d'habitatge, que fa necessari fragmentar els espais interiors i, alhora, que aquests espais coincideixin amb les parets, és a dir, un programa d'habitatge i una estructura íntimament relacionats. A les figures 61, 62 i 63, s'han tipificat els tipus de plantes de la zona de Ponent i les de banda i de xamfrà de l'Eixample, en funció del nombre de patis. Des de l'òptica de la funcionalitat de cadascuna d'aquestes parets dins el conjunt dels edificis, es poden distingir les abstraccions estructurals de les diverses plantes per colors, és a dir:
 - Les de línia gruixuda són les de càrrega directa.
 - Les de línia fina són les de trava.
 - Les de color carbassa són les que conformen recintes geomètrics que contenen escales o patis.



Per tant, el sistema constructiu dels edificis es basa a organitzar les parets de manera que sostinguin els sostres i, alhora, que estiguin convenientment travades i equilibrades en dues direccions ortogonals; com a resultat d'això, els espais resultants han de coincidir amb una distribució adequada que conformi la funcionalitat dels habitatges. Es tracta, en definitiva, d'una “[...] de les formes de suport que ha mantingut una relació més estreta amb l'espai arquitectònic.”⁵

En definitiva, “la distribució” dels diferents espais que conformen els habitatges s'ha de compaginar amb la forma d'organitzar els sistemes de parets. L'habilitat dels arquitectes i mestres d'obres en la resolució d'aquesta dualitat serà el que marcarà la qualitat diferent dels edificis.

Els sistemes de sostres

La resolució dels sostres com a elements resistents parteix inicialment de dues opcions: les voltes i els embigats de fusta. A la Ciutat Vella, les voltes es van utilitzar en sostres de soterrani i de planta baixa; posteriorment, a la zona de Ponent, a l'Eixample, la volta va quedar reduïda testimonialment a sostres de soterrani, quan n'hi havia. Els sostres a base d'embigats de fusta són els que s'utilitzen majoritàriament fins a l'època modernista. Tècnicament, es presenten amb dues opcions:

- Embigat i empostissat de fusta continu al damunt, on es col·loca el paviment definitiu.
- Embigat i llates transversals separades entre eixos amb el format de la ceràmica, és a dir, de 30 cm i al damunt del paviment (fig. 64).

És a partir de la segona meitat del segle XIX que es modifica substancialment el sostre anterior i les llates de fusta transversals són substituïdes per revoltos, és a dir, per voltes petites, recolzades lateralment sobre les bigues de

5 Paricio, Ignacio (1985). *La construcció de l'arquitectura. Els elements*. Barcelona: ITEC, p. 69.



fusta. Efectivament, Josep Simó recull als seus apunts de classe els sostres vigents en aquesta època (fig. 64 i 65) i els compara amb els que s'executen en altres indrets. Com es pot comprovar, el revoltó ja és plenament acceptat l'any 1870, en detriment del sistema “de biga, llata i doblat de rajola” de la figura 66. Als seus apunts, es qüestiona fins a quin punt les regates que es fan al lateral de les bigues per encastar-hi el revoltó en poden debilitar la resistència.

Definitivament, l'etapa modernista, amb la introducció massiva del ferro, provoca un nou pas en les propostes tècniques dels sostres. Es tracta de substituir l'embigat de fusta per un altre de ferro, tot conservant l'espai d'entrebigat amb el sistema de revoltó.

Als anys vint, quasi al període final de la nostra recerca, s'inicia una nova etapa de sostres, amb la introducció d'un embigat a base d'elements de formigó armat amb gelosia (fig. 67) L'espai d'entrebigat repeteix el sistema de revoltó que ja es considera “tradicional”. Són bigues fetes “a mida”, que van substituint les de ferro, les quals s'aboliran definitivament amb el decret de postguerra d'estalvi del ferro a la construcció.

Les cobertes planes les tractem com “un cas específic” de sostre, ja que la seva constitució inicial quasi no canvia

Efectivament, la coberta plana anterior al segle XX està constituïda per un sistema de sostre de fusta similar al que s'ha analitzat abans, és a dir, bigam, llata, rajola sobre la llata i, al damunt, un doblat sempre a trencajunts.

La variant bàsica d'aquest sostre és que les bigues de fusta estan disposades amb pendent per tal de facilitar l'evacuació de l'aigua de pluja (fig. 68); per tant, la coberta plana inicial no deixa de ser un sostre amb pendent doblat de rajola. Des d'una altra perspectiva, podríem dir que “la barrera tèrmica i d'estanquitat” entre l'exterior i l'interior només la constitueixen tres gruixos de rajola porosa; per tant, estem davant d'una feblesa extraordinària. És per



això que un dels recursos de la construcció catalana és utilitzar la “cambra ventilada”,⁶ és a dir, crear un espai d'aire connectat amb l'exterior per tal de dissipar les humitats, amb l'objectiu que no es filtrin a l'interior dels edificis. Els tres exemples bàsics i tradicionals d'aquest recurs tècnic són el sostre sanitari, l'envà pluvial i, en el nostre cas, la coberta anomenada “a la catalana”.

Aquesta coberta està constituïda, en definitiva, pel “sostre amb pendent” que s'ha descrit anteriorment i per un altre sostre a la part inferior, completament horitzontal (fig. 69). La ventilació per dissipar-ne les humitats i la temperatura superior es realitza a través dels espiralls situats entre aquests dos sostres, entre la façana i els patis interiors, i així es crea una circulació d'aire que asseca qualsevol humitat que es filtri i també s'esvaeix l'aire calent. Els espiralls de la façana, en comptes de ser uns elements “molestos”, formen part de la seva composició, segons les diverses disposicions dels eixos verticals d'obertures. Ho podem comprovar a l'exemple de la figura 70.

Al tombant del segle XX, l'estratègia en les resolucions de les cobertes planes canvia. Ara es formalitza un sostre horitzontal i, a través d'uns envanets de sostremort, es materialitzen els pendents de la coberta per tal d'evacuar l'aigua de pluja (fig. 71). L'altre canvi que es produeix és la proposta de ventilació de l'espai situat entre els envanets. Aquesta es fa a través de l'anomenat “minvell de caixa” (fig. 72), de manera que desapareix l'espirall de la façana. Aquesta solució constructiva, contràriament a l'anterior, aporta un recurs molt interessant: la solera de la coberta no arriba a tocar el perímetre de la barana, cosa que facilita les dilatacions provocades pels salts tèrmics.

Com a conclusió d'aquest apartat, podem constatar que els edificis suportats per sistemes de parets i sistemes de sostres evolucionen i s'organitzen a partir de diversos factors condicionats, com les dimensions de les parcel·les, les geometries ortogonals o no, els programes d'habitatge, etc. A l'apartat següent, veurem com la introducció de diversos matisos “personalitza” les propostes d'edifici i, en conseqüència, els seus habitatges.

6 Paricio, Antoni (1998). “La cámara ventilada como recurso constructivo en la construcción del siglo XIX en Barcelona”. *Actas del 2º Congreso de Historia de la Construcción*. A Coruña, octubre 1.998-EFCA, S.A. Madrid.

Figura 61
Tipificació de plantes a la zona de Ponent, en funció del nombre de patis



Figura 62
Tipificació de plantes als edificis “de banda” a l'Eixample, en funció del nombre de patis



Figura 63
Tipificació de plantes als edificis de xamfrà a l'Eixample. en funció del nombre de patis



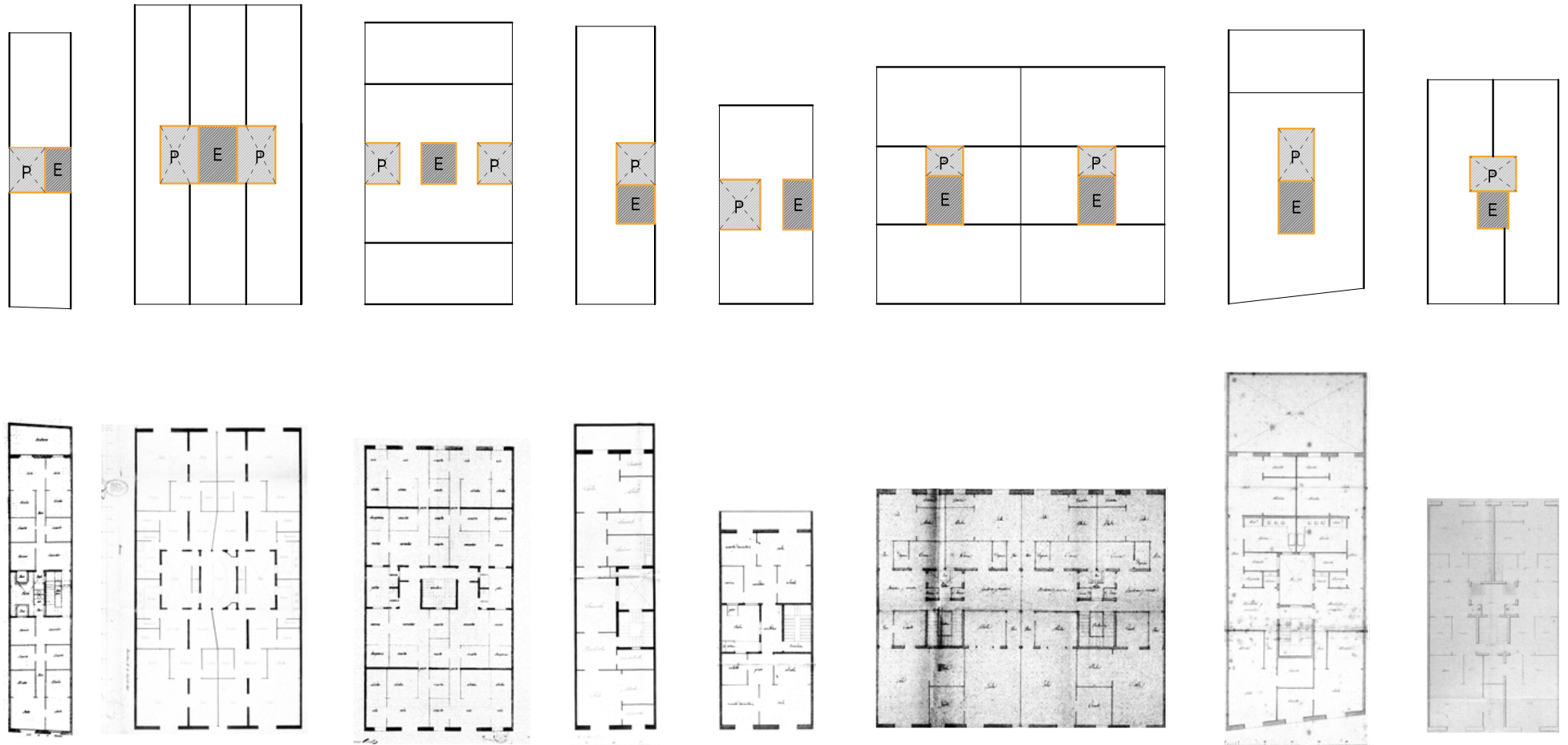

Figura 64
Dibuix de sostre que recull Josep Simó als seus apunts de classe

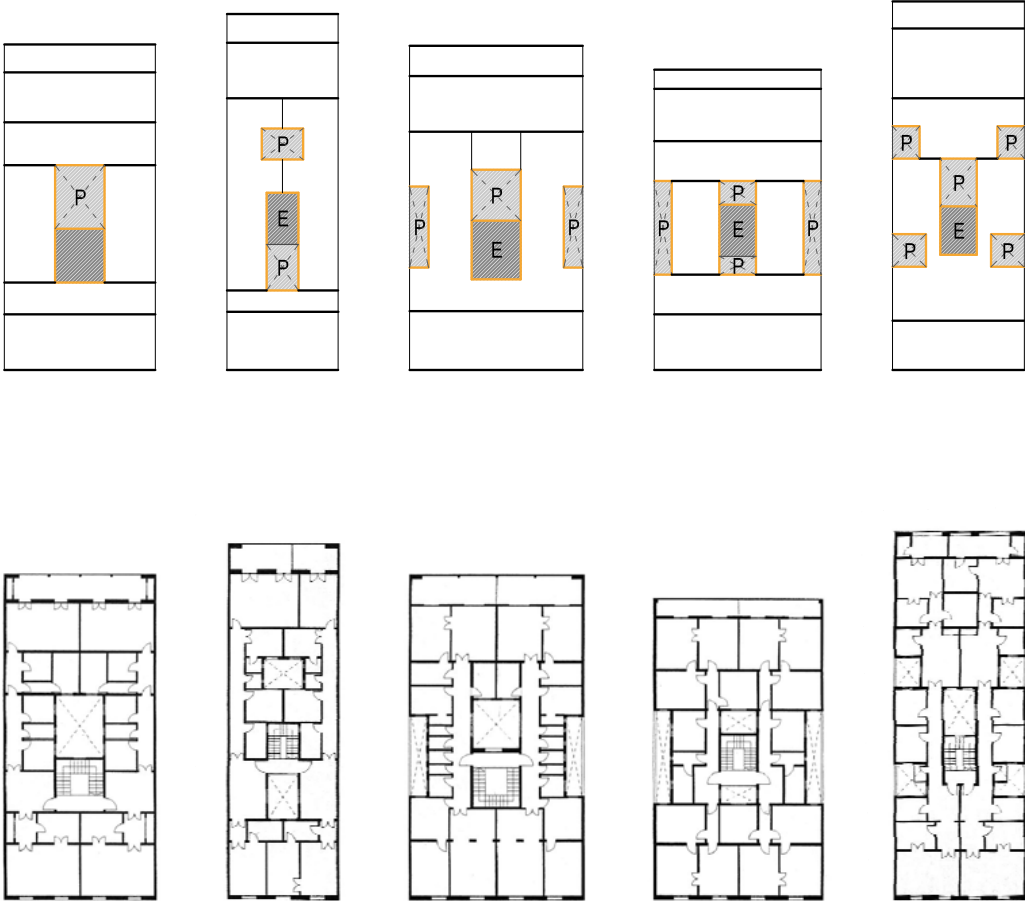
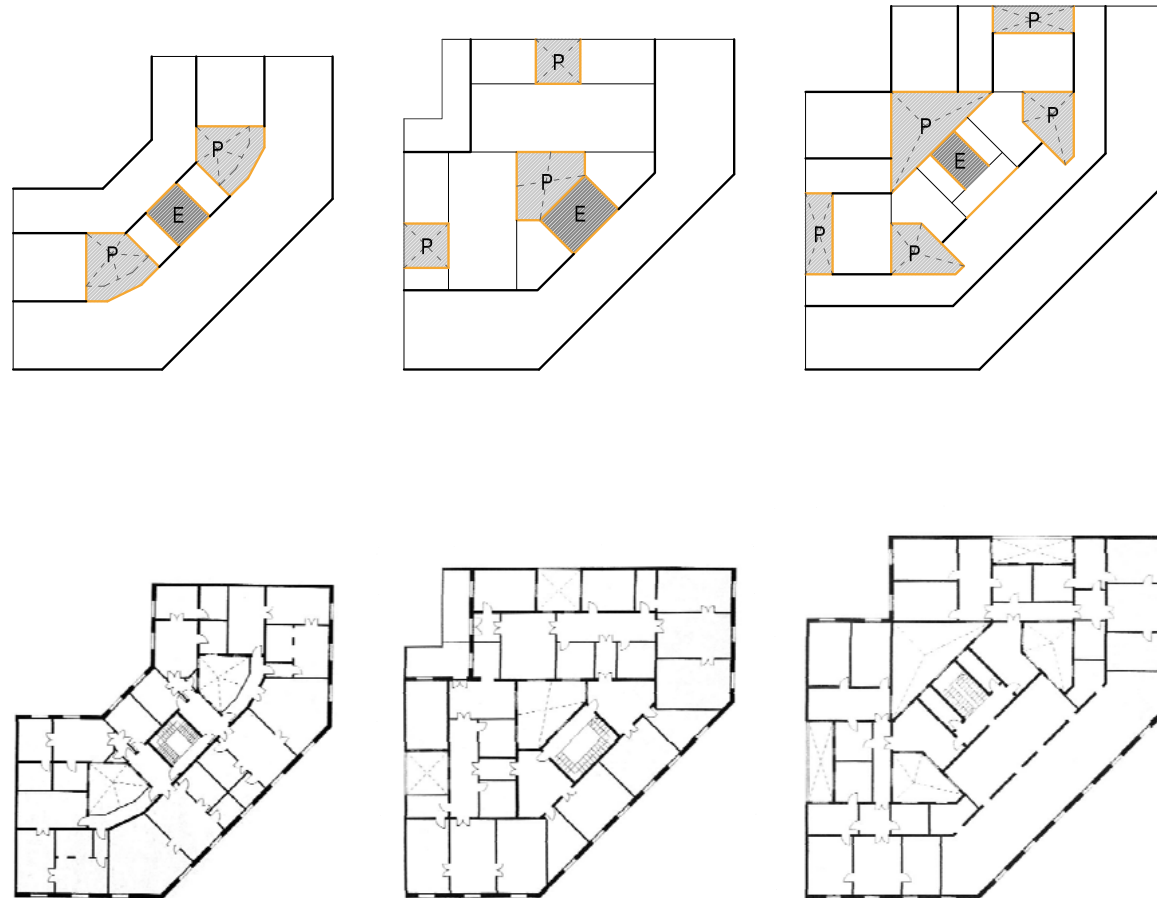

Figura 65
Un altre dibuix de Josep Simó

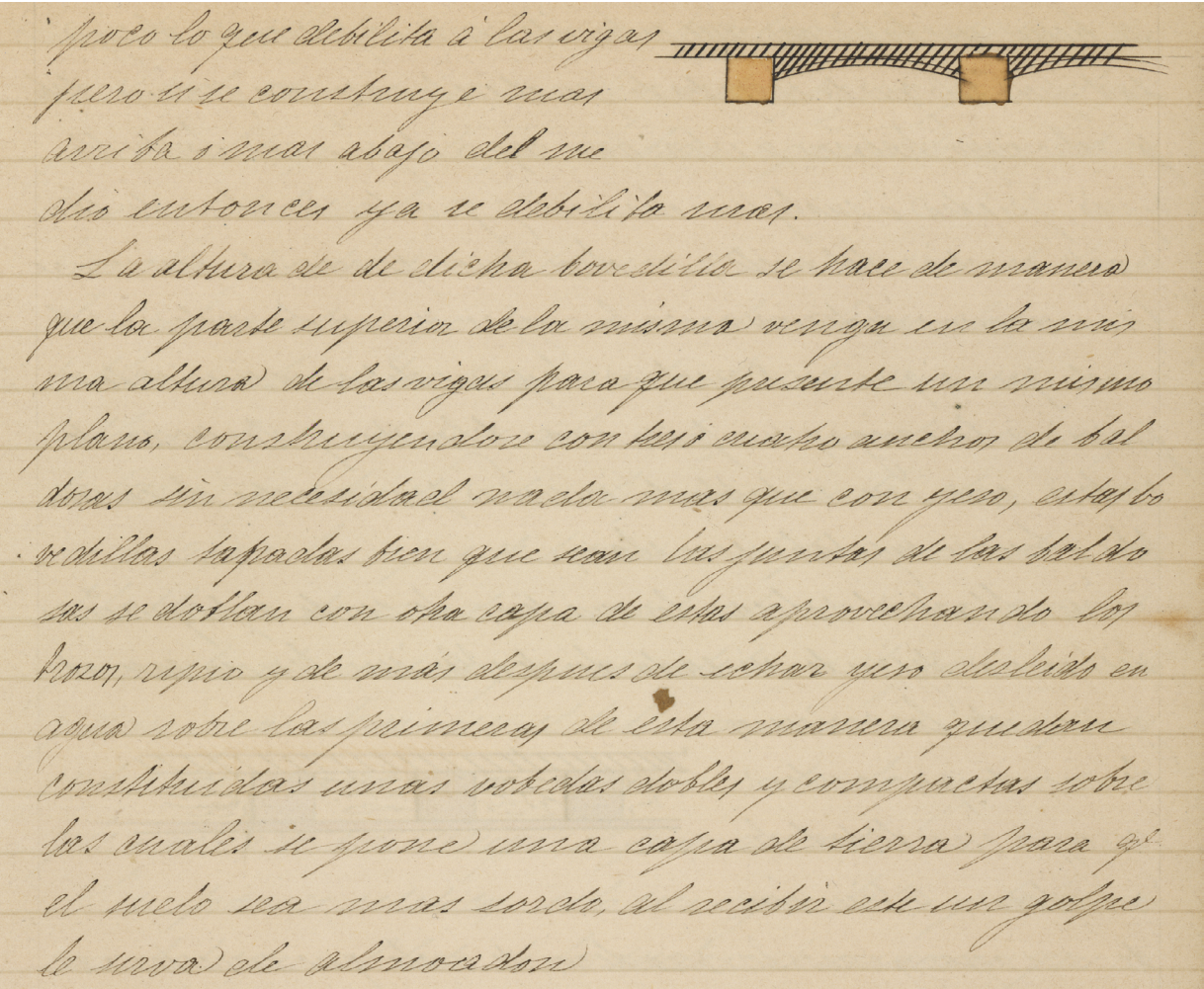

Figura 66

Sostre a base de bigam i lletes de fusta. Aquest tipus de sostre i el d'empostissat de fusta sobre bigam són els antecedents dels de revoltons de les figures 64 i 65. Arxiu fotogràfic de Barcelona

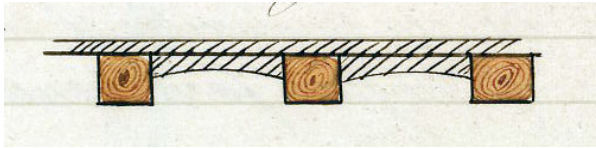

Figura 67
Sostre de formigó armat de gelosia que s'introdueix tímidament a finals del primer terç del segle XX



Figura 68
Coberta mal anomenada "plana", que resol els terrats fins a la primera dècada del segle XX. Els seus pendents generosos faciliten el desguàs cap als patis interiors



Figura 69
Tipificació de secció de coberta constituïda per dos sostres amb ventilació per la façana i pati interior



Figura 70

Tipificació de coronament d'edifici amb els espiralls de ventilació de les cobertes. Cal observar la massificació d'elements de pedra artificial



Figura 71

Evolució que es produeix a la coberta plana a partir de la primera dècada del segle XX. Si es compara amb la figura 11, s'observa que només hi ha el sostre inferior, sobre el qual recolzen uns "envanets de sostre mort" que sostenen la solera del terrat



Figura 72

Minvell de caixa que s'introdueix entre la primera i la segona dècada del segle XX. Permet la ventilació de la cambra d'aire i, per tant, substitueix els espiralls de les façanes



Les singularitats tècniques com a “factor afegit” a la valoració estructural

De la mateixa manera que la utilització de materials tradicionals constitueix la base de les tècniques constructives en totes les evolucions citades, la materialització dels elements constructius que formalitzaran els habitatges també evoluciona en cadascuna de les etapes analitzades i en funció de dels diferents subtipus d'edificis de cada zona.

El que anomenem “estructura de l'edifici”, és a dir, el conjunt de parets que, convenientment organitzades, faciliten la descàrrega del pes de totes les plantes fins als fonaments, s'ha d'analitzar fent-hi uns matisos importants. Als apartats anteriors, ja n'hem comentat alguns casos; ara, de manera més general, veurem tot un seguit de variables que els mestres d'obres i els arquitectes autors d'aquests habitatges han tingut presents a l'hora de formular les seves propostes.

Des d'una òptica global, l'objectiu màxim d'aquests professionals és conjuminar convenientment aquesta organització estructural amb la funcionalitat dels espais que en resultin per tal de complir els diversos programes d'habitatges, tant si són senzills (com els de la zona de Ponent) com si són més ostentosos (com els de la zona del Palau Menor). En definitiva, al marge de l'estètica de l'edifici –que està en sintonia amb els gustos del temps–, l'acord entre aquestes dues variables determinarà la valoració d'aquests habitatges.

A partir d'aquí, podem fer, des d'un punt de vista més tècnic, uns matisos que tindran una incidència més directa en l'estabilitat i la concreció dels edificis.



- a) Els gruixos de les parets que conformen el sistema estructural dels diferents edificis tenen diferents connotacions; per tant, hi podem distingir:
- A la zona de Ponent, en què la tipologia de parcel·la és més petita, totes les parets, excepte les façanes, són de 15 cm de gruix, de manera que hi ha una proporció directa entre la dimensió de la parcel·la, els espais de l'habitatge i els gruixos de les parets.
 - A la zona del Palau Menor, en canvi, la majoria de parets dels edificis tenen 30 cm de gruix. Són d'edificis d'escala més gran, molt compactes i robustos, no en sentit pejoratiu, sinó pel que fa a l'estabilitat.
 - A la zona dels carrers del Doctor Dou i del Pintor Fortuny, s'observa una optimització del sistema de parets. Aquestes són majoritàriament de 15 cm i repeteixen els esquemes del model "Eixample". En definitiva, es constata que, inicialment, "l'escala" dels edificis determina bàsicament els gruixos de les parets que els sostenen, sense que això estigui escrit enlloc, ja que no ho especifiquen ni Rondelet ni Claudel, com a fonts d'informació d'aquests professionals. Tanmateix, també l'organització constructiva, és a dir, la relació propera entre les diferents parets que separen les estances, tindrà una incidència decisiva en l'estabilitat. La "decantació" i la repetició dels tipus constructius determinen que el model "Eixample" que es desenvolupa també a la zona del Doctor Dou i del Pintor Fortuny, sigui una síntesi òptima dels gruixos i de la relació entre parets.
- b) Els bucs d'escala i la seva disposició a la planta dels edificis estan en relació amb les dimensions i les proporcions de la parcel·la. A partir dels diferents estudis que n'han fet altres autors, es podria generalitzar que, per a parcel·les inferiors als 10-12 metres d'amplada de la façana, els bucs d'escala es disposen principalment al costat de la mitgera; tanmateix, hi ha una regla no escrita que es compleix gairebé sempre que diu que, independentment de l'amplada de la parcel·la, quan es disposen dos habitatges per planta projectats de davant a darrere, el buc de l'escala es projecta al centre, i això passa quasi sempre per a amplades superiors als 12 m.



L'ull d'escala com a contenidor dels aparells elevadors. La construcció de l'Eixample, amb el canvi de les dimensions de les parcel·les, va afavorir que els projectes d'habitatges no fossin tan constrenyedors i, per tant, que els bucs d'escala estiguessin projectats amb unes mides més generoses. Per tal de fer més còmode l'accés als habitatges, a l'Eixample mateix es va popularitzar la col·locació de seients de fusta en alguna cantonada de l'escala per tal de poder descansar en pujar. A partir de l'última dècada del segle XIX i de la primera del XX, es comencen a implantar els aparells elevadors als edificis i s'ubiquen preferentment a l'ull de l'escala. Des del punt de vista de la protecció i la transparència del pas de la llum, la barana d'escala queda substituïda per un enreixat metàl·lic que és objecte del disseny dels mestres d'obres i dels arquitectes (fig. 73). Quan aquest aparell elevador es disposa als edificis ja existents i no hi cap a l'ull d'escala, es col·loca a l'interior del pati principal relacionat amb el replà d'accés a cada habitatge.

- c) Els patis. Ja hem parlat d'aquests elements en un altre capítol d'aquest treball de recerca i n'hem presentat diversos raonaments i exemples. El que farem ara és sintetitzar-ne els punts principals que incideixen en l'organització de les plantes i alhora en l'estabilitat dels edificis.
- Dels exemples exposats en altres capítols, hem de distingir els anomenats patis centrals derivats dels palaus, en què l'organització de l'edifici i de l'estructura gira al voltant d'aquest element. En el nostre cas, això es produeix bàsicament en les propostes d'habitatges de la zona del Palau Menor. Posteriorment, en parcel·les més petites però més profundes, ja ens trobem amb una altra tipologia de patis per resoldre diferents problemàtiques o necessitats. És per això que, en conjunt, hem d'analitzar les raons de la seva necessitat i la seva funció a la planta de distribució.
- Des de l'òptica higienista. A mesura que la parcel·lació dels nous espais urbans permet augmentar les dimensions de la parcel·la i, per tant, dels habitatges que s'hi han d'ubicar, esdevé necessari buscar mecanismes de ventilació dels espais o de les estances que no estan al costat de les façanes. L'artifici de l'alcova com a mecanisme per "allargar" els espais ventilats i il·luminats ja no és suficient i, per tant, el nou recurs per donar una sortida higienista a tots els habitatges és incloure patis a la part central de la planta.



- Des de la normativa. Els pregons i els edictes del primer terç del segle XIX van precedir el ban de 1839, que va introduir un article que deia: “La distribución interior de todo edificio debe arreglarse de modo que no falten las ventilaciones correspondientes.”
Posteriorment, l'article 36 de les ordenances municipals de 1856 indica textualment: “La distribución del interior del edificio deberá ser tal que las habitaciones tengan la luz, ventilación y capacidad indispensables para la salud.”
Més endavant, l'article 153 de l'ordenança de 1891 reproduïx un text similar a l'anterior: “La distribución interior del edificio deberá ser tal que las habitaciones tengan la luz, ventilación y capacidad indispensables para la salud de sus moradores.” A l'article següent, dóna unes instruccions que relacionen l'amplada de la façana amb el percentatge de superfície de pati que cal deixar en la distribució de les diferents estances de l'habitatge.
Finalment, l'article 164 de l'ordenança de 1932 repeteix textualment el que indica l'article 154 anterior i dóna unes mides mínimes de pati en funció de l'alçada de l'edifici.
En definitiva, es pot comprovar que les successives ordenances municipals tenen present la temàtica de la ventilació i la il·luminació, com també la qüestió higienista; per tant, els patis estan regulats normativament.
- Com a “contenedor” de serveis. Efectivament, una altra funcionalitat dels patis és que són espais de comunicació de serveis en sentit vertical de l'edifici. Els baixants d'aigua sanitària i els muntants d'aigua potable en són els principals, sobretot quan estan situats a les mitgeres.
L'agrupació de les cambres humides (cuines i lavabos) al centre dels edificis i el trasllat de les comunes que estaven a la galeria del darrere facilita o racionalitza la ubicació de patis de ventilació i dels serveis bàsics per la seva funcionalitat.
La ubicació de les estances principals de l'habitatge a la façana i, posteriorment, en el cas de l'Eixample, a les dues façanes, afavoreix que la majoria dels serveis se situïn al centre de la planta i majoritàriament a



les mitgeres; per tant, els patis de mitgera, a més de ventilar, esdevenen autèntics contenidors de serveis que es comuniquen de dalt a baix als edificis i en horitzontal entren a cada habitatge. En certa manera, es podria dir que l'accés de les persones es produeix pel buc de l'escala i, pels patis de mitgera, l'accés dels serveis, bàsicament l'aigua i el gas, que es complementen amb els baixants per desguassar l'aigua sanitària.

- Els patis com a organitzadors dels espais dels habitatges. Encara que aquesta funció ja s'ha exposat en un altre capítol, cal recordar que aquest element de projecte és cabdal. L'habilitat dels mestres d'obres i dels arquitectes per formalitzar programes d'habitatges moltes vegades depèn de "l'art" de compaginar espais, ventilació i il·luminació; per tant, la situació dels patis no és gratuïta, sinó fruit de l'habilitat creativa dels seus autors. Aquesta habilitat respon a saber compaginar les dimensions de la parcel·la, els programes d'habitatge i la ventilació dels espais que en resulten.
- El rigor en l'aprofitament dels patis de mitgera. A partir de l'Eixample i de les societats immobiliàries, s'intenta racionalitzar el procés constructiu. Joaquim Sabaté⁷ concreta que "una característica relevante en cuanto a la construcción de las primeras casas es precisamente la labor uniformadora de las sociedades inmobiliarias y la coincidencia de las diferentes iniciativas individuales en unos parámetros comunes, hasta el extremo de tender a igualar profundidades, ajustar la disposición de los patios y ensayar esquemas distributivos cada vez más homogéneos". Més endavant, afegeix: "Cerca de un tercio de las edificaciones en banda disponen sus patios en la pared medianera, compartiéndolo con el vecino y logrando así un patio común de mayor tamaño."
En definitiva, en la racionalització d'espais en els programes d'habitatges, s'intenta confluïr amb els veïns, cosa que afavoreix pactar "patis mancomunats" de mitgera. La [figura 74](#) mostra un exemple

7 Sabaté, J. *El proyecto de la calle sin nombre*. Op. cit.



en què es fixen “geomètricament” els paràmetres que han de complir dos veïns per tal de respectar la posició futura dels patis.

Un altre exemple el proporciona una actuació professional de F. de P. Nebot.⁸ L’acord entre dos veïns per regularitzar una mitgera i alhora mancomunar patis hi queda ben palès. En el document esmentat, hi consten dos punts ben significatius:

“[...] Acuerdan y se comprometen: 1º A proceder a la regularización de la pared medianera entre ambas fincas, anulando la línea quebrada que presenta actualmente en la parte que ocuparán las posibles edificaciones que sobre ambas fincas puedan construirse [...]. A continuació, es concreta: “[...] El nuevo trazado de medianera que se establece será en ángulo recto, o sea, perpendicular a la línea de la nueva fachada [...]” Per tant, en aquest primer punt, ens trobem amb el cas de regularitzar la perpendicular de les mitgeres respecte a la façana i, en conseqüència, buscar les ortogonalitats a les futures plantes que en resultin.

Al segon punt del pacte, acorden: “[...] Establecer la mancomunidad de patios que se emplacen sobre la medianera antes acordada, quedando tanto las dimensiones del mismo, como su posición respecto a líneas de fachada principal y posterior, de acuerdo con lo que se grafía en el plano adjunto [...]” En aquest cas, tot diferenciant-lo del rigor de l’exemple anterior, es pacta la passibilitat d’un petit desplaçament, perquè posteriorment, els arquitectes autors dels projectes tinguin una mica més de mobilitat; per això, l’acord d’aquest segon punt acaba indicant: “[...] Referente a la parte del mencionado patio emplazado dentro de la finca de XXX, podrá modificar dentro de las dos líneas extremas del patio con un desplazamiento máximo de un metro con relación a las establecidas en la parte correspondiente a YYY, y comprometiéndose ambas partes a no edificar en el interior de los mismos, más que la pared de división de los predios y de una altura máxima de 2,80 metros [...]”

8 Nebot, F. de P. Exp. 103. 1947-1948. Arxiu Històric del COAC.



En definitiva, l'acord entre els veïns per racionalitzar la posició dels patis compartits entre les mitgeres constitueix una pràctica molt semblant a la constitució dels drets de mitgera a partir de qui construïa primer segons les Ordinacions d'en Sanctacília.

- La jerarquia dels patis. En general, podem detectar una jerarquia de patis en els diferents programes d'habitatges. Aquesta està en funció de la seva ubicació dintre de la planta i dels espais que il·luminen i/o ventilen. Per tant, podem distingir:

Pati noble o central. Es tracta del pati principal que, en els edificis superiors als 10 m de façana s'acostumen a ubicar a la part central de la planta. Es poden analitzar des de dues òptiques:

Pati sol, és a dir, on ventilen les estances que donen al centre de la planta.

Pati relacionat amb el buc d'escala, és a dir, integrats en un sol espai volumètric; això vol dir que es pot conformar un volum comú dels dos elements amb un tractament similar de llum i de revestiments.

Patis de mitgera. En general, són patis situats al terç central de la planta per on ventilen les estances que no poden fer-ho a cap de les dues façanes. D'alguna manera, es podria dir que són patis de segon ordre, més petits i contenidors de serveis. Dintre d'aquest grup, podríem situar els patis mancomunats.

- Els patis com a elements rígids de les estructures dels edificis. Efectivament, les geometries dels patis actuen com a autèntics elements estructurals. Des d'aquesta òptica, es tracta d'elements que fan de cossos rígids enfront dels esforços horitzontals; per tant, la seva disposició a la planta determinarà la reacció correcta o no de l'estructura.

Un bon disseny de la planta ha de conjuminar aquesta dualitat, és a dir, la disposició dels patis des de l'organització dels espais de l'habitatge ha de ser òptima també des de la reacció equilibrada als esforços, però això moltes vegades no és així. En efecte, podem detectar plantes que aconsegueixen molt bé la distribució i la ventilació i, en canvi, reaccionen malament a conseqüència d'una mala disposició d'aquests



elements rígids, i això facilita que els edificis es torcin davant dels esforços horitzontals. En definitiva, una vegada més, hem de definir la bona arquitectura com aquella que respon equilibradament a tots els requeriments.

En definitiva, tal com s'ha exposat, els patis han constituït uns elements fonamentals en la constitució dels edificis amb sistema de parets. Malgrat que la seva funció inicial era ventilar i il·luminar, la seva aportació a l'estabilitat a conseqüència de l'augment de les inèrcies és inqüestionable. Finalment, des del punt de vista més auxiliar, han estat utilitzats com a "contenedors" de serveis.

Les figures 75, 76 i 77 ens mostren organitzacions de plantes en funció del nombre de patis. Les diverses lectures que suggereixen aquestes imatges van des d'elements sustentats a autèntiques xemeneies; per tant, la visió dels edificis des d'aquesta òptica ofereix punts de vista diferents als que estem acostumats. En definitiva, el pluralisme dels patis és un valor inqüestionable en els edificis de l'època estudiada.



Figura 73
Barana de replà i enreixat de l'ull d'escala, que constitueixen veritables elements de disseny per a molts arquitectes quan s'introdueixen als habitatges els aparells elevadors. Aquest és un exemple de F. de P. Nebot. Arxiu històric del COAC



Figura 74
Exemple d'acord de patis de mitgera mancomunats. Arxiu històric del COAC

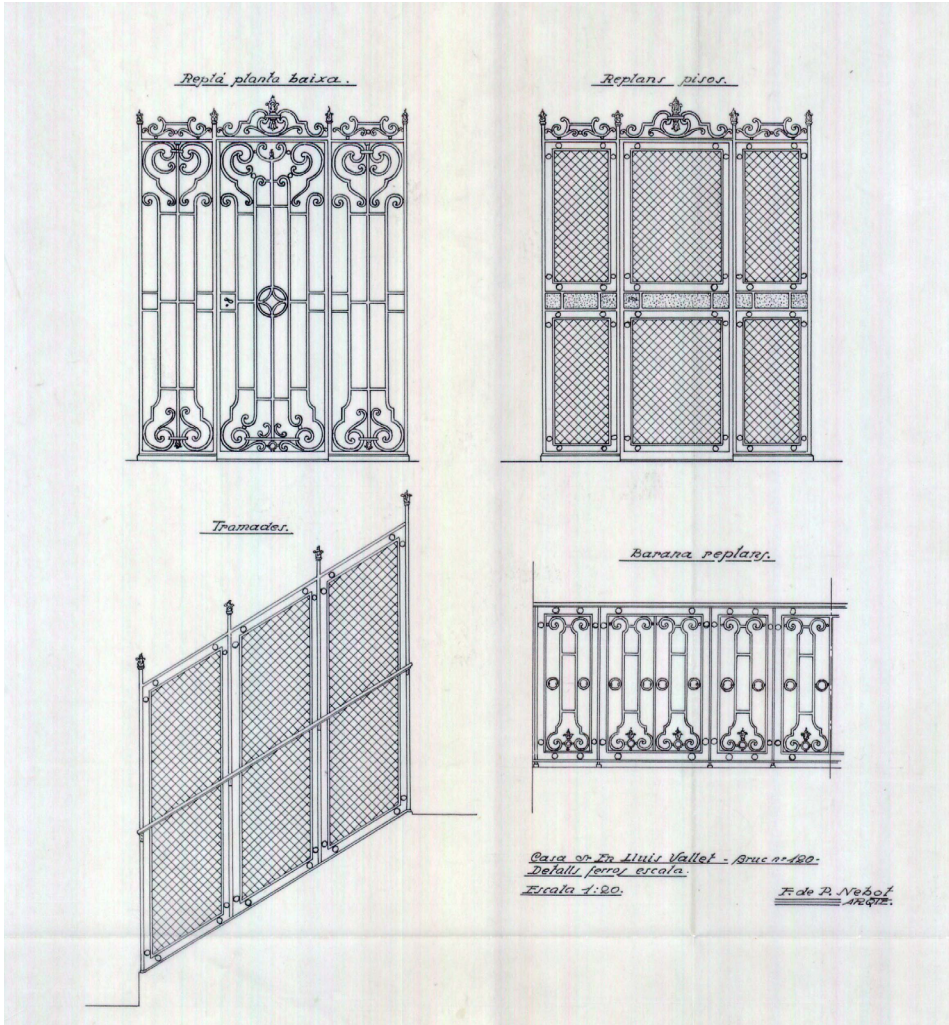

Figura 75
Axonometria de les plantes de la figura 61, on es pot observar volumètricament la funció dels patis

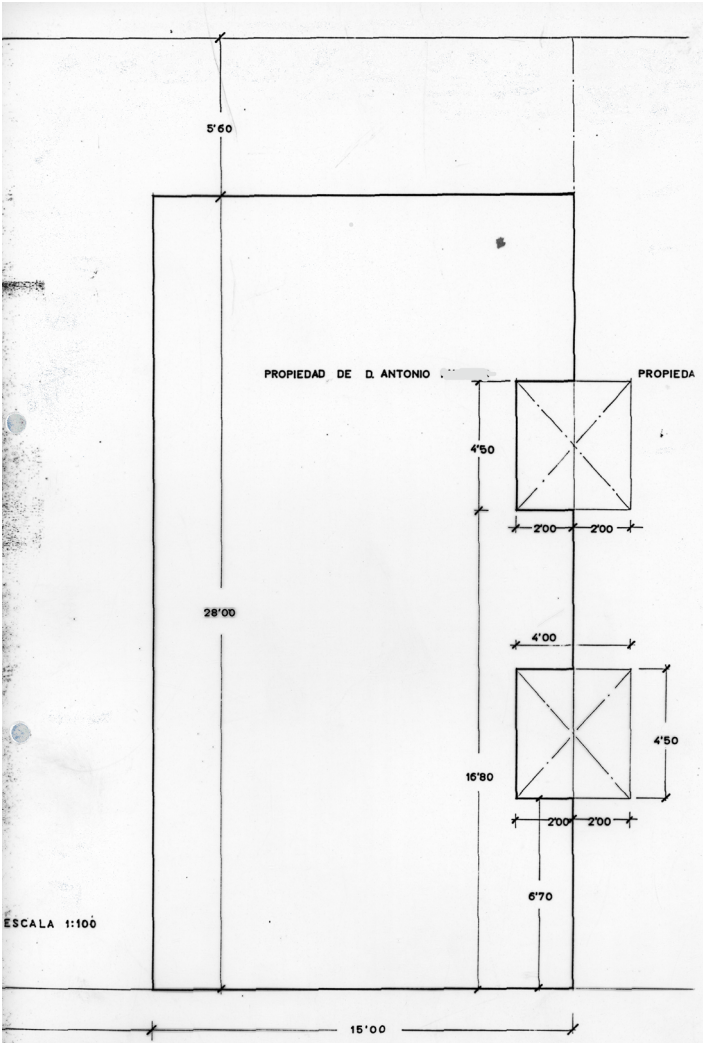

Figura 76
Axonometria de les plantes de "banda" de la figura 62, on es pot observar volumètricament la funció dels patis

Figura 77
Axonometria de les plantes de xamfrà de la figura 63, on es pot observar volumètricament la funció dels patis

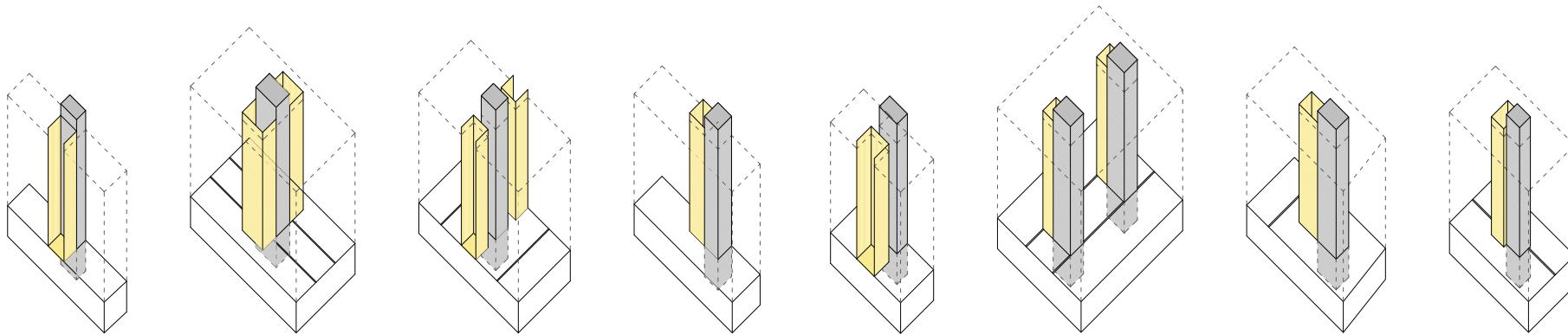

Alguns aspectes contractuals respecte de la materialització dels edificis

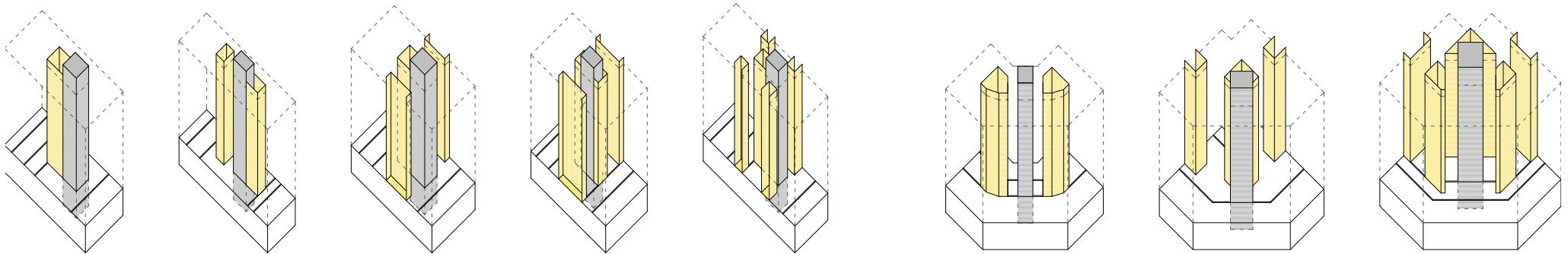
En aquest apartat, pretenem extreure uns trets bàsics pel que al fet constructiu i a la gestió de les obres. Per això, malgrat la dificultat testimonial de trobar prou documentació als arxius, a través de documentació dispersa es pot situar el marc de l'obra. Esmentem, doncs, els apartats següents:

- Els projectes de la zona de Ponent i del Palau Menor són mesurats, majoritàriament, per pams i, en molts pressupostos i factures, per canes. Hi ha una època de transició en què els projectes són mesurats simultàniament per aquestes mides i pel sistema mètric que es comença a introduir en el sector.
- A la majoria de les memòries d'Elies Rogent, sobretot dels projectes de la zona del Palau Menor, s'indica que “[...] la piedra para mamposterías y cimientos será la que se haya encontrado en el solar, siendo limpia y perfectamente seca, debiendo escogerla y clasificarla, y, en cuanto a la que falte, será nueva de la montaña de Montjuich [...]”. Com es pot comprovar, tots els materials que puguin ser aprofitables del lloc, tant si són d'enderrocs com d'excavacions, s'utilitzen per a les obres, fet que està en sintonia amb el tarannà habitual de la “pràctica constructiva” que ja hem esmentat anteriorment.
- Abans de l'arribada massiva del ferro a la construcció, que situem a partir de l'etapa modernista, tot el que fa referència a la fusta com a material de construcció té una consideració a part, és a dir, es contracta al marge del contractista de l'obra. Per això, a moltes memòries de projectes es troben documentada frases com ara: “[...] En todos los suelos y cubiertas, el empresario pondrá toda la gente para subir los maderos que le serán entregados al pie de la obra, no pudiendo exigir aumento de precio por este trabajo [...]”. Aquest costum perdura també en canviar de material de la fusta al ferro.



- Pel que fa als accidents de treball, també hi ha clàusules als contractes d'obra que indiquen que “[...] el empresario es responsable de las desgracias que, por descuido o mala disposición de andamios u otra causa, pueda resultar en la obra [...]”. És per això que, en molts exercicis de revàlida dels mestres d'obres, hi figuren disposicions tècniques de com s'han de posar les bastides respecte a la construcció de les parets.
- Des del punt de vista dels costums que avui encara perduren, podem dir que, a Catalunya, l'amidament de l'obra executada es fa pel sistema de “buit per ple”, és a dir, quan el paleta fa una paret i en aquesta hi ha una porta o finestra, es considera que la feina de posar el bastiment i la llinda es pot equiparar a la feina de fer la paret massissa i, per tant, quan es factura es compta d'aquesta manera. D'aquí ve l'expressió de “buit per ple”.

En definitiva, es constata que la genuïna “pràctica constructiva autòctona” segueix uns costums molt arrelats al lloc i que la majoria han perdurat fins avui.



A tall de síntesi

A partir d'aquests apartats i a través de les recerques, s'han analitzat els projectes i les materialitzacions dels edificis d'aquestes àrees urbanes barcelonines. Per tot això, les conclusions parcials anteriors es poden ampliar amb les següents, més generals:

- La tradició constructiva barcelonina fins al moment de les ampliacions urbanes de les zones de Ponent i del Palau Menor és el resultat de la sedimentació i la decantació d'uns costums que es traspassen de generació en generació, en què l'aigua és bàsica en la manipulació dels materials i en la formalització dels elements constructius.
- En aquest període, es constaten els costums anunciats per Josep Renart de separar els dos grans "rams" de les obres segons els dos materials bàsics, la pedra i la fusta. Efectivament, el gros de l'obra ha evolucionat de la pedra al maó i la fusta també, amb l'entrada del ferro, de manera que l'activitat es manté separada segons els materials.
- Aquest període "d'indecisió" en la formulació d'un "nou habitatge" des de l'òptica de qui el projecta també es reflecteix des de l'òptica dels materials i de les tècniques constructives. La introducció dels pilars de fosa a les plantes baixes permet obtenir uns espais diàfans, que es consolidaran en l'anomenat "tipus Eixample", que també es materialitza a la zona del Doctor Dou i del Pintor Fortuny. La dualitat funció-estructura es veu reflectida definitivament en la utilització de la planta baixa com a magatzem o botiga, sustentada amb pòrtics de pilars de fosa i jàsseres metàl·liques, i les plantes superiors, per habitatges amb la utilització del sistema de parets.
- Des d'un punt de vista més tècnic, l'estructura de suport original de parets gruixudes deixant el forat per encabir-hi les bigues de fusta evoluciona amb l'aprimament d'aquestes parets i l'encaix de les bigues. L'evolució següent, amb la introducció de les bigues de ferro, millorarà substancialment el comportament solidari dels dos elements estructurals bàsics: les parets i els sostres.



Bibliografia

Aiguader, Jaume. *El Problema de l'habitatció obrera a Barcelona*. Barcelona: Publicacions de l'Institut Municipal d'Higiene, 1932.

Aisa, Ferran; Vidal, Mei. *El Raval. Un espai al marge*. Barcelona: editorial Base, 2006.

Albareda, Leandro. *Apuntes de la asignatura de "Construcción y manipulación de materiales" Sacados de la explicación del Catedrático de dicha asignatura, D. Leandro Serrallach en el curso académico de 1870-1874 y reformados en el curso de 1874 a 1875*. (Arxiu Biblioteca ETSAB).

Albareda L. *Apuntes de "Mecánica aplicada a la construcción"*. (Arxiu Biblioteca ETSAB).

Altadill, Antonio. *Barcelona y sus misterios*. Madrid: Librería española de Emilio Font-Barcelona: Librería Popular Económica, 1860.

Amades, Joan. *Auca dels edificis notables de Barcelona. 1850*. Ed. Facsímil: Tàrrega: F. Camps Callmet, 1947.

Amades, J. *Històries i Llegendes de Barcelona. Passejades pels carrers de la ciutat vella*. (Ed. a cura de Fabrè, J-Huertas, J.M. Barcelona: Edicions 62, 1984).

Anuario Estadístico de la ciudad de Barcelona. Barcelona: Imprenta de Henrich y cia., 1902.

Anuario Estadístico de la ciudad de Barcelona. Barcelona: Imprenta de Henrich y cia., 1903.



Anuario para 1900. Asociación de Arquitectos de Catalunya. Barcelona: Imprenta de Henrich y cia.,1900.

Anuario para 1904 y 1905. Asociación de Arquitectos de Catalunya. Barcelona: A. López Robert, impresor, 1905.

Anuario para 1906 y 1907. Asociación de Arquitectos de Catalunya. Barcelona: Fidel Giró, impressor, 1907.

Ariès, Philippe; Duby, Georges. "De la Revolución francesa a la primera guerra mundial". *Historia de la vida privada.* (Vol.4). Madrid: Taurus, 2003. (París: éditions du Seuil, 1987).

Arranz, Manuel. *Los profesionales de la construcción en la Barcelona del siglo XVIII.* Barcelona: Revista d'Història Moderna, núm. 1, 1981.

Arranz, M. *Mestres d'obres i fusters. La construcció a Barcelona en el segle XVIII.* Barcelona: COAATB, 1991.

Arroyo, Mercedes. "Gas en todos los pisos. El largo proceso hacia la generalización del consumo doméstico del gas". *Scripta Nova. Revista electrónica de geografía y ciencias sociales.* Barcelona: Universidad de Barcelona, 1-8-2003, vol. VII, núm. 146 (135). [http://www.ub.es/geocrit/sn/sn-146\(135\).htm](http://www.ub.es/geocrit/sn/sn-146(135).htm).

A.V. *Cent anys d'estadística municipal.* Barcelona: Ajuntament de Barcelona, 2002.

A.V. *Cerdà: urbs i territori: una visió de futur.* Barcelona: Fundació Catalana per a la Recerca-Madrid: Electa, 1994.

A.V. *El Ensanche: gènesis y construcción.* Barcelona: Lunwerg, 2009.

A.V. *L'arquitectura de l'habitatge al segle XIX a Barcelona.* Barcelona: Ajuntament de Barcelona (Museu d'Història de Barcelona)-Universitat Politècnica de Catalunya, 2008.

A.V. *Memoria histórico-científica sobre la epidemia de fiebre amarilla sufrida en Barcelona en 1870.* Barcelona: establecimiento tipográfico de Jaime Jepús, 1872.



A.V. Pau Vila *Miscel·lània. Biografia, bibliografia, treballs d'homenatge*. Societat Catalana de Geografia. Granollers: Montblanc-Martín, 1975.

Bando General de Buen Gobierno o de Policía Urbana para esta ciudad de Barcelona publicado por su escelentísimo ayuntamiento constitucional en mayo de 1839. Barcelona: Imprenta de Tomás Gaspar, 1839.

Bengoechea, S.; Desola, R. *Barcelona Menestral. 1854-1936*. Barcelona: Ajuntament de Barcelona, 2011.

Bergós Juan. *Materiales y elementos de construcción. Estudio experimental*. Barcelona: Bosch, 1953.

Bohigas, Oriol. *Reseña y catálogo de la Arquitectura Modernista*. Barcelona: Lumen, 1983.

Busquets, Joan. *Estudi de L'Eixample. Laboratori d'Urbanisme*. Barcelona: Àrea d'Urbanisme de l'Ajuntament de Barcelona, 1983.

Busquets, J. (et alt). *Treballs sobre Cerdà i el seu Eixample a Barcelona-Readings on Cerdà and the extension plan of Barcelona*. Barcelona: Laboratori d'Urbanisme. Universitat Politècnica de Catalunya-Ajuntament de Barcelona, 1992.

Busquets, J. (et alt). *La Ciutat vella de Barcelona: un passat amb futur-El centro histórico de Barcelona: un pasado con futuro-The old town of Barcelona: a past with a future*. Barcelona: Ajuntament de Barcelona-Foment de Ciutat Vella-Universitat Politècnica de Catalunya-Laboratori d'Urbanisme de Barcelona, 2003.

Busquets, J. *Barcelona: la construcción urbanística de una ciudad compacta*. Barcelona: Ediciones del Serbal, 2004.

Cabré, Rosa. *Epistolari Josep Yxart-Narcís Oller (1867-1895)*. Tesi doctoral llegida a la Universitat de Barcelona. Barcelona, 1985.

Cabré, R. *La Barcelona de Narcís Oller. Realitat i somni d'una ciutat*. Valls: Cossetània edicions, Col·lecció Antines 6, 2004.



Carreras Candi, Francesc (dir). *Geografia General de Catalunya*. Barcelona: Establ. Editorial de Albert Martín, 1913-1918.

Catàleg del patrimoni arquitectònic històric-artístic de la ciutat de Barcelona. Barcelona: Servei de Protecció del Patrimoni Monumental. Ajuntament de Barcelona, 1987.

Cerdà, Ildefonso. "Monografía estadística de la clase obrera de Barcelona en 1856". Tomo II: *La urbanización considerada como un hecho concreto. Estadística urbana de Barcelona. Teoría general de la urbanización* (2 vols.). Madrid: Imprenta Española, 1867.

Cerdà, I. *Teoría de la construcción de las ciudades: Cerdà i Barcelona-Teoría de la viabilidad urbana: Cerdà y Madrid*. Madrid: Ministerio para las Administraciones Públicas-Secretaría General Técnica-Instituto Nacional de Administración Pública- Ayuntamiento de Madrid-Ajuntament de Barcelona, 1991.

Colell, A.; Cuadrench, P.; Hereu, P.; Oliveras, J.; Rodríguez, C.; Rosselló, M. "El teixit residencial en la formació de la metròpoli moderna. El cas de l'Eixample". XI Congrés d'Història de Barcelona: la ciutat en xarxa. *Barcelona Quaderns d'Història* número 18: "Presència i lligams territorials de Barcelona. Vint segles de vida urbana". Barcelona: Arxiu Històric de la Ciutat de Barcelona, Institut de Cultura, 2009. <http://upcommons.upc.edu/e-prints/bitstream/2117/7160/1/colellc.pdf>

Consejos a las madres. La madre tiene el deber de criar a su hijo. Barcelona: Oficina Central del niño, s/d.

Cornet, Cayetano. *Guía y Añalejo perpétuo de Barcelona*. Barcelona: Librería del Plus Ultra, 1863.

Cornet, C. "Una mirada retrospectiva. Transformació de Barcelona en mitx sigle (1830 a 1880)". *Barcelona Vella. Escenes i costums de la primera meytat del sigle XIX per tres testimonis de vista*. Barcelona: La Il·lustració Catalana, 1906.

Coroleu, José. *Memorias de un menestral de Barcelona. 1792-1854*. Barcelona: 1880; ediciones Betis, 1946.



Coroleu, J. *Barcelona y sus alrededores. Guía Histórica, Descriptiva y Estadística del Forastero. Ilustrada con 6 bellísimos cromos y con más de 100 vistas de monumentos, calles, paseos, jardines, etc. por León Comelerán.* Barcelona: Jaime Seix editor, 1887.

Corominas, Miquel. *Los orígenes del Ensanche de Barcelona: suelo, técnica e iniciativa.* Barcelona: Edicions UPC, 2002.

Cortada, Juan; Manjarrés, José. *El Libro verde de Barcelona: añalejo de costumbres populares, fiestas religiosas y profanas, usos familiares, efemérides de los sucesos más notables acaecidos en Barcelona, noticia de la instalación de sus establecimientos y corporaciones de toda clase, con una porción de zarandajas más, unas formales y otras alegres, y algunas que no son alegres ni formales / dedícanlo á los barceloneses un Juan y un José.* Barcelona: Imprenta de Tomás Gorchs, 1848.

Curet, Francesc. *Visions barcelonines, 1760-1860. La vida a la llar.* Barcelona: Dalmau i Jover, 1950.

Chacón, F.; Bestard, J.; Aguado, A.M. (dir). *Familias. Historia de la sociedad española (del final de la edad media hasta nuestros días).* Madrid: Cátedra, 2011.

Del Castillo, Rafael. *Los pobres de Barcelona.* Barcelona: Pérez García Editores, 1865.

Edelman, Bernard. *La maison de Kant, conte moral.* Paris: Payot, 1984.

El Diablo Suelto. Enciclopedia de verdades, dichas en broma. Barcelona, 25 d'octubre de 1863.

El Diablo Suelto. Enciclopedia de verdades, dichas en broma; núm. 14. Barcelona, 10 d'abril de 1864.

El pájaro verde. Que habla lo suyo y lo ajeno; núm. 6. Barcelona, juliol de 1860.

“Exposición de los medios más asequibles de levantar en esta ciudad habitaciones para clases jornaleras”. *Revista de Cataluña.* Barcelona, 1-4, noviembre 1862-febrero 1863.



Fabré, Jaume; Huertas, Josep M^a. "L'Eixample i la Barcelona Vella". *Tots els barris de Barcelona*. Vol. V. Barcelona: Edicions 62, 1976.

Fabré, J.; Huertas, J. M^a. *Cent anys de vida quotidiana a Catalunya*. Barcelona: Edicions 62, 1993.

Feliu, Josep. *Un pis al Ensanche. Comèdia en un acte en prosa. Estrenada al Teatre Català el 21 d'Octubre de 1886*. Barcelona: Llibreria d'Eudald Puig, 1887.

Figueras, Francesc. "Lo americano". *Un tros de paper*, núm. 55. Barcelona, 10 de juny de 1866.

Folch y Torres, José M^a. "Barcelona en la actualidad". *Select Guide Barcelona. Verdadera y única guía pràctica para el turismo. Invierno de 1911/1912*. Barcelona: Sociedad de Atracción de Forasteros, 1911.

Fomento del Ensanche de Barcelona. Barcelona: Imprenta de Narciso Ramírez, 1863.

Font, Joaquim. *Consideración sobre los inconvenientes que irrogan a la salud de los jornaleros y a la pública de Barcelona las industrias, en especial las de vapor y sobre las ventajas de trasladarlas a la llanura de Casa Túnez*. Barcelona: Biblioteca Fomento del Trabajo Nacional. 1852.

García, Albert; Guàrdia, Manuel. *Espai i societat a la Barcelona pre-industrial*. Barcelona: Edicions de la Magrana-Institut Municipal d'Història, 1986.

García, A. *El quadrat d'Or. Centre de la Barcelona Modernista*. Barcelona: Olimpíada Cultural, 1990.

García del Real, Luciano. *Guía diamante: metódica descripción de la ciudad y sus alrededores, acompañada de un magnífico plano e ilustrada con varias vistas en fotograbado*. Barcelona: Librería de Francisco Puig, 1904.

García Faria, Pedro. *Insalubridad de las viviendas de Barcelona. Ponencia presentada en el Congreso Internacional de Ciencias Médicas celebrado en Barcelona en septiembre de 1888*. Barcelona: Imprenta de J. Balmas Planas, 1890.



García, Salvador. "L'arquitectura de Barcelona, 1837-1868: l'ornament com a proposta de singularitat". *Barcelona Quaderns d'Història* núm. 12. Barcelona: Ajuntament de Barcelona, 2005; pp. 165-178.

Gaziel (pseudònim Agustí Calvet). *Tots els camins duen a Roma. Història d'un destí. 1893-1914*. Barcelona: Aedos, 1958. Edició consultada: Barcelona: Proa, 2014.

Giménez, Carmen. "El sentido del interior. La idea de la casa decimonónica". Blasco, Beatriz (ed). *La casa. Evolución del espacio doméstico en España*; vol. 2: *La edad contemporánea*. Madrid: ediciones El Viso, 2006.

Giol, Pere. *La casa de veïns del segle XIX a Barcelona. Avaluació tipològica, arquitectònica i estructural-constructiva*. Tesi doctoral llogada a la Universitat Politècnica de Catalunya. Barcelona, 1995.

González, M. J. "El discurso higienista como instrumento de control social y cohesión familiar en el primer tercio del siglo XX". Rowland, R.-Moll, I. (eds). *La demografía y la historia de la familia*. Murcia: Universidad de Murcia, 1997; pp. 251-259.

Grau, Ramon (coord.) *Cerdà i els altres: la modernitat a Barcelona, 1854-1874*. Barcelona: Arxiu Històric de la Ciutat, 2009.

Graus, Ramon. *Modernització tècnica i arquitectura a Catalunya 1903-1929*. Tesi doctoral llogada a la Universitat Politècnica de Catalunya. Barcelona, 2012.

Grupo 2C. *La Barcelona de Cerdà*. Barcelona: Flor del Viento, 2009.

Hereu, Pere. *L'arquitectura d'Elies Rogent*. Barcelona: Col·legi d'Arquitectes de Catalunya, 1986.

Hereu, Pere; Oliveras Jordi; Paricio, Antoni; Rodríguez, Carmen; Rosselló, Maribel. *Les Vivendes del Congrés Eucarístic de Barcelona. 1952-1962*. Barcelona: Iniciativa Digital Politècnica, 2011. <http://upcommons.upc.edu/llibres/handle/2099.3/36464>



Hereu, P.; Rosselló, M. "El tejido residencial en la formación de la metrópoli moderna: el caso del Eixample de Barcelona". *Congreso Español de Historia del Arte. "Mirando a Clío: el arte español espejo de su historia: actas del XVIII Congreso CEHA"*. Santiago de Compostela: Universidade de Santiago de Compostela, Servizo de Publicaciones e Intercambio Científico, 2012, p. 2982-3003.

Hereu, P.; Oliveras J.; Paricio, A.; Rodríguez, C.; Rosselló, M.; Serra, J. *El teixit residencial en la formació de la metròpolis moderna. El cas de Barcelona (1840-1936)*. Vol. I: *Les operacions de creació d'habitatge dins Ciutat Vella (1840-1880)*. Barcelona: Iniciativa Digital Politècnica, 2013. <http://upcommons.upc.edu/lilibres/handle/2099.3/36465>

Jutglar, Antoni. *Historia crítica de la burguesía en Catalunya*. Barcelona: Anthropos, 1984.

La Dinastía. Barcelona, 21 de desembre de 1884

La Dinastía. Barcelona, 31 de gener de 1885.

La Dinastía. Barcelona, 14 d'abril de 1886.

La Il·lustració catalana núm. 93, any III; Barcelona: 12 de març de 1905.

La Habitación humilde en Barcelona. Patronato de la Habitación de Barcelona. Barcelona: Fomento de la Vivienda Popular, S.A., 1928.

La Vanguardia. Barcelona, 2 de maig de 1884.

La Vanguardia. Barcelona, 12 de març de 1889.

La Vanguardia. Barcelona, 28 d'octubre de 1890.

La Vanguardia. Barcelona, 8 de gener de 1891.



La Vanguardia. Barcelona, 24 d'agost de 1892.

Larrea, Cristina; Tatjer, Mercè (eds). *Barraques. La Barcelona informal del segle XX*. Barcelona: Ajuntament de Barcelona-Institut de Cultura-MUHBA, 2010.

Ligüerre, Jordi. "Sagrada Família. Els orígens del barri". <http://anticweb.avvsagradafamilia.net/node/133>.

López, Marina (ed.). *Cerdà i Barcelona: la primera metròpoli, 1853-1897*. Barcelona: Ajuntament de Barcelona-Museu d'Història de Barcelona, 2010.

Lo Xanguet: o sia, almanach per l'any 1867. Barcelona: I. López editor, 1866.

Lo Xanguet: almanach enllustrat per l'any 1872. Barcelona: I. López editor, 1871.

Lo Xanguet: almanach il·lustrat per l'any 1873 i 1874. Barcelona: I. López editor, 1874.

Maragall, Joan. "La ciudad del ensueño". *La Lectura*, Ull; 4-4-1908. *Obres Completes*. (Vol. II). Barcelona: editorial Selecta, 1961.

Marfany, Joan Lluís. "L'Eixample. Del rebuig a l'apassionament. Una nova ciutat. Un nou "modus vivendi". *Barcelona. Metròpolis Mediterrània* núm. 20. Barcelona: Ajuntament de Barcelona, tardor 1991.

Martorell, A.; Florensa, V.; Martorell, V. *Historia del urbanismo en Barcelona: del plan Cerdà al área metropolitana*. Barcelona: Labor, 1970.

Massana, Carme. "Los anuarios estadísticos de la Ciudad de Barcelona 1902-1923 y el socialismo municipal". *Cuadernos de Arquitectura y Urbanismo* núm. 80. Barcelona, COAC, 1971; pp. 47-54.

Massó, Jaume. *Desil·lusió*. Barcelona: Tipografia L'Avenç, 1904.



Mata, Pedro. *El poeta y el banquero*. Barcelona: Imprenta El Constitucional, 1842.

Memòria de la Sociedad de Atracción de Forasteros. Barcelona: SAF, 1916.

Milà de la Roca, José Nicasio. *Los misterios de Barcelona*. Barcelona: Imprenta y Librería Española y Extranjera de J. Roca, 1844.

Monlau, Pedro Felipe. *Abajo las murallas!!! memoria sobre las ventajas que reportaría Barcelona, y especialmente su industria, de la demolición de las murallas que circuyen la ciudad premiada con una medalla de oro, por el Excmo. Ayuntamiento constitucional de la ciudad de Barcelona, con arreglo al programa publicado por su excelencia en 31 de diciembre de 1840*. Barcelona: 1841.

Monlau, P.F. *Elementos de higiene privada*. Barcelona: Imprenta de Pablo Riera, 1846.

Monlau, P. F. *Elementos de higiene pública o arte de conservar la salud de los pueblos*. 1847. (Edició consultada: Madrid: Moya y Plaza. Libreros del Ministerio de Fomento, 1871.

Monlau, P.F. *Memorias sobre la extensión de la mendicidad y el establecimiento de las Juntas de Caridad*. Madrid: Imprenta del Colegio de Sordomudos, 1851.

Monlau, P.F. *Higiene industrial. ¿Qué medidas higiénicas puede dictar el gobierno a favor de las clases obreras?* Barcelona: Imprenta y Librería Politécnica de Tomás Gorchs, 1856.

Monlau, P.F.; Salarich, J. *Condiciones de vida y trabajo obrero en España a mediados del siglo XIX*. Estudi preliminar i notes crítiques a càrrec d'Antoni Jutglar. Barcelona: Anthropos, 1984.

Montaner, Josep M^a. *La modernització de l'utilitat mental de l'arquitectura a Catalunya (1714-1859)*. Barcelona: Institut d'Estudis Catalans, 1990.



Montiel, Josep. "Fuentes hospitalarias y niveles de vida. Barcelona, 1825-1875". A.V. *Història urbana del pla de Barcelona. Actes del II Congrès d'Història del Pla de Barcelona*. (Vol. 1). Barcelona: Institut Municipal d'Història, 1985.

Muntaner, R. *La Barcelona vuitcentista. 1801-1900*. Barcelona: Llibreria Catalònia, MCMXXIX.

Nadal, Joaquim M. de. *Aquella Barcelona. Siluetes i croquis barcelonins, precedits d'un diàleg epistolar amb Ferran Agulló*. Barcelona: Llibreria Catalònia, 1933.

Navas, Teresa (coord.). *La política pràctica: Cerdà i la Diputació de Barcelona*. Barcelona: Diputació de Barcelona, 2009.

Oller, Narcís. *Obres Completes*. Barcelona: Gustavo Gili, 1929.

Oller, N. *Obres completes*. Barcelona: editorial Selecta, 1985.

Ordenanzas municipales de la ciudad de Barcelona. Barcelona: Imprenta nueva de Jaime Jepús y Ramón Villegas, 1857.

Paricio, Ignacio. *La construcció de l'arquitectura. Els elements*. Barcelona: ITEC, 1985.

Paricio, Antoni. *Secrets d'un sistema constructiu: L'exemple*. Barcelona: Edicions UPC, 2008 (Segona edició, revisada i ampliada).

Paricio, A. "La cámara ventilada como recurso constructivo en la construcción del siglo XIX en Barcelona". *Actas del 2º Congreso de Historia de la Construcción*. A Coruña, octubre 1.998-EFCA, S.A. Madrid, 1998.

Patxot, Fernando. *Manual del viajero en Barcelona*. Barcelona: Imprenta de Francisco Oliva, 1840.

Permanyer, Lluís (ed.). *Barcelona panoràmica. Postals de Lucien Roisin*. El Papiol: Efadós, 2010.



Pi y Arimón, Andrés Avelino. *Barcelona antigua y moderna o, Descripción é historia de esta ciudad desde su fundación hasta nuestros días: contiene la topografía de Barcelona; su clima; calles y plazas; monumentos antiguos y modernos; palacios y edificios reales, nacionales, religiosos, civiles, públicos y particulares; gobierno y legislación antiguos y modernos; instituciones religiosas, científicas, literarias, artísticas y filantrópicas; estados eclesiástico, judicial, civil y militar; hombres ilustres; estadística; bibliografía; marina, comercio, industria, descubrimientos, inventos; historia política desde la época de los Cartagineses hasta el año 1843; servicios, méritos, privilegios, etc. etc.* Barcelona: Librería Politécnica de Tomás Gorchs, 1854.

Pi y Margall, Francisco (et. alt). "Cataluña". *España. Obra pintoresca*. Barcelona: Imprenta de Juan Roger, 1842.

Piquer, Rosendo. *Formulario para el cálculo de precios unitarios*. Barcelona: Librería R. Uriza, 1922.

Pons, Francisco; Martino, José M^a. *Los adueros de Barcelona: estudio de su constitución, extensión y características, problema urbano resultante de su situación actual, proyecto para su resolución. Ponencia presentada al Congreso Nacional de Higiene de la Habitación celebrado en Barcelona en octubre de 1922*.

Potié, Philippe; Simonnet, Cyrille. "Construction/culture". *Les Cahiers de la Recherche architecturale* núm. 29. Paris: Éditions Parenthèses, 1992.

Pusalgas, Ignacio. *Cólera en 1854: historia descriptiva y médica del cólera-morbo-epidémico que invadió la ciudad de Barcelona y algunos pueblos de su provincia*. Barcelona: Imprenta de la Viuda de Saurí e Hijos, 1855.

Quintana, Lluís. "Joan Maragall, el Pla Jaussely i la Reforma de 1908 a la ciutat de Barcelona". *Zeitschrift für Katalanistik* núm. 20, 2007; p. 149-166.

Ribes, Guerau. "Las clases populares ante la revolución liberal burguesa". *La Hiedra* núm. 8, enero-abril 2014.

<http://lahiedra.info/las-clases-populares-ante-la-revolucion-liberal-burguesa>



Roca y Lavedra, Felipe (pseudònim de Pere Felip Monlau). *El amigo del forastero en Barcelona y sus cercanías*. Barcelona: Librería de José Solá, 1831.

Roca, José. *Barcelona en la mano. Guía de Barcelona y sus alrededores*. Barcelona: E. López editor, 1884.

Roca, Francesc. *La "Gross Barcelona": dues introduccions*. Barcelona: Ariel, 1976.

Roca, F. *Política econòmica i territori a Catalunya 1901-1939*. Barcelona: Ketres, 1979.

Roca, F. *Crisis de la vivienda y política urbana. Análisis y respuestas*. Madrid: Fundación del I.N.I., 1979.

Rodríguez, Carmen; Cruz, Mónica. "Deriva y fortuna de la arquitectura modernista en las guías turísticas de Barcelona, 1888-1929". *Congrés Internacional CoupDefouet/CdF International Congress*. Barcelona: 2013, p. 1-16.

Rodríguez, C. "Les Vivendes del Congrès Eucarístic de Barcelona: 1952-1962". *DC PAPERS: revista de crítica y teoría de la arquitectura*, núm. 23. Barcelona, juliol 2012; p. 91-93.

Rogent, Francisco. *Arquitectura Moderna en Barcelona*. Barcelona: Parera & Cia editores, 1896-1897.

Romea, Celia. *Barcelona Romántica y revolucionaria. Una imagen literaria de la ciudad, década de 1833 a 1843*. Barcelona: Publicacions Universitat de Barcelona, 1994.

Rosell, Jaume. *La construcció en l'arquitectura de Barcelona a finals del segle XVIII*. Tesi doctoral llegida a la Universitat Politècnica de Catalunya. Barcelona, 1996.

Rosselló, Maribel. *L'interior a Barcelona en el segle XIX*. Tesi doctoral llegida a la Universitat Politècnica de Catalunya. Barcelona, 2005.



Rosselló, M. “La definició dels interiors en l’arquitectura d’Elies Rogent: la Casa Arnús i la Casa Almirall”. *Espais interiors. Casa i art*. Barcelona: Publicacions i Edicions de la Universitat de Barcelona, 2007, p.211-222.

Rosselló, M. “El barrio de Poniente en el Raval de Barcelona, 1838-1867. Un ejemplo de proyecto de vivienda massiva”. *VI Congreso Nacional de Historia de la Construcción*. València: 2009, p. 1231-1239.
<http://upcommons.upc.edu/e-prints/bitstream/2117/13964/1/~9948753.pdf>

Rosselló, M. “L’evolució dels espais per a la higiene personal dins de l’habitatge”; a Guardia, M. (ed.). *La revolució de l’aigua a Barcelona: de la ciutat preindustrial a la metròpoli moderna: 1867-1967*. Barcelona: Museu d’Història de Barcelona-Institut de Cultura-Ajuntament de Barcelona, 2011.

Rusiñol, Santiago. *L’Auca del Senyor Esteve*. Barcelona: Librería Española Antoni López Editor; 1907.

Sabaté, Joaquim. “Vers l’ordenança de l’Eixample”. A.V. *La formació de l’Eixample de Barcelona. Aproximacions a un fenomen urbà*. Barcelona: Olimpíada Cultural S.A., 1990.

Sabaté, J. *El proyecto de la calle sin nombre: los reglamentos urbanos de la edificación París-Barcelona*. Barcelona: Fundación Caja de Arquitectos, 1999.

Salarich, Joaquim. *Higiene del tejedor, o sean medios físicos y morales para evitar las enfermedades y procurar el bienestar de los obreros ocupados en hilar y tejer el algodón*. Vich: Imprenta y librería de Soler Hermanos, 1858.

Sagarra, Josep M^a de. *Memòries*. Barcelona: Aedos, 1954. Edició consultada: Barcelona: Edicions 62, 1999.

Sagarra, J.M^a de. *Vida Privada*. Barcelona: Llibreria Catalònia, 1932. Edició consultada: Barcelona: Columna Proa Jove, 1993.

Saurí, Manuel; Matas, José. *Guía general de Barcelona para 1861*. Barcelona: Imprenta de D. Manuel Saurí, 1860.



Simón, José. *Apuntes de Construcción. Curso 1869 a 1870*. (Arxiu particular).

Solà, Àngels. "Aspectos del crecimiento urbano de Barcelona en 1830-1860". *Urbanismo e historia urbana en el mundo hispano: segundo simposio*. Madrid: Universidad Complutense, 1982.

Solà-Morales, Ignasi de. *Arquitectura Modernista. Fi de segle a Barcelona*. Barcelona: Gustavo Gili, 1992.

Solà-Morales, Manuel de (et alt). *Ensanches/Laboratorio de urbanismo*. Barcelona: ETSAB, 1976.

Solà-Morales, M. de. *Deu lliçons sobre Barcelona: els episodis urbanístics que han fet la ciutat moderna/Ten lessons on Barcelona: urbanistic episodes that have made the modern city*. Barcelona: Col·legi d'Arquitectes de Catalunya, 2008.

Solà-Morales, M. de. *Cerdà: Ensanche*. Barcelona: Edicions UPC, 2010.

Soldevila, Carlos. *Barcelona*. Barcelona: Destino, 1951.

Sucinta relación de las principales operaciones del Escmo. Ayuntamiento Constitucional de la ciudad de Barcelona en el año 1821. Barcelona: en la imprenta de la viuda e hijos de D. Antonio Brusi, 1821.

Tafunell, Xavier. *La construcció de la Barcelona moderna. La indústria de l'habitatge entre 1854 i 1897*. Barcelona: Ajuntament de Barcelona, Àrea d'Hisenda, col·lecció Estudis d'Hisenda 4, 1994.

Tatjer, Mercè. "La indústria a l'Eixample de Barcelona: el sector de Sant Antoni, 1860-1874". *Barcelona Quaderns d'Història* núm. 14. Barcelona: Ajuntament de Barcelona, 2008.

Termes, Josep; Abelló, Teresa. "Estructura i vida social: L'hàbitat i els usos obrers". A.V. *Història de Barcelona*, vol. 5: *La ciutat industrial (1833-1897)*. Barcelona: Enciclopèdia Catalana, 1995.



Tort, Javier. *La Reforma de Barcelona. Discurso pronunciado en el Ateneo Barcelonés*. 26-1-1880. Barcelona: Imprenta de los Sucesores de N. Ramírez y Cia., 1880.

Unamuno, Miguel de. "Barcelona". *La Nación*. Buenos Aires, 5 de diciembre de 1906. *Obras Completas*. (vol. 1). Madrid: Afroisio Aguado, 1958.

Urteaga, Luís. "Miseria, miasmas y microbios. Las topografías médicas y el estudio del medio ambiente en el siglo XIX". *Geocrítica. Cuadernos críticos de geografía humana* núm. 29, año V, Universidad de Barcelona, novembre 1980. <http://www.ub.edu/geocrit/geo29.htm>

Utrillo, Miquel. "Art Usual. L'art en els edificis particulars". *Pel i Ploma* II, 55, Barcelona, 1 juliol de 1900.

Valero de Tornos, Juan. *Guide Illustré de l'Exposition Universelle de Barcelone en 1888. De la ville, de ses curiosités et de ses environs*. Barcelone: G. de Grau et Cie, 1888.

Vallès, Joan. "Las hurdes barcelonines". *La Veu de Catalunya*. Barcelona, 17 d'octubre de 1912.

Valls, Miquel; Pujadas, Joana M.; Cabré, Anna. "El matrimoni a la Barcelona industrial. Pautes demogràfiques i socials". *XII Congrés d'Història de Barcelona-Historiografia Barcelonina. Del mite a la comprensió*. Barcelona: Arxiu Històric de la Ciutat de Barcelona, Institut de Cultura, Ajuntament de Barcelona, 30 de novembre i 1 de desembre de 2011.

Vila, Pau; Casassas, Lluís. *Barcelona i la seva rodalia al llarg del temps*. Barcelona: Aedos, 1974.

Vila, Jorge. *La casa original del Ensanche en Barcelona: 1860-1864. Los parámetros formales y métricos de la unidad residencial de la manzana Cerdà*. Tesis doctoral llegida a la Universitat Politècnica de Catalunya. Barcelona, 1989.

Vilanova, Emili. "L'arc d'en Mirambell". *Escenes Barcelonines*, 1886. *Obres Completes*, vol. IV, Barcelona: La Il·lustració catalana, 1906.



Vilanova, E. “Lo Rosari de l’Aurora. Nocturno”. *Lo Somatent*, any II, núms. 5 i 8. Barcelona, 21 de novembre i 12 de desembre de 1868. *Lo primer amor i altres narracions*. Barcelona: Edicions 62, 1980.

Zardoya, Jaime. *Algunos datos prácticos sobre construcción*. Barcelona: Obradores Gráficos de Almerich, 1919.



Tancar i anar a la pàgina d'origen

17 d'abril de 1912 LA VEU DE CATALUNYA

LES HURDES barcelonines

1 Explica la història, o la llegenda, que aquest poble, a pesar de trobar-se en el tonyó de la Península, fou descobert, tal com se descobrí l'Amèrica. Y que qui'l descobrí fou la filla d'un poderós duchi castellà que fugí del casal patern pera fruir en vida lliurels amors d'un plebeu. Desde llavors variis han sigut els viatgers que en ses narracions y els homes de ciencia que en ses descripcions ens han enterat de les condicions, de la manera d'ésser, de la classe de vida d'aquella població que constitueix un veritable cas de patologia colectiva. Viuen els hurdans en un estat de miseria, d'ignorancia y d'embrutiment espantosos. Habiten immundes barraques, tancades per complet a la llum y al aire, en les que jueuen junts homes y dones, grans y petits, persones y besties... La major part de les criatures, més que jugar se revolquen pels carrers, plens de totes les immundícies, com els porchs se revolquen sobre la porqueria de la cort, y no porten altre vestit que la dura crosta que la bruticia ha format sobre sa carn. Instrucció, comoditat, higiene... son paraules allí desconegudes. Fins la regulació de les relacions sexuals que senyala, segons molts sociòlechs, el pas del selvatgisme a la barbarie, falta en la major part de les manades hurdanes, en les que'ls miserables captaires, constituïts en familia, semblen la imatge degenerada de Sodoma.

2 Però, si'ls escriptors que de «Les hurdes» han parlat han mostrat sempre la gran extranyesa que'ls produïa el que al bell mitg d'Espanya pogués trobar-se

3 el contacte d'una pinta, y la cara no coneix encara la impressió de l'aigua. Fent un esforç suprem pera vencer la repugnancia s'entra en les habitacions d'aquells miserables. Son una barreja de barraca y de calabog, de dimensions reduïdíssimes, baixes en extrem de sostre, sense xemaneva ni finestra. A n'elles l'aire y la llum hi tenen prohibida la entrada: els miasmes y la pudor hi tenen prohibida la sortida.

4 La major part d'elles no tenen divisió de cap mena. No hi ha més que un fogonet pera coure'l menjar y un jas fastigosíssim, que vol semblar una marfega, sobre'l qual jueuen, en impúdica y repugnant barreja, homes y dones, petits y grans, bons y malalts. El reste de l'habitació, els poquíssims pams que deixen lliures el fogó y el jas, l'ocupa, ordinariament, un munt d'òssos, drapots y desterres, senyal de la «industria» de drapaire a que la major part d'aquells infelisos se dediquen.

5 Aquest es el tipu ordinari d'aquelles barraques, que, com he dit, se compten per centenars. Hi ha quelcom millor que això. N'hi han algunes, poques, que formen el que podriem anomenar barri aristocràtic, en les quals s'hi arriba a trobar, a terra, un somnier de ferro, d'aquells vells somniers tan típics en els Encants y que fins tenen un embà que divideix en dues l'habitació. Però hi ha també quelcom pitjor. Hi ha trossos en que ni barraca, bona ni dolenta, hi arriba a haver y viu tothom, persones y besties, sota llarchs porxos, o baix les rodes d'un carro, o sota l'ombra d'una vela.

6 Drapaires, mendicants, gitanos, y lladres son, ordinariament, la gent que habita aquells barris. Hi ha també, per excepció, treballadors sense feina, que esperen l'hora de tenirne pera flogar pès y sortir d'aquell cau d'immundicia. Es molt difícil fer el cens d'aquella població; se fa quasi impossible comptar la gent que hi viu, ja qque al anar-hi persones

7

8

9

10

1 un poble que visqués en les condicions indicades, y si el que llegeix aquelles descripcions mostra moltes voltes cert aire de desconfiansa, sospitant que tal volta la fantasia del literat hagi ofuscat la sinceritat del historiador... ¿què diràn aquells qui per primera volta sentir ara a parlar de que una població com la de «Les hurdes», que una població pitjor que la de «Les Hurdes», se troba al bell mitg de Barcelona?

2 Formant nombrosos y estretíssims carrers, que donen laberintiques giravoltes, y tenint, de tant en tant, alguna plaça, existeix tocant al Paralelo molt aprop de la Granvia, al extrem dels carrers de Floridablanca, Vilamarí y Entensa, una barriada que s'anomena de les barraques y que tindrà una extensió com d'una mansana escassa del Ensanche. Es una veritable població. La divisió, diemne administrativa, d'aquesta població, es el Pati. Hi ha el pati de l'Alcalde, el pati del Carboner, el pati del Enrich, el pati del Calderer, el pati de la Gallega, el pati dels Gitanos... Els carrers hi son per dotzenes, les barraques per centenars.

3 Jo he degut visitar-la varies voltes aquesta barriada, per rahó del càrrech que ocupu en el Districte VII, hont se troba emplaçada. Y jo m'he ficat al cap la idea de fer-la desaparèixer. No sé si la empresa serà superior a les meves forces, però vull treballarhi de form, vull portarhi a tothom que pugui ferhi quelcom; vull que se n'entri tot Barcelona d'aquest padró d'ignominia, d'aquest oasis de selvatgisme al cor d'una ciutat civilisada, pera veure si un clam unànim acompanya l'acció que vull emprendre.

4 L'entrar en aquells carrers, en aquells patis, produïx una impressió de repugnancia y fàstich insoportables. Un ha de retirar-se totseguit y tornar a sortir pera respirar, pera referse, pera agafar força y decidir-se a entrarhi de nou.

5 Munts de bruticia, veritables dipòsits d'escumbries; barrejades ab desterres de tota mena, es lo que constitueix el pis d'aquells carrers. Sobre d'aquest paviment hi jueuen y saltan munions de quitxalla, molts dels quals van completament nus, portant altres un negre y fastigós drapot que, volent imitar una camisa, tapa ses brutes carns. Assedudes aquí y allà's veuen dones, ab posat d'idiotes unes, de malvades altres; dones, d'aspecte repugnant, les carns de les quals no s'han cobert may més que ab miserables y immons pellingsos, y els seus cabells no han sentit may

1 el contacte d'una pinta, y la cara no coneix encara la impressió de l'aigua. Fent un esforç suprem pera vencer la repugnancia s'entra en les habitacions d'aquells miserables. Son una barreja de barraca y de calabog, de dimensions reduïdíssimes, baixes en extrem de sostre, sense xemaneva ni finestra. A n'elles l'aire y la llum hi tenen prohibida la entrada: els miasmes y la pudor hi tenen prohibida la sortida.

2 La major part d'elles no tenen divisió de cap mena. No hi ha més que un fogonet pera coure'l menjar y un jas fastigosíssim, que vol semblar una marfega, sobre'l qual jueuen, en impúdica y repugnant barreja, homes y dones, petits y grans, bons y malalts. El reste de l'habitació, els poquíssims pams que deixen lliures el fogó y el jas, l'ocupa, ordinariament, un munt d'òssos, drapots y desterres, senyal de la «industria» de drapaire a que la major part d'aquells infelisos se dediquen.

3 Aquest es el tipu ordinari d'aquelles barraques, que, com he dit, se compten per centenars. Hi ha quelcom millor que això. N'hi han algunes, poques, que formen el que podriem anomenar barri aristocràtic, en les quals s'hi arriba a trobar, a terra, un somnier de ferro, d'aquells vells somniers tan típics en els Encants y que fins tenen un embà que divideix en dues l'habitació. Però hi ha també quelcom pitjor. Hi ha trossos en que ni barraca, bona ni dolenta, hi arriba a haver y viu tothom, persones y besties, sota llarchs porxos, o baix les rodes d'un carro, o sota l'ombra d'una vela.

4 Drapaires, mendicants, gitanos, y lladres son, ordinariament, la gent que habita aquells barris. Hi ha també, per excepció, treballadors sense feina, que esperen l'hora de tenirne pera flogar pès y sortir d'aquell cau d'immundicia. Es molt difícil fer el cens d'aquella població; se fa quasi impossible comptar la gent que hi viu, ja qque al anar-hi persones

1 el contacte d'una pinta, y la cara no coneix encara la impressió de l'aigua. Fent un esforç suprem pera vencer la repugnancia s'entra en les habitacions d'aquells miserables. Son una barreja de barraca y de calabog, de dimensions reduïdíssimes, baixes en extrem de sostre, sense xemaneva ni finestra. A n'elles l'aire y la llum hi tenen prohibida la entrada: els miasmes y la pudor hi tenen prohibida la sortida.

2 La major part d'elles no tenen divisió de cap mena. No hi ha més que un fogonet pera coure'l menjar y un jas fastigosíssim, que vol semblar una marfega, sobre'l qual jueuen, en impúdica y repugnant barreja, homes y dones, petits y grans, bons y malalts. El reste de l'habitació, els poquíssims pams que deixen lliures el fogó y el jas, l'ocupa, ordinariament, un munt d'òssos, drapots y desterres, senyal de la «industria» de drapaire a que la major part d'aquells infelisos se dediquen.

3 Aquest es el tipu ordinari d'aquelles barraques, que, com he dit, se compten per centenars. Hi ha quelcom millor que això. N'hi han algunes, poques, que formen el que podriem anomenar barri aristocràtic, en les quals s'hi arriba a trobar, a terra, un somnier de ferro, d'aquells vells somniers tan típics en els Encants y que fins tenen un embà que divideix en dues l'habitació. Però hi ha també quelcom pitjor. Hi ha trossos en que ni barraca, bona ni dolenta, hi arriba a haver y viu tothom, persones y besties, sota llarchs porxos, o baix les rodes d'un carro, o sota l'ombra d'una vela.

4 Drapaires, mendicants, gitanos, y lladres son, ordinariament, la gent que habita aquells barris. Hi ha també, per excepció, treballadors sense feina, que esperen l'hora de tenirne pera flogar pès y sortir d'aquell cau d'immundicia. Es molt difícil fer el cens d'aquella població; se fa quasi impossible comptar la gent que hi viu, ja qque al anar-hi persones



✕ Tancar i anar a la pàgina d'origen

17 d'abril de 1922 LA VEU DE CATALUNYA

LES HURDES barcelonines

1. ...
 2. ...
 3. ...
 4. ...
 5. ...
 6. ...
 7. ...
 8. ...
 9. ...
 10. ...

4 estranyes, que tenen aire d'autoritat, de Junta de Sanitat o cosa per l'estil, corre per allí la veu d'una tal manera que abans d'arribar a la merat ja tothom s'ha preparat, marxant o barrant les portes. Per les vegades que he anat allí y per treballs que he fet fer, calculo que allí hi viuen de 300 a 1.000 persones.

Un miler de persones vivint en el cor de la gran ciutat, sense que an elles arribi la presió de l'autoritat, sense que per elles se dicin lleys, sense que per elles hi hagin preceptes de moral ni de higiene, sense que coneguin els beneficis de la instrucció...

Autoritat, he dit! Quan a Espanya hi hà més de tres mil municipis que no arriben a tenir 500 habitants y d'ells se preocupa constantment el Govern y trobem en tots els l'Ajuntament y l'alcalde y el jutge y el fiscal y el secretari y la Junta de Sanitat y la Junta d'Instrucció pública y la Junta del cens... en el cor de Barcelona trobem un barri, que es com dos d'aquells municipis, y que està completament abandonat, orfe d'autoritat y de llei. Alguna volta entra en aquell barri algun funcionari judicial, acompanyat d'agents de policia, buscant al llavors d'algun roba que se sospita que allí té la floriguera. De tart en tart hi va un dia un alcalde de la ciutat, o un tinent d'alcalde del districte, y passa revista, ab el mocador al nas, xupant maquinalment el cigarro, perquè fassi força fum, no poguent quasi engullir la salivera que la fetor fa pujar a sa boca y esperant ab neguit el moment d'arribar a casa per treure tota la roba y ficarse al bany.

Higiene? L'aigua no se sab què es en aquells barris. Pera que s'hi sentís la necessitat de rentar roba faria falta primer, que la roba existís. De llochs comuns, resseguint tot aquell laberinte, n'he sapigut veure tres o quatre, en un estat de bruticia que esborrona. Pera tots els demés, el lloch comú es la mateixa barraca, és el pis del carrer, es el primer lloch en que's troben.

Instrucció? Passejant per aquella tribu vaig veure un dia una d'aquelles barraques que ostentava un rètol que deya: «Escritorio». Preguntada la dona que allí's trobava sobre la classe d'escriptori que tenien instalat, va dirme: «Como mi marido es la única persona de todas las que aquí viven que sabe escribir, él hace las cartas de todo el mundo».

Regles de sanitat? Viuen entre la bruticia, menjen bruticia, dormen sobre la bruticia. No hi hà aire, ni aigua, ni llum... De tant en tant, quan anhom visita aquells llochs y va treyent el cap

5 per la porta de cada barraca, troba persones ajogudes, tapades completament ab asquerosa mania. ¿Què té aquesta dona?, pregunteu. «És una gástrica», vos contesten invariablement. És, sens dubte, el nom que, per conveni entre tots ells, donen al tifus, que no's mou de aquella asquerosíssima barrada.

Aixís viu aquella població, en la que no s'hi sent, ni per excepció, una sola veu catalana. Paguen aqueixos miserables, en concepte de lloguer, de 20 a 50 cèntims diaris. Y si al passar cada vespre a cobrar aquest lloguer el «cabo de vara», la cantitat no es religiosament pagada, al matí següent, sense excusa de cap mena, la barraca es desallotjada y sos habitants passats, al nau del carrer.

Per si algú esgués que exagero, veig lo que pu deya'l director d'Higiene Urbana senyor Comenge, en informe que:

6 va donar ara fa un any: «Los mentados Patios, cual más cual menos, se hallan sobre un suelo y subsuelo infectos por toda suerte de inmundicias; carecen de agua; los retretes son escasos, primitivos, repugnantes y pintadas sus paredes con defecaciones; los materiales de construcción viejos y formados a veces de tablas, trapos y latas; hediondas, angostas, húmedas y sin ventilación son las moradas donde se albergan, amontonadas, personas de varios sexos, edades y procedencias, solo contables, en muchos cuartos, a altas horas de la noche y singularmente en invierno donde es sólo requisito para albergarse consiste en pagar unos céntimos por cabeza; los niños, las bestias, las ropas sucias, los alimentos, todo se halla mezclado en el suelo y causa espanto meditar el peligro inmenso que para la ciudad tendría la presencia en estos centros de pobreza y suciedad de uno o varios chispazos cólicos... y el sobresalto es mayor al considerar que las gentes que allí se albergan recorren toda la urbe y a todas horas recogiendo trapos, papeles viejos, huesos y demás despojos urbanos.

En suma, estas viviendas colectivas o patios no reúnen condiciones ni medianas de higiene para albergar caballerías, vacas o cabras, no sirven ni aún para establos, a tenor de lo que prescriben las Ordenanzas municipales; en consecuencia han de ser inadmisibles, condenadas a destrucción como viviendas humanas, que es a lo que vienen destinadas desde hace tiempo, con protesta de la ciencia, de la humanidad y del decoro.

¿Cabe alguna reforma capaz de convertir estos centros antihigiénicos en viviendas sanas? No.

La existencia d'aquesta barrada es un perill constant per Barcelona. D'allí en surten y allí's refugien els autors de molts y molts delictes. Allí's cria una mainada—ben nombrosa, per cert!—ab ausencia absoluta de tot sentit moral y religiós, com se crien les verdisses del bosch, lo qual ha de fer, per als demà, homes que son un perill constant per la societat. Allí viuen els vagos d'ofici, els «fardistes» o drapaires de carrer y els immigrants parassitaris, elements, aqueixos tres, senyalats per la Junta de protecció a la infancia y repressió de la mendicitat com els baixos fons de la urbs, com els més detestables detritus humans. Allí's conserven constantment, sense que'n desapareixin may, els germens d'una pila de malalties infeccioses, que sols esperen una ocasió oportuna y circumstancies propícies pera esparra-



⊗ Tancar i anar a la pàgina d'origen

17 d'abril de 1922 LA VEU DE CATALUNYA

LES HURDES barcelonines

1. Aquesta és la situació de les hurdes a la ciutat de Barcelona. Les cases són petites i molt juntes, sense espai entre elles. Les condicions d'habitació són precàries i les instal·lacions sanitàries són deficientes.

2. Vista de la ciutat des de la mar, on es veuen les barris de Sant Pere i Sant Pau, que són dels més pobres i més densament poblats.

3. Les condicions d'habitació són precàries i les instal·lacions sanitàries són deficientes.

4. Les condicions d'habitació són precàries i les instal·lacions sanitàries són deficientes.

5. Les condicions d'habitació són precàries i les instal·lacions sanitàries són deficientes.

6. Les condicions d'habitació són precàries i les instal·lacions sanitàries són deficientes.

7. Les condicions d'habitació són precàries i les instal·lacions sanitàries són deficientes.

8. Les condicions d'habitació són precàries i les instal·lacions sanitàries són deficientes.

9. Les condicions d'habitació són precàries i les instal·lacions sanitàries són deficientes.

10. Les condicions d'habitació són precàries i les instal·lacions sanitàries són deficientes.

7 marse per la ciutat. Allí hi van a parar —y medien això aiguals a qu'ells perills fins aquí amomenats no haguessin encara fet obrir els ulls—; allí hi van a parar, quan arriben a Barcelona y durant des temporades en que no tenen casa, moltes minyones de servey vingudes d'Aragó y de Galicia y de Valencia y d'altres llunyanes terres. Allí no es gens raro veure-ful, sobretot, les festes per la tarda, an aquestes criades —ja colocades— que, vestides de negre, ab son devantal blanc y portant les criatures dels amos, plenes de puntes, van a fer visita a la tia o a la dona del poble que les recull quan estan per colcar.

¿Com es possible que subsisteixi aquest estat de coses? ¿Com es possible que pugui continuar existint, en el cor de Barcelona, aquesta immunda y asquerosa barriada? ¿Quina es la força misteriosa que, no sols protegeix el criminal negoci a que's dediquen els amos d'aquelles barraques, sinó que fa que'n vagin aparessent cada dia noves sucursals en llocs tan centrats com son, per exemple, els carrers de Calabria y Concell de Cent?

L'Ajuntament, ja l'any 1904, havia acordat ordenar als propietaris de les barraques que dins del plaç de tres dies destruissin aquelles immundes habitacions, construïdes sense autorització de cap classe y contravenint quantes disposicions en matèria d'higiene, salubritat y policia urbana's troben vigents, apercibintlos ab ferho a ses tostes y passar el tant de culpa als tribunals.

Un alcalde s'indignà de tal manera al visitar aquells llocs, que manà cridar als propietaris y els feu detenir posantlos a disposició del jutjat.

Un altre alcalde prohibí terminantment

8 que's destinessin a habitació aquelles construccions, ordenant als propietaris que les tanquessin y manant a les guardies municipals y urbana que impedisin a tota persona la entrada en les mateixes.

Y a pesar de tot, cap de dites ordres s'ha complert y el llegoci continua creixent y propagantse a altres indrets.

Recursos d'alçada, qüestions de competència, suspensions judicials... tot això y molt més s'ha utilitzat contra'ls esforços municipals, haventse trobat l'Ajuntament ab que aquella barriada—que es un perill y una vergonya y un oprobí per Barcelona—estava protegida constantment per formidable muralia de recursos y expedients legals.

¿Haurà de continuar aquest estat de coses? ¿Se pot consentir, es possible tolerar que duri y perduri y's consolidi y s'estengui tanta misèria, tanta immundicia, tan gran perill?

9 Les dures barcelonines han de desaparèixer, costi lo que costi, pesi a qui pesi, caigui qui caigui. Es un problema que s'ha de solucionar urgentment, dins de la legalitat o fóra de la legalitat, dolça o estrepitosament, salvant els interessos particulars o trepitjantlos...

Ho demanen aixís, a crits, la moral, la higiene, la salubritat, la estètica, el decoro... Ho exigeix el bon nom de Barcelona.

Resulta quasi sarcàstich, que les Juntes de Sanitat, ab el doctor Trallero al davant, vagin examinant, ab rigor y escrupulositat, les condicions higièniques dels dipòsits d'aigua y dels establiments públics y que fassin canviar per «waters» els comuns que tenen ja sífon, multat a les persones que no compleixen exactament ab aquestes prescripcions y que, en cambi, se deixi abandonada, al mitg de Barcelona, al costat d'aquestes cases y establiments, una barriada que no coneix ni la sensació de l'aigua, que considera com una paraula estrangera, difícil de pronunciar y impossible de recordar la paraula higiene y que no sols no usa waters ni sífons en sos llocs comuns, sinó que ni llocs comuns té, fent servir sos excrements per apissonar sos carrers y per pintar ses parets.

Resulta incompreensible que l'Ajuntament pugui fer la Reforma, gastant milions en gran, destruint barrades immenses, aterrant centenars de cases de sòlida y antiga construcció, no més perquè en aquestes barrades no hi entren l'aire y el sol tant com la higiene moderna exigeix... Y que, çom cambi, degui deturarse y permanèixer creuat de braços davant d'una barriada immensament més petita que la que alcanza la Reforma, en la que no hi hà ni una construcció que valgui dos miserables quartos y al costat de la qual, en quant a condicions higièniques y sanitàries y estètiques, les cases que s'han aterrat en la Granvia A eren veritables palaus.

Resulta ridícol que'ns ufanem davant dels estrangers de les bellesa y dels esplendors de nostra ciutat, a la que volem anomenar europea, moderna, esplèndida... Resulta ridícol que la, per tants títols, benemèrita Societat d'Atracció de Forasters fassi per tots els medis la propaganda de nostres edificis, de nostres panorames, de nostre Tibidabo, de nostra Sagrada Família, de nostre Parc Güell, que alabi la blavor de nostre mar, que canti la poesia de nostra ciutat vella, que s'entusiasmí davant de les grans vies de la ciutat nova... mentres en el cor d'aquesta nova ciutat, a dues passes del mar blau, en la confluència de dues grans vies, al tocar la hermosa ciutat vella y dins del perímetre circundat per

Tancar i anar a la pàgina d'origen

17 d'abril de 1922 LA VEU DE CATALUNYA

LES HURDES barcelonines

1. Les Hurdes barcelonines són un grup de gent que viu en condicions de vida molt precàries, a les zones més pobres de la ciutat. Són coneguts per la seva misèria i la seva falta de recursos.

2. Els Hurdes barcelonines són un grup de gent que viu en condicions de vida molt precàries, a les zones més pobres de la ciutat. Són coneguts per la seva misèria i la seva falta de recursos.

3. Els Hurdes barcelonines són un grup de gent que viu en condicions de vida molt precàries, a les zones més pobres de la ciutat. Són coneguts per la seva misèria i la seva falta de recursos.

4. Els Hurdes barcelonines són un grup de gent que viu en condicions de vida molt precàries, a les zones més pobres de la ciutat. Són coneguts per la seva misèria i la seva falta de recursos.

5. Els Hurdes barcelonines són un grup de gent que viu en condicions de vida molt precàries, a les zones més pobres de la ciutat. Són coneguts per la seva misèria i la seva falta de recursos.

6. Els Hurdes barcelonines són un grup de gent que viu en condicions de vida molt precàries, a les zones més pobres de la ciutat. Són coneguts per la seva misèria i la seva falta de recursos.

7. Els Hurdes barcelonines són un grup de gent que viu en condicions de vida molt precàries, a les zones més pobres de la ciutat. Són coneguts per la seva misèria i la seva falta de recursos.

8. Els Hurdes barcelonines són un grup de gent que viu en condicions de vida molt precàries, a les zones més pobres de la ciutat. Són coneguts per la seva misèria i la seva falta de recursos.

9. Els Hurdes barcelonines són un grup de gent que viu en condicions de vida molt precàries, a les zones més pobres de la ciutat. Són coneguts per la seva misèria i la seva falta de recursos.

10. Els Hurdes barcelonines són un grup de gent que viu en condicions de vida molt precàries, a les zones més pobres de la ciutat. Són coneguts per la seva misèria i la seva falta de recursos.

10

aquella Sagrada Família y per aquell Parc Güell y per aquell Tibidabo, hi hagi una tribu selvatge, hi hagi una barriada que viu fóra de la llei, fóra de la civilització, alhuyada de la moral y desconixedora de les més elementals regles que la convivència social imposa.

Davant d'espectacles com el que aquesta barriada ofereix un sent no disposar del poder d'un dèspota per atorrarla, un pensa ab fruïció en el foc devastador, un recorda, sens voler, aquells terratrèmols que engoleixen ciutats enteres...

Les hurdes barcelonines han de desaparèixer depressa, depressa. Volguemho tots — autoritats, Juntes de Sanitat, Societat d'Atracció de Forasters, Juntes de Protecció a l'Infancia, Associació de propietaris, centres artístichs, entitats de cultura... — y ho lograrem sens adonar-nos-en.

Y si jo vegés que a pesar d'aquesta exhortació y de mos propòsits no hi hà prou entusiasme, no hi hà prou indignació y continuen les lentituds y els obstacles y tals destorbs, llavors crech que fora arribada l'hora d'enmaltellar an algun dels molts gitanos que en aquella barriada viuen, la costum de fer terribles amplaçaments, pera encararse ab nostra ciutat, y dirli: «Barcelona! vulgui Deu que s'apagui'l Sol que't daura, que s'assequi'l mar que't banya, que s'aterri la montanya que't circunda, que s'estronqui el riu d'or que't porta la teva industria... fins que hagi fet desaparèixer aquest cranc inmond que viu arraplat a ton dor, a costa de ta sang y de ta vida!»

J. VALLÉS Y PUJALS.



El teixit residencial en la formació
de la metròpolis moderna.
El cas de Barcelona (1840-1936).

Volum III De la Ciutat Vella a l'Eixample: Mirades complementàries

Títol general de l'obra:

**El teixit residencial en la formació de la
metròpolis moderna. El cas de Barcelona
1840-1936**

Editora:

Maribel Rosselló

Treball realitzat dins dels projectes de
recerca HUM 2007 64221 i HAR 2010
19160 atorgats pel Ministerio de Ciencia e
Innovación

Volum III:

**De la Ciutat Vella a l'Eixample:
Mirades complementàries**

Autors:

Pere Hereu
Jordi Oliveras
Antoni Paricio
Carmen Rodríguez
Maribel Rosselló
Joan Serra

Col·laboradors:

Sergi Alcalde
Lluís Alzina
Alba Colell
Pere Cuadrench
Liana Giménez
Anna Martínez
Mireia Tena

En col·laboració amb el Servei de Llengües
i Terminologia de la UPC

Fotografies:

Sergi Panizo

Primera edició:

febrer 2015

© Els autors, 2015



Iniciativa Digital Politècnica, 2015.
Oficina de Publicacions Acadèmiques
Digitals de la UPC
Jordi Girona 31, Edifici Torre Girona, Planta 1,
08034 Barcelona
Tel.: 934 015 885
<http://www.upc.edu/idp>

© De les imatges tal i com s'especifica en
cada una:

- Arxiu Històric de la Ciutat de Barcelona
- Arxiu Històric del COAC
- Arxiu Municipal Contemporani de
Barcelona
- Biblioteca de Catalunya
- Biblioteca de l'Escola Tècnica Superior
d'Arquitectura de Barcelona. Universitat
Politècnica de Catalunya
- Biblioteca de la Universitat Autònoma de
Barcelona
- Sergi Panizo
- Arxiu Fotogràfic de Barcelona

Imatge de la coberta:

1846 Josep Fontseré
1872, Elies Rogent
Arxiu Municipal Contemporani de Barcelona

Disseny Gràfic:

Ombra Torrada

ISBN:

ISBN 978-84-9880-517-8

Dipòsit legal:

B. 23351-2013 (III)

Aquesta obra està sota una llicència de
Creative Commons Reconocimiento. No
comercial-Sin obres derivades
[http://creativecommons.org/licenses/by-
nc-nd/3.0/](http://creativecommons.org/licenses/by-nc-nd/3.0/)